

CE225 PHONE AMPLIFIER USER GUIDE

Important Safety Instructions

When using your telephone equipment, basic safety precautions should always be followed to reduce the risk of fire, electric shock and injury to persons, including the following:

- Read and understand all instructions.
- Follow all warnings and instructions marked on the product.
- Unplug this product from the wall outlet before cleaning. Do not use liquid cleaners or aerosol cleaners. Use a damp cloth for cleaning.
- Do not use this product near water, for example, near a bathtub, washbowl, kitchen sink, or laundry tub, in a wet basement, or near a swimming pool.
- Avoid using a telephone (other than a cordless type) during an electrical storm. There may be a remote risk of electric shock from lightning.
- Do not use this telephone to report a gas leak in the vicinity of the leak.
- Use only the power cord and batteries indicated in this manual. Do not dispose of batteries in a fire. They may explode. Check with local codes for possible special disposal instructions.

Features

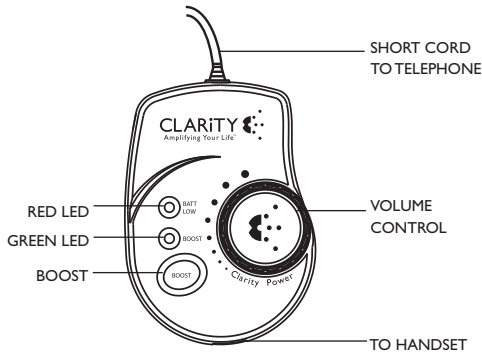

Power Requirements

The CE225 requires two AAA batteries (alkaline-type recommended). Install the batteries in the battery compartment before using.

Important: Disconnect the modular cord from the CE225 and the short cord from the telephone before opening the battery door or replacing the batteries.

Battery Installation

1. Remove screw from battery door.
2. Remove battery door and insert the batteries as indicated.
3. Replace battery door by sliding and snapping into place.
4. Replace screw to secure.

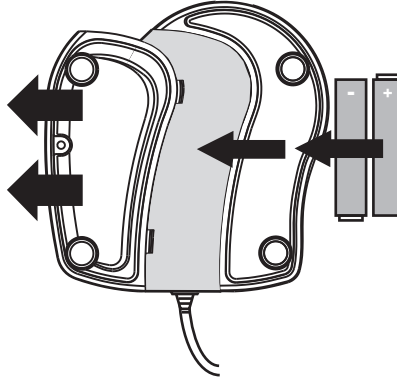

Installation

1. Remove the handset modular cord from the telephone base and insert into the jack at the bottom (handset) of the CE225.
2. Insert the end of the short cord into the handset jack located in the base of the telephone.
3. All plugs should be inserted so that they "snap" into place.
4. Pick up the handset. Check for dial tone.

Volume Control

The CE225 provides 15 dB of volume control before the BOOST button is activated. Once the BOOST button is pressed, the CE225 will provide up to 28 dB of gain. The frequency level is controlled with the volume dial located on the top of the CE225.

1. Turn the frequency control upward to increase the volume of the higher frequencies; turning the frequency control downward will decrease the high frequencies back to normal.

If used together with a FCC68 certified Telephone Set, this amplifier may affect the compliance of Hearing Aid Compatibility and Volume Control of the telephone set in FCC68.

Clarity® Power™ Technology

Insures the user that high frequency sounds are amplified more so than the lower frequencies. Conversations will not only be louder, but clearer and easier to understand.

Boost Button

The BOOST button engages the amplifier and Clarity Power. The BOOST button will automatically reset to OFF upon hang-up. The

BOOST button will need to be depressed with each phone call to restore settings.

Boost LED

The BOOST LED will illuminate green when the boost feature is activated.

Operation

Depress BOOST button and adjust the Volume Control to desired listening level.

Battery Indicator

Monitors the condition of the batteries. The indicator will flash red when the batteries should be changed. The led will only flash while the unit is in use. Replace the batteries as soon as possible. The battery should be replaced with 2 AAA batteries (alkaline-type recommended).

Battery Life

The battery life depends upon how often and how you adjust the frequency level. The life of the battery should last between two and six months, depending on the type of use.

Trouble Shooting

The CE225 is designed for long and trouble free operation. However, if any problem arises in using your telephone disconnect the amplifier from the telephone. Re-connect the handset to the telephone. If the problem disappears, than the problem may lie within your amplifier. If the handset is completely dead, make sure each cord is correctly installed. If the handset is still dead, the battery may be incorrectly installed or need replacing.

If the problem does not go away after disconnecting the amplifier, than the problem lies in your telephone or telephone line. Notify your phone company or contact the manufacturer of the telephone for servicing procedures or facilities.

We welcome your feedback! Our Customer Service Representatives can be reached at 1-800-552-3368 or 423-622-7793.

SAVE THESE INSTRUCTIONS

FCC REGISTRATION INFORMATION

1. This equipment complies with Part 68 of the FCC Rules. On the back of this equipment is a label that contains, among other information, the FCC registration number and Ringer Equivalence Number (REN) for this equipment. If requested, provide this information to your telephone company.

2. The registration jack USOC for the equipment is RJ11C.

3. An FCC compliant telephone cord and modular plug is provided with this equipment. This equipment is designed to be connected to the telephone network or premises wiring using a compatible modular jack which is Part 68 compliant. See installation instructions for details.

4. The REN is useful to determine the quantity of devices that may be connected to the telephone line. Excessive RENs on the telephone line may result in the devices not ringing in response to an incoming call. In most, but not all areas, the sum of RENs of all devices should not exceed five (5). To be certain of the number of devices that may be connected to a line, as determined by the total RENs, contact the local telephone company.

5. If your telephone equipment causes harm to the telephone network, the telephone company will notify you in advance that temporary discontinuance of service may be required. But if advance notice isn't practical, you will be notified as soon as possible. You will be advised of your right to file a complaint with the FCC if you believe it is necessary.

6. Your telephone company may make changes in its facilities, equipment, operations, or procedures that could affect the operation of your equipment. If they do, you will be given advance notice so as to give you an opportunity to maintain uninterrupted service.

7. If you experience trouble with this equipment, please contact Clarity Customer Service Department at 1-800-426-3738 for repair/warranty information. If your equipment is causing harm to the telephone network, the telephone company may request that you disconnect the equipment until the problem is resolved.

8. This equipment may not be used on public coin service provided by the telephone company. Connection to party lines is subject to state tariffs. (Contact your state public utility commission or corporation commission for information.)

This equipment complies with Industry Canada CS03.

The Load Number of the equipment is 20.

The standard connecting arrangement code for the equipment is CA11A.

NOTICE: The Canadian Department of Communications label identifies certified equipment. This certification means that the equipment meets certain telecommunications network protective operational and safety requirements. The Department does not guarantee that the equipment will operate to the user's satisfaction.

Before installing this equipment, users should ensure that it is permissible to be connected to the facilities of the local telecommunications company. The equipment must also be installed using an acceptable method of connection. In some cases, the company's inside wiring associated with a single line individual service may be extended by means of a certified connector assembly (telephone extension cord). The customer should be aware that compliance with the above conditions may not prevent degradation of service in some situations.

Repairs to certified equipment should be made by an authorized Canadian maintenance facility designated by the supplier. Any repairs or alterations made by the user to this equipment, or equipment malfunctions, may give the telecommuni-

cations company cause to request the user disconnect the equipment.

Users should ensure for their own protection that the electrical ground connections of the power utility, telephone lines and internal metallic water pipe system, if present, are connected together. This precaution may be particularly important in rural areas.

Caution: Users should not attempt to make such connections themselves, but should contact the appropriate electric inspection authority, or electrician, as appropriate.

The Load Number (LN) assigned to each terminal device denotes the percentage of total load to be connected to a telephone loop which is used by the device to prevent overloading. The termination on a loop may consist of any combination of devices subject only to the requirement that the total of the load numbers of all the devices does not exceed 100.

WARRANTY & SERVICE

The following warranty and service information applies only to products purchased and used in the U.S. and Canada. For warranty information in other countries, please contact your local retailer or distributor.

Limited Warranty

Clarity, a division of Plantronics, Inc. ("Clarity") warrants to the original consumer purchaser that, except for limitations and exclusions set forth below, this product shall be free from defects in materials and workmanship for a period of one (1) year from the date of original purchase ("Warranty Period"). The obligation of Clarity under this warranty shall be limited to repair or replacement, at Clarity's option, without charge, of any part or unit that proves to be defective in material or workmanship during the Warranty Period.

Exclusions from Warranty

This warranty applies only to defects in factory materials and factory workmanship. Any condition caused by accident, abuse, misuse or improper operation, violation of instructions furnished by Clarity, destruction or alteration, improper electrical voltages or currents, or repair or maintenance attempted by anyone other than Clarity or an authorized service center, is not a defect covered by this warranty. Telephone companies manufacture different types of equipment and Clarity does not warrant that its equipment is compatible with the equipment of a particular phone company.

Implied Warranties

Under state law, you may be entitled to the benefit of certain implied warranties. These implied warranties will continue in force only during the warranty period. Some states do allow limitations on how long an implied warranty lasts, so the above limitation may not apply to you.

Incidental or Consequential Damages

Neither Clarity nor your retail dealer or selling distributors has any responsibility for any incidental or consequential damages including without limitation, commercial loss or profit, or for any incidental expenses, expenses, loss of time, or inconvenience. Some states do not allow exclusion or limitation of incidental or consequential damage, so the above limitation or exclusion may not apply to you.

Other Legal Rights

This warranty gives you specific legal rights and you may also have other rights which vary from state to state.

How to Obtain Warranty Service

To obtain warranty service, please prepay shipment and return the unit to the appropriate facility listed below.

In the United States:

Clarity Service Center
4289 Bonny Oaks Drive, Suite 106
Chattanooga, Tennessee 37406

Tel: (423) 622-7793 or
(800) 426-3738

Fax: (423) 622-7646 or
(800) 325-8871

In Canada:

Plantronics Service Center
8112 Trans Canada Highway
Ville Saint-Laurent
Quebec H4S 1M5

Tel: (800) 540-8363
(514) 956-8363

Fax: (514) 956-1825

Please use the original container, or pack the unit(s) in a sturdy carton with sufficient packing material to prevent damage. Include the following information:

1. A proof-of-purchase indicating model number and date of purchase.
2. Bill-to address
3. Ship-to address
4. Number and description of units shipped
5. Name and telephone number of person to call, should contact be necessary
6. Reason for return and description of the problem. Damage occurring during shipment is deemed the responsibility of the carrier, and claims should be made directly with the carrier.



Clarity, a Division of Plantronics, Inc.
4289 Bonny Oaks Drive
Chattanooga, TN 37406
(800) 426-3738
www.clarityproducts.com

©2005 Clarity, a Division of Plantronics, Inc. All Rights Reserved. Clarity, the amplification device, Clarity and the amplification device combined, Amplifying Your Life, and Clarity Power are trademarks or registered trademarks of Plantronics, Inc.

GUÍA DEL USUARIO DEL AMPLIFICADOR TELEFÓNICO CE225

Instrucciones importantes de seguridad

Al usar su equipo telefónico, siempre debe seguir las precauciones básicas de seguridad para reducir el riesgo de incendio, choque eléctrico y lesiones personales, incluyendo las siguientes:

- Lea y entienda todas las instrucciones.
- Siga todas las advertencias e instrucciones indicadas en el producto.
- Desenchufe este producto del tomacorriente de pared antes de limpiarlo. No use limpiadores líquidos ni en aerosol. Use un paño húmedo para limpiarlo.
- No use este producto cerca del agua; por ejemplo, cerca de una bañera, lavabo, fregadero de la cocina o lavadero de ropa, en un sótano mojado, ni cerca de una piscina.
- Evite usar un teléfono (que no sea del tipo inalámbrico) durante una tormenta eléctrica, ya que puede existir el riesgo remoto de un choque eléctrico causado por los rayos.
- No use este teléfono para notificar una fuga de gas en el área cerca de la fuga.
- Sólo use el cable eléctrico y las baterías que se indican en este manual. No desheche las baterías en un fuego, ya que pueden explotar. Verifique los códigos locales para las posibles instrucciones especiales sobre la manera de desecharlas.

Características

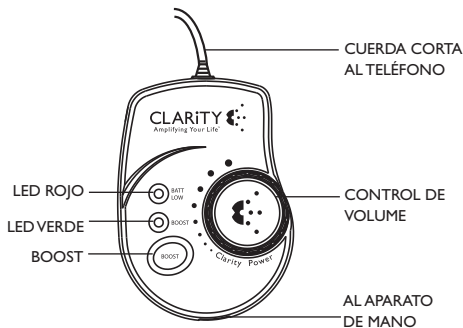

Requisitos de energía

El CE225 requiere dos baterías AAA (se recomienda el tipo alcalino). Instale las baterías en el compartimiento de las baterías antes de usarlo.

IMPORTANTE: Desconecte la cuerda modular del CE225 y la cuerda corta del teléfono antes de abrir la puerta de batería o de sustituir las baterías.

Instalación de las baterías

1. Quite el tornillo de la puerta de las baterías.
2. Quite la puerta de las baterías e inserte las baterías según se indica.
3. Cierre la puerta de las baterías deslizándola y trabándola en su lugar.
4. Fije de nuevo el tornillo para asegurarla.

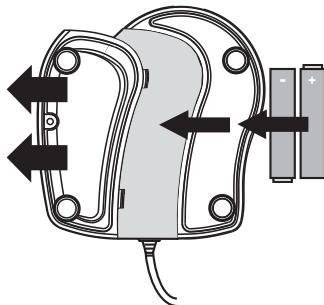

Instalación

1. Quite el cable modular del aparato de mano de la base del teléfono e insértelo en el jack (conjuntor) que está en la parte inferior (aparato de mano) del CE225.
2. Inserte el extremo del cable corto en el jack del aparato de mano que está en la base del teléfono.
3. Todos los enchufes deben insertarse de manera que “traben” en su lugar.
4. Levante el aparato de mano y verifique que tenga tono de marcar.

Control del volumen

El CE225 proporciona un control de volumen de 15 dB antes de activarse el botón de BOOST (refuerzo). Una vez que se oprime el botón de BOOST, el CE225 proporcionará hasta 28 dB de ganancia. El nivel de frecuencia se controla con el botón corredizo de volumen ubicado en la parte superior del CE225.

1. Roto el control de frecuencia hacia arriba para aumentar el volumen de las frecuencias más altas; Rotar el control de frecuencia hacia abajo reducirá las frecuencias altas de nuevo a lo normal.

Si estuvo utilizado junto con un FCC68 certificado el sistema de teléfono, este amplificador puede afectar la conformidad de la compatibilidad de la prótesis de oído y el control de volumen del sistema de teléfono en FCC68. El sistema de teléfono, este amplificador puede afectar la conformidad de la compatibilidad de la prótesis de oído y el control de volumen del sistema de teléfono en FCC68.

GUARDE ESTAS INSTRUCCIONES

Download from www.Somanuals.com. All Manuals Search And Download.

Tecnología Clarity® Power™

Asegura al usuario que los sonidos de alta frecuencia se amplifiquen aún más que las frecuencias bajas. Las conversaciones no sólo serán más altas, sino también más claras y más fáciles de entender.

Botón de Boost (refuerzo)

El botón de BOOST activa el amplificador y la Potencia de Claridad. El botón de BOOST se reposicionará automáticamente a OFF (apagado) al colgar. El botón de BOOST tiene que oprimirse con cada llamada telefónica para restaurar las posiciones.

LED de Boost

El LED de BOOST se iluminará con una luz verde cuando se active la función de refuerzo.

Operación

Oprima el botón de BOOST y ajuste el Control de Volumen al nivel de escuchar deseado.

Indicador de las baterías

Comprueba el estado de las baterías. El indicador parpadeará con una luz roja cuando las baterías deban cambiarse. El LED parpadeará sólo cuando la unidad esté en uso. Cambie las baterías tan pronto como sea posible. Las baterías deben reemplazarse con 2 baterías AAA (se recomienda el tipo alcalino).

Vida de las baterías

La vida de las baterías depende de cuán a menudo y cómo usted ajusta el nivel de frecuencia. Las baterías deben durar de dos a seis meses, dependiendo del tipo de uso.

Solución de problemas

El CE225 se ha diseñado para una operación duradera y libre de problemas. No obstante, si surge cualquier problema al usar su teléfono, desconecte el amplificador del teléfono. Vuelva a conectar el aparato de mano al teléfono. Si el problema desaparece, el problema puede ser en el amplificador. Si el aparato de mano está completamente muerto, asegúrese de que cada cable esté instalado correctamente. Si el aparato de mano todavía está muerto, es posible que las baterías estén instaladas incorrectamente o que necesiten reemplazarse.

Si el problema no desaparece después de desconectar el amplificador, el problema podría ser en su teléfono o en la línea telefónica. Notifique a su compañía telefónica o llame al fabricante del teléfono para los procedimientos o las instalaciones de servicio.

¡Apreciamos sus opiniones! Puede comunicarse con nuestros Representantes de Servicio al Cliente llamando al 1-800-552-3368 o al 423-622-7793.

LA REGISTRACIÓN DE LA FCC

1. Este equipo cumple con los requisitos de la Parte 68 de las Regulaciones de la FCC. En la parte posterior de este equipo aparece un rótulo que contiene, entre otras informaciones, el número de registro de la FCC y el Ringer Equivalence Number (REN) [Número de Equivalencia de Timbre (REN)] para este equipo. Si fuese solicitada, suministre esta información a su compañía telefónica.

2. La registración del enchufe USOC para este equipo es RJ11C.

3. Con este equipo se suministra gratuitamente un cable telefónico y un enchufe modular tipo FCC. Este equipo está diseñado para ser conectado a la red telefónica o al alambrado de una propiedad empleando un enchufe modular compatible con los requisitos de la Pieza 68. Vea los detalles en las instrucciones de instalación.

4. El REN es muy útil para determinar la cantidad de dispositivos que pueden ser conectados a la línea telefónica. Un exceso de RENs en una línea telefónica puede tener por resultado que los dispositivos no activen sus timbres en respuesta a la entrada de una llamada. En la mayoría, aunque no en todas las áreas, la suma de los RENs de todos los dispositivos no debe exceder los cinco (5). Para estar seguros del número de dispositivos que se pueden conectar a una línea telefónica, según determine el total de REN, comuníquese con la compañía telefónica de su localidad.

5. Si su equipo telefónico ocasiona daños a la red telefónica, la compañía telefónica le notificará por anticipado que puede ser necesario discontinuar el servicio temporalmente. Pero si la notificación previa no resulta práctica, usted será notificado a la mayor brevedad posible. Usted será notificado en relación a sus derechos para formular una queja con la FCC, si usted lo estima necesario.

6. La compañía telefónica podría realizar cambios en sus instalaciones, equipos, operaciones o procedimientos que podrían afectar la operación de sus equipos. Si lo ha, usted será notificado previamente para brindarle una oportunidad de conservar su servicio sin interrupciones.

7. Si usted experimenta problemas con este equipo, por favor comuníquese con el Clarity Customer Service Department [Departamento de Servicios a Clientes de la firma Clarity] al teléfono 1-800-426-3738 para información relacionada con reparaciones/garantía. Si su equipo está ocasionando daños a la red telefónica, la compañía telefónica podría solicitar que usted des-conecte el equipo mientras se resuelve el problema.

8. Este equipo no se puede usar en servicios de comunicación públicos suministrados por la compañía telefónica. La conexión a una línea compartida queda sujeta a las tarifas estatales. (Comuníquese con la comisión de servicios públicos de su estado, o con la comisión de sociedades anónimas [corporations] para más información.

Este equipo cumple con los requisitos CS03 de la Industria del Canadá.

El número de resistencia del equipo es 20.

El código normal para el arreglo de conexión del equipo es CA11A.

Nota: La etiqueta del Departamento de Comunicaciones de Canadá, identifica la certificación del equipo. Esta certificación significa que el equipo satisface ciertos requisitos de seguridad y protección operacionales exigidos por la red de telecomunicaciones. El Departamento no garantiza que el equipo opere a plena satisfacción del cliente. Antes de instalar este equipo, el cliente deberá asegurarse de que su conexión a las instalaciones de la compañía local de telecomunicaciones, es permisible o legal. El equipo también deberá ser instalado, utilizando un método de conexión aceptable. En algunos casos, la compañía que tiene que ver con el mantenimiento de la instalación interna de cablearía, asociada con el servicio de una sola línea, ofrecida sobre bases individuales, podría encargarse de agregar una conexión certificada adicional para un teléfono de cordón. El cliente o consumidor debe estar consciente de que el cumplimiento con las condiciones mencionadas anteriormente, puede que no prevenga o impida la degradación del servicio en algunas situaciones.

Las reparaciones del equipo certificado deberán ser hechas por una compañía de mantenimiento Canadiense designada por el suministrador. Cualquier reparación o alteración hecha por el cliente a este equipo y que resulte en defectos en la operación del mismo, puede ser razón suficiente para que la compañía de telecomunicaciones le exija que desconecte el equipo inmediatamente.

Los clientes deben asegurarse, para su propia protección, de que las conexiones eléctricas que hacen tierra instaladas por las compañías de servicio, de las líneas telefónicas y el sistema de líneas metálicas de acueductos en el interior de la residencia, si existen, estén conectadas todas juntas. Esta precaución puede ser particularmente importante en las áreas rurales.

Precaución: Los clientes no deberán intentar hacer tales conexiones por sí mismos; por el contrario, deberán comunicarse con la compañía autorizada para que envíe un técnico oelectricista para que haga la inspección eléctrica correspondiente.

El número de resistencia (NR) asignado a cada terminal de proyecto denota el porcentaje de resistencia total a ser conectada a la presilla de un teléfono, la cual es utilizada por el dispositivo o mecanismo para prevenir la sobre-carga. El terminal de conducto en la presilla puede consistir de cualquier combinación de dispositivos sujetos únicamente al requisito de que el total de los números de resistencia de todos los dispositivos no exceda al de 100.

GARANTÍA Y SERVICIO

La siguiente información de garantía y servicio se aplica solamente a los productos comprados en los EE.UU. y Canadá. Para información acerca de la garantía en otros países, por favor comuníquese con su concesionario o distribuidor local.

Garantía Limitada

Clarity, una división de Plantronics, Inc. ("Clarity") garantiza al comprador original que, excepto por las limitaciones y exclusiones aquí establecidas, este producto estará libre de defectos de materiales y mano de obra por un periodo de un (1) año a partir de la fecha de compra original ("Periodo de la Garantía").

La obligación de Clarity

bajo esta garantía estará limitada a reparar o cambiar, a la opción de Clarity, cualquier pieza o unidad que sea defectuosa, ya sea por problemas de material o de mano de obra, durante el Periodo de la Garantía.

Exclusiones de la Garantía

Esta garantía se aplica solamente a los defectos en los materiales de fábrica y en la mano de obra de fábrica. Cualquier condición causada por accidente, abuso, uso incorrecto u operación incorrecta, violación de las instrucciones suministradas por Clarity, destrucción o alteración, corrientes o voltajes eléctricos inapropiados, o intentos de reparación o mantenimiento por personal que no sea de Clarity, o por un centro de servicio no autorizado, no es un defecto cubierto por esta garantía. Las compañías de teléfonos fabrican diferentes tipos de equipos y Clarity no garantiza que su equipo sea compatible con el equipo de una compañía de teléfonos en particular.

Garantías implícitas

Bajo las leyes del estado, usted puede tener derecho al beneficio de ciertas garantías implícitas. Estas garantías implícitas estarán vigentes solamente durante el Periodo de la Garantía. Algunos estados permiten limitaciones del tiempo de duración de una garantía implícita, así que la limitación anterior puede que se aplique a usted.

Daños incidentales o consecuentes

Ni Clarity ni su vendedor al detalle o distribuidor tiene ninguna responsabilidad por daños incidentales o consecuentes, incluyendo pero sin limitarse a las pérdidas comerciales o de lucros, gastos incidentales, gastos generales, pérdida de tiempo o inconveniencia. Algunos estados no permiten la exclusión ni la limitación de daños incidentales o consecuentes, así que la limitación o exclusión anterior puede que no se aplique a usted.

Otros derechos legales

Esta garantía le otorga ciertos derechos legales específicos y usted también puede tener otros derechos que varían de estado a estado.

Forma de obtener servicio de garantía

Para obtener servicio de garantía, por favor prepague el costo de transporte y retorne la unidad al centro apropiado que se indica a continuación.

En los Estados Unidos:

Clarity Service Center (Centro de Servicio Clarity)
4289 Bonny Oaks Drive, Suite 106
Chattanooga, Tennessee 37406

Tel.: (423) 622-7793 ó
(800) 426-3738

Fax: (423) 622-7646 ó
(800) 325-8871

En Canadá:

Plantronics Service Center (Centro de Servicio Plantronics)
8112 Trans Canada Highway
Ville Saint-Laurent
Quebec H4S 1M5

Tel.: (800) 540-8363
(514) 956-8363

Fax: (514) 956-1825

Por favor use el envase o caja original, o empaque la(s) unidad(es) en una caja de cartón resistente, con suficiente material de empaque para evitar cualquier daño durante el transporte. Incluya la información siguiente:

1. Una prueba de compra indicando el número de modelo y la fecha de la compra.
2. La dirección a donde se debe enviar la factura.
3. La dirección a donde se debe enviar la unidad.
4. Número y descripción de las unidades retornadas.
5. Nombre y número de teléfono de la persona que se pueda llamar, si es necesario comunicarse con ella.

6. Razón para devolver la unidad y descripción del problema. Los daños que ocurran durante el transporte serán considerados como responsabilidad de la compañía de transporte y las reclamaciones deben ser presentadas directamente a esa compañía.



Clarity, a Division of Plantronics, Inc.
4289 Bonny Oaks Drive
Chattanooga, TN 37406
(800) 426-3738
www.clarityproducts.com

©2005 Clarity, a Division of Plantronics, Inc. All Rights Reserved. Clarity, the amplification device, Clarity and the amplification device combined, Amplifying Your Life, and Clarity Power are trademarks or registered trademarks of Plantronics, Inc.

AMPLIFICATEUR DE TÉLÉPHONE CE225 GUIDE DE L'UTILISATEUR

Instructions importantes de sécurité

Pour utiliser votre équipement téléphonique, des précautions de sécurité de base doivent toujours être prises pour réduire le risque d'incendie, d'électrocution et de blessure corporelle, y compris les précautions indiquées ci-dessous :

- Lire et comprendre toutes les instructions.
- Respecter tous les avertissements et les instructions marqués sur le produit.
- Ne pas utiliser de nettoyeurs liquides ou de nettoyeurs en aérosol. Utiliser un chiffon humide pour le nettoyage.
- Ne pas utiliser ce produit près de l'eau, par exemple près d'une baignoire, d'un lavabo, d'un évier ou d'un baquet pour laver le linge, dans une cave humide ou près d'une piscine.
- Éviter d'utiliser un téléphone (autre que le type sans fil) pendant un orage magnétique. Il peut exister une faible probabilité d'électrocution causée par la foudre.
- Ne pas utiliser ce téléphone pour signaler une fuite de gaz si l'on est près de cette fuite.
- Utiliser seulement le cordon d'alimentation et les piles mentionnés dans ce manuel. Ne pas jeter les piles dans le feu. Elles pourraient exploser. Vérifier les codes locaux pour des instructions spéciales de jetage éventuelles.

Fonctions

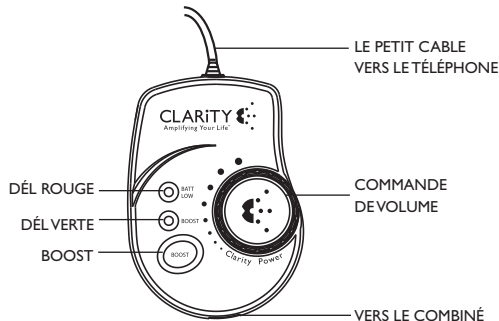

Spécification de l'alimentation électrique

Le CE225 nécessite deux piles AAA (le type alcalin est recommandé). Installer les piles dans le compartiment des piles avant l'utilisation.

IMPORTANT: Débrancher le câble modulaire du CE225 et le petit câble du téléphone avant d'ouvrir la porte de pile ou de remplacer les piles.

Installation des piles

1. Retirer la vis de la porte des piles.
2. Retirer la porte des piles et introduire les piles comme indiqué.
3. Remettre en place la porte des piles en la glissant et en la mettant en place avec un déclic.
4. Remettre en place la vis pour fermer.

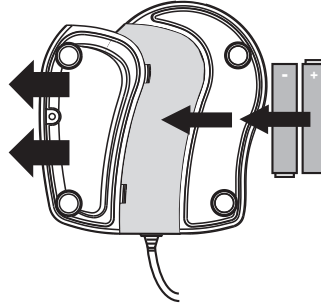

Installation

1. Débrancher de la base du téléphone le câble modulaire du combiné et l'introduire dans la prise en bas (combiné) du CE225.
2. Introduire l'extrémité du petit câble dans la prise du combiné située dans la base du téléphone.
3. Toutes les fiches doivent être branchées pour qu'elles s'installent avec un déclic.
4. Soulever le combiné. Vérifier la tonalité.

Commande de volume

Le CE225 fournit 15 dB de commande de volume avant l'activation du bouton d'amplification (BOOST). Une fois que le bouton BOOST est enfoncé, le CE225 fournit un gain maximum de 28 dB. Le niveau de fréquence est contrôlé par le cadran du volume située en haut du CE225.

1. Tournez la commande de fréquence vers le haut pour augmenter le volume des plus hautes fréquences. La rotation de la commande de fréquence vers le bas ramènera les hautes fréquences au niveau normal.

Si utilisé ainsi qu'un FCC68 a certifié le poste téléphonique, cet amplificateur peut affecter la conformité de la compatibilité de prothèse auditive et la commande de volume du poste téléphonique dans FCC68. Le poste téléphonique, cet amplificateur peut affecter la conformité de la compatibilité de prothèse auditive et la commande de volume du poste téléphonique dans FCC68.

Technologie Clarity® Power™

Assure à l'utilisateur que les hautes fréquences sont amplifiées davantage que les basses fréquences. Les conversations seront non seulement plus fortes, mais aussi plus claires et plus faciles à comprendre.

Bouton d'amplification (BOOST)

Le bouton BOOST actionne l'amplificateur et Clarity Power. Le bouton BOOST se réinitialise automatiquement sur ARRÊT lorsqu'on raccroche. Le bouton BOOST doit être enfoncé à chaque appel téléphonique pour restaurer les réglages.

DÉL Boost

La DÉL BOOST s'allume en vert lorsque la fonction Boost est activée.

Fonctionnement

Enfoncer le bouton BOOST et ajuster la commande de volume au niveau d'écoute désiré.

Indicateur de pile

Surveille l'état des piles. L'indicateur clignote en rouge si les piles doivent être changées. La DÉL clignote seulement lorsque l'appareil est utilisé. Remplacer les piles dès que possible. Les piles doivent être remplacées par 2 piles AAA (type alcalin recommandé).

Durée de service des piles

La durée de service des piles dépend de la fréquence et du niveau de réglage des hautes fréquences. Les piles devraient durer entre deux et six mois, selon l'utilisation.

Recherche des pannes

Le CE225 est conçu pour fonctionner pendant longtemps sans problème. Toutefois, si un problème quelconque survient dans l'utilisation du téléphone, débrancher l'amplificateur du téléphone. Reconnecter le combiné au téléphone. Si le problème disparaît, l'amplificateur pourrait être la cause du problème. Si le combiné semble complètement inactif, s'assurer que chaque câble est installé correctement. Si le combiné reste toujours inactif, les piles peuvent être mal installées ou peuvent nécessiter leur remplacement.

Si le problème ne disparaît pas après avoir débranché l'amplificateur, c'est le téléphone ou la ligne téléphonique qui cause le problème. Notifier la compagnie du téléphone ou contacter le fabricant du téléphone pour les procédures ou les installations de service.

Nous voulons recevoir vos commentaires ! Nos représentants de service après-vente sont disponibles au 1-800-552-3368 ou au 423-622-7793.

CONSERVEZ CES INSTRUCTIONS

D' ENREGISTREMENT FCC

1. Ce matériel se conforme à la partie 68 des règles de la FCC. On trouvera, sur le dos de l'appareil, une étiquette où figurent, entre autres informations, le numéro d'enregistrement FCC et le numéro d'équivalence de sonnerie (NES) pour cet équipement. Vous pouvez donner cette information à votre compagnie de téléphone.

2. Le code d'enregistrement normalisé (USOC) pour le matériel est le RJ11C.

3. Cet appareil est fourni avec un cordon téléphonique et une fiche modulaire qui sont conformes aux règles de la FCC. Ce matériel est conçu pour être connecté au réseau téléphonique ou au câblage des lieux au moyen d'une prise modulaire compatible qui soit conforme aux exigences de la partie 68 des règles de la FCC. Pour obtenir de plus amples renseignements à ce sujet, consultez les instructions d'installation.

4. Le numéro d'équivalence de sonnerie (NES) permet de vérifier le nombre d'appareils qu'on peut brancher à la ligne téléphonique. Si le NES est dépassé, il se peut que qu'un appareil ne sonne pas pour signaler l'arrivée d'un appel. Dans la plupart des régions – mais pas toutes – le total des NES de tous les appareils ne devrait pas être supérieur à cinq (5). Pour vérifier le nombre d'appareils qu'on peut brancher à une ligne, tel que déterminé par le total des NES, communiquez avec votre compagnie de téléphone locale.

5. Si votre appareil téléphonique nuit au réseau téléphonique, la compagnie de téléphone vous avisera à l'avance qu'une interruption temporaire du service pourra être nécessaire. Si toutefois la communication d'un tel préavis n'est pas pratique, on vous avisera quand même dans les plus brefs délais. On vous avisera de votre droit de déposer une plainte auprès de la FCC, si vous pensez qu'une telle démarche est nécessaire.

6. Il se peut que votre compagnie de téléphone apporte des modifications à ses installations, équipements, opérations ou procédures qui soient nuisibles pour le fonctionnement de votre appareil. Dans ce cas, on vous donnera un préavis afin que vous puissiez prendre des mesures pour maintenir un service ininterrompu.

7. Si vous éprouvez des difficultés avec ce matériel, veuillez communiquer avec le service à la clientèle de la société Clarity en composant le 1-800-426-3738, pour obtenir des renseignements concernant la réparation et la garantie. Si votre appareil nuit au réseau téléphonique, il se peut de la compagnie de téléphone demande que vous débranchiez le matériel en attendant la résolution du problème.

8. On ne peut pas utiliser ce matériel sur des postes téléphoniques publics fournis par la compagnie de téléphone, et le branchement aux lignes partagées est soumis à des tarifs provinciaux. (Communiquez avec votre commission des services publics ou commission des entreprises pour obtenir de plus amples détails à ce sujet.)

Ce matériel se conforme à la norme CS03 d'Industrie Canada.

Le facteur de charge de l'équipement est 20.

Le code de branchement standard pour cet équipement est CA11A.

AVIS: L'étiquette du département canadien des Communications identifie certains types d'équipement. Cette certification signifie que l'équipement rencontre certains critères de sécurité au niveau des réseaux de télécommunications. Le département des communications ne garantit pas que l'équipement fonctionnera à la satisfaction de l'utilisateur.

Avant d'installer cet équipement, l'utilisateur devrait s'assurer qu'il peut être branché aux installations de la compagnie de télécommunications locales.

L'équipement doit également être installé à l'aide d'un branchement acceptable. Dans certains cas, la connection et la ligne individuelle fournies par la compagnie de téléphone pourront être complétées avec une rallonge téléphonique. Le client doit être conscient que le respect des pré-cédentes consignes ne prévient absolument pas la dégradation du service dans certaines situations.

La réparation d'un appareil certifié doit être effectuée par une institution d'entretien autorisée au Canada, laquelle sera désignée par le manufacturier. Toute réparation ou altération effectuée par l'utilisateur ou mauvais fonc-

tionnement pourrait entraîner un débranchement de la ligne téléphonique par la compagnie de télécommunications locale.

Pour leur propre sécurité, les utilisateurs doivent s'assurer que les branchements de mise à la terre de la ligne téléphonique ainsi que la tuyauterie métallique interne (s'il y a lieu) sont branchés ensemble. Cette précaution s'avère particulièrement importante dans les régions rurales.

ATTENTION: Les utilisateurs ne devraient pas tenter d'effectuer de tels branchements eux-mêmes mais devraient plutôt entrer en contact avec du personnel qualifié.

Le facteur de charge assigné à chaque terminal indique le pourcentage de charge totale pouvant être appliquée à un circuit téléphonique utilisé par l'appareil pour éviter la surcharge. L'extrémité du circuit peut être constituée de toute combinaison de dispositifs, à condition que la somme des facteurs de charge de l'ensemble des dispositifs n'exécède pas 100.

GARANTIE ET SERVICE

La garantie suivante et les renseignements sur le service ne s'appliquent qu'aux produits achetés et utilisés aux États-Unis et au Canada. Pour des renseignements sur la garantie dans d'autres pays, veuillez contacter votre détaillant ou distributeur local.

Garantie limitée

Clarity, division de Plantronics, Inc. ("Clarity") garantit à l'acheteur et consommateur d'origine que, sauf pour les limitations et exclusions énoncées ci-dessous, ce produit sera exempt de défauts des matériaux et de fabrication pendant une période de un (1) an à compter à partir de la date de l'achat d'origine ("Période de garantie").

L'obligation de Clarity

selon cette garantie sera limitée à la réparation ou au remplacement, à l'option de Clarity, de toute pièce ou de tout appareil qui se révèle avoir une défectuosité des matériaux ou de sa fabrication au cours de la Période de garantie.

Exclusions de garantie

Cette garantie ne s'applique qu'aux défauts des matériaux usine et de fabrication à l'usine. Toute condition causée par un accident, un abus, un mauvais emploi ou un fonctionnement incorrect, une violation des instructions fournies par Clarity, la destruction ou la modification, des tensions ou des courants incorrects, ou une réparation ou un entretien tenté par quelqu'un d'autre que Clarity ou un centre de service autorisé ne constitue pas un défaut couvert par cette garantie.

Les compagnies de téléphone fabriquent différents types d'équipement et Clarity ne garantit pas que son équipement est compatible avec l'équipement d'une compagnie de téléphone particulière.

Garanties implicites

Selon la loi de l'état, vous pouvez avoir le droit de profiter de certaines garanties implicites. Ces garanties implicites ne continueront à être en vigueur que durant la période de garantie. Certains états ne permettent pas des limitations sur la durée d'une garantie implicite, si bien qu'il est possible que la limitation ci-dessus ne s'applique pas à votre cas.

Dommages-intérêts accessoires ou indirects

Ni Clarity ni votre détaillant ou distributeur n'ont aucune responsabilité de n'importe quels dommages-intérêts accessoires ou indirects, y compris, sans s'y limiter, la perte ou le profit commercial, ni de toutes dépenses accessoires, dépenses en général ou de tout inconfort. Certains états n'admettent pas l'exclusion ni la limitation des dommages-intérêts accessoires ou indirects, si bien qu'il est possible que la limitation ou l'exclusion ci-dessus ne s'applique pas à votre cas.

Autres droits légaux

Cette garantie vous donne des droits légaux spécifiques et vous pouvez aussi avoir d'autres droits qui varient d'un état à un autre.

Comment obtenir le service de garantie

Pour obtenir le service de garantie, veuillez payer d'avance l'expédition et retourner l'appareil à l'installation appropriée indiquée ci-dessous.

Aux États-Unis:

Clarity Service Center
4289 Bonny Oaks Drive, Suite 106
Chattanooga, Tennessee 37406

Tél : (423) 622-7793 ou
(800) 426-3738

Fax : (423) 622-7646 ou
(800) 325-8871

Au Canada:

Plantronics Service Center
8112 Trans Canada Highway
Ville Saint-Laurent
Québec H4S 1M5

Tél : (800) 540-8363
(514) 956-8363

Fax : (514) 956-1825

Veuillez utiliser le récipient d'origine ou emballer l'appareil ou les appareils dans un carton robuste avec des produits d'emballage en quantité suffisante pour empêcher des dommages. Inclure les renseignements suffisants :

1. Une preuve d'achat indiquant le numéro de modèle et la date d'achat.
2. Facture – Donner l'adresse où l'envoyer
3. Expédition – Donner l'adresse où l'envoyer
4. Nombre et description des appareils expédiés
5. Nom et numéro de téléphone de la personne à appeler, s'il devient nécessaire de la contacter
6. Raison du retour et description du problème. Les dommages se produisant au cours de l'expédition sont considérés comme étant la responsabilité du transporteur et les réclamations doivent être présentées directement à ce dernier.

CLARiTY[®]
Amplifying Your Life[™]

Clarity, a Division of Plantronics, Inc.
4289 Bonny Oaks Drive
Chattanooga, TN 37406
(800) 426-3738
www.clarityproducts.com

©2005 Clarity, a Division of Plantronics, Inc. All Rights Reserved. Clarity, the amplification device, Clarity and the amplification device combined, Amplifying Your Life, and Clarity Power are trademarks or registered trademarks of Plantronics, Inc.

Free Manuals Download Website

<http://myh66.com>

<http://usermanuals.us>

<http://www.somanuals.com>

<http://www.4manuals.cc>

<http://www.manual-lib.com>

<http://www.404manual.com>

<http://www.luxmanual.com>

<http://aubethermostatmanual.com>

Golf course search by state

<http://golfingnear.com>

Email search by domain

<http://emailbydomain.com>

Auto manuals search

<http://auto.somanuals.com>

TV manuals search

<http://tv.somanuals.com>