



INSTALLATION INSTRUCTIONS
COMMERCIAL WASHER

INSTRUCTIONS D'INSTALLATION
LAVE-LINGE COMMERCIAL

INSTRUCCIONES DE INSTALACIÓN
LAVADORA COMERCIAL

ISTRUZIONI D'INSTALLAZIONE
LAVATRICE COMMERCIALE

MW18CSAGW0
MVW18MNAGW0
MW18PDAGW0

TABLE OF CONTENTS

	Page
Washer Safety	3
Washer Disposal	4
Tools & Parts	5
Dimensions	6
Location Requirements.....	7
Drain System.....	8
Electrical Requirements.....	8
Installation Instructions	9
Connect Drain Hose	10
Connect Inlet Hoses.....	11
Level Washer.....	12
Installing Coin Slide and Coin Box.....	12
Complete Installation	13
Typical Full Load Sizes.....	13
Washer Maintenance.....	14
If You Need Assistance	15
Alternate Parts & Accessories	15
Electronic Controls Set-up Instructions.....	16
Warranty	20

ÍNDICE

	Página
Seguridad de la lavadora	40
Eliminación de la lavadora.....	41
Herramientas y piezas	41
Dimensiones	42
Requisitos de ubicación	43
Sistema de desagüe.....	44
Requisitos eléctricos	44
Instrucciones de instalación	45
Conexión de la manguera de desagüe.....	46
Conexión de las mangueras de entrada	47
Nivelación de la lavadora.....	48
Instalación del tragamonedas y la caja de monedas.....	48
Complete la instalación	49
Tamaños de cargas típicas de volumen completo.....	49
Mantenimiento de la lavadora.....	50
Si necesita asistencia	51
Piezas y accesorios alternativos	51
Instrucciones para programar los controles electrónicos	52
Garantía	57

TABLE DES MATIÈRES

	Page
Sécurité du lave-linge	21
Élimination du lave-linge	22
Outillage et pièces.....	22
Dimensions	23
Exigences d'emplacement	24
Système de vidange	25
Spécifications électriques	26
Instructions d'installation	27
Raccordement du tuyau de vidange.....	28
Raccordement des tuyaux d'arrivée d'eau	29
Établissement de l'aplomb du lave-linge	30
Installation de la glissière et de la boîte à monnaie	30
Achever l'installation.....	31
Taille typique des charges complètes	31
Entretien du lave-linge	32
Si vous avez besoin d'assistance	33
Pièces supplémentaires et accessoires.....	33
Instructions de paramétrage des commandes électroniques	34
Garantie	39

SOMMARIO

	Pagina
Sicurezza della lavatrice	58
L'eliminazione della lavatrice	59
Attrezzi e componenti	59
Dimensioni	60
Requisiti di posizionamento	61
Sistema di scarico	62
Requisiti elettrici.....	62
Istruzioni d'installazione	63
Connessione del tubo di scarico	64
Collegare i tubi d'ingresso.....	65
Livellamento della lavatrice.....	66
Installazione dello scivolo monete e della gettoniera.....	66
Completamento dell'installazione	67
Dimensioni tipiche a carico completo.....	67
Manutenzione lavatrice.....	68
Se avete bisogno dell'assistenza.....	69
Parti e accessori alternativi.....	69
Istruzioni di configurazione dei comandi elettronici.....	70
Garanzia	75

WASHER SAFETY

Your safety and the safety of others are very important.

We have provided many important safety messages in this manual and on your appliance. Always read and obey all safety messages.



This is the safety alert symbol.

This symbol alerts you to potential hazards that can kill or hurt you and others.

All safety messages will follow the safety alert symbol and either the word "DANGER" or "WARNING." These words mean:

⚠ DANGER

You can be killed or seriously injured if you don't immediately follow instructions.

⚠ WARNING

You can be killed or seriously injured if you don't follow instructions.

All safety messages will tell you what the potential hazard is, tell you how to reduce the chance of injury, and tell you what can happen if the instructions are not followed.

IMPORTANT SAFETY INSTRUCTIONS

WARNING: To reduce the risk of fire, electric shock, or injury to persons when using the washer, follow basic precautions, including the following:

- Read all instructions before using the washer.
- Do not wash articles that have been previously cleaned in, washed in, soaked in, or spotted with gasoline, dry-cleaning solvents, other flammable, or explosive substances as they give off vapors that could ignite or explode.
- Do not add gasoline, dry-cleaning solvents, or other flammable, or explosive substances to the wash water. These substances give off vapors that could ignite or explode.
- Under certain conditions, hydrogen gas may be produced in a hot water system that has not been used for 2 weeks or more. **HYDROGEN GAS IS EXPLOSIVE.** If the hot water system has not been used for such a period, before using the washing machine, turn on all hot water faucets and let the water flow from each for several minutes. This will release any accumulated hydrogen gas. As the gas is flammable, do not smoke or use an open flame during this time.
- Do not allow children to play on or in the washer. Close supervision of children is necessary when the washer is used near children.
- Before the washer is removed from service or discarded, remove the door or lid.
- Do not reach into the washer if the drum, tub or agitator is moving.
- Do not install or store the washer where it will be exposed to the weather.
- Do not tamper with controls.
- Do not repair or replace any part of the washer or attempt any servicing unless specifically recommended in this manual or in published user-repair instructions that you understand and have the skills to carry out.
- See "Electrical Requirements" located in the installation instructions for grounding instructions.

SAVE THESE INSTRUCTIONS

WASHER DISPOSAL



This appliance is marked according to the European directive 2002/ 96/ EC on Waste Electrical and Electronic Equipment (WEEE).

By ensuring this product is disposed of correctly, you will help avoid potential negative consequences for the environment and human health, which could otherwise be caused by inappropriate waste handling of this product.

The symbol on the product, or on the documents accompanying the product, indicates that this appliance may not be treated as household waste. Instead it shall be handed over to the applicable collection point for the recycling of electrical and electronic equipment.

Disposal must be carried out in accordance with local environmental regulations for waste disposal.

For more detailed information about treatment, recovery and recycling of this product, please contact your local city office, your household waste disposal service or the shop where you purchased the product.



EU - DECLARATION OF CONFORMITY CE - DECLARATION DE CONFORMITE

We (nous): BAUKNECHT HAUSGERÄTE GmbH, D-73614 Schorndorf
representing (représentant): WHIRLPOOL EUROPE S.r.l I-21025 COMERIO

declare under our sole responsibility that the product
déclarons sous notre propre responsabilité que le produit

Washing machine	Whirlpool	XCAE2763BQ
(machine à laver le linge):	Maytag	MVW18CSAGW
	Maytag	MVW18MNAGW
	Maytag	MVW18PDAGW
	Approval Type	NAW 120P

to which this declaration relates is in conformity with the following standard(s) or other
normative document(s)

auquel se réfère cette déclaration est conforme aux normes suivantes ou autres documents normatifs

EN 60335-1:2012
EN 60335-2-7:2010
EN 62233:2008+Ber.1:2008
EN 61770:2009
EN ISO 10472-1:2008
EN ISO 10472-2:2008
EN ISO 12100:2010
EN 55014-1:2006+A1:2009 (Test method > 30 MHz: Disturbance power)
EN 55014-2:1997+ A1:2001+A2:2008
EN 61000-3-2:2006+A1:2009+A2:2009
EN 61000-3-3:2008

following the provisions of Directive(s):
suivant les prévisions des Directives:

2006/42/EC Machinery Directive (CEE Directive Machine)
2006/95/EC Low Voltage Directive (CEE Directive Basse Tension)
2004/108/EC Electromagnetic Compatibility Directive (CEE Directive Compatibilité Electro-magnétique)
2011/65/EU RoHS Directive (CEE Directive RoHS)

Schorndorf, 22.11.2013
Place and date:
lieu et date

represented by
Micael Zironi Karl-Dieter Klingenstein
Director PDC FC EMEA Product Approval
GPO, Schorndorf

Name and signature of authorised person
Nom et signature de la personne autorisée

Last two digits of the year in which the CE marking was affixed: 13

TOOLS & PARTS

Tools Needed:



Level

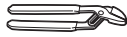

Pliers



Utility Knife



Adjustable Wrench



Flat-Blade Screwdriver

Optional tools:

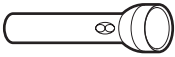

Flashlight



Bucket

Parts Supplied:



Water Inlet Hoses (2)



Inlet Hose Washers (4)

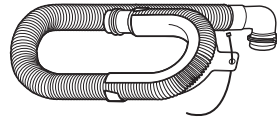

Drain hose with clamp,
U-form, and cable tie

DIMENSIONS

Front View

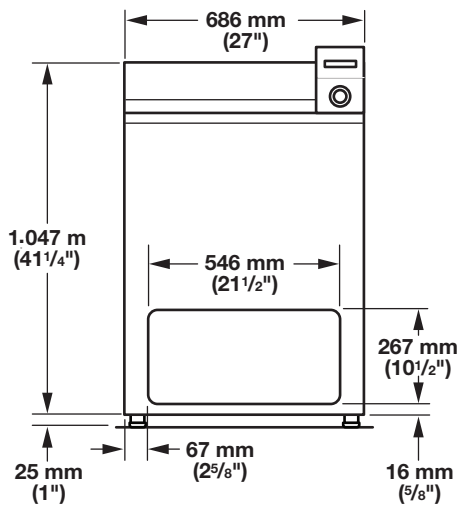

Side View

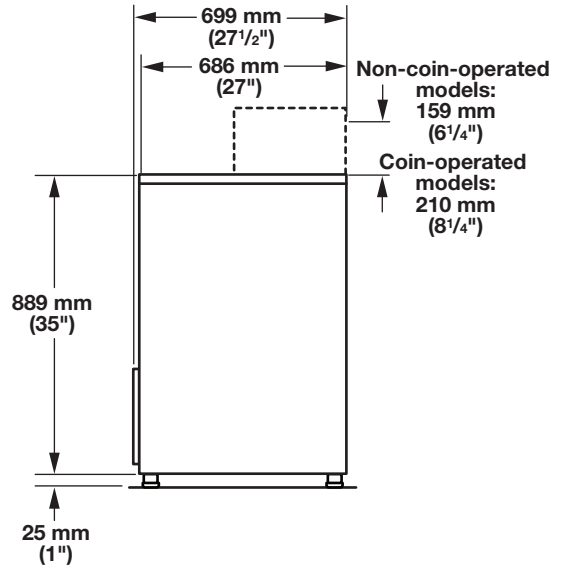

Back View

Non-coin operated models

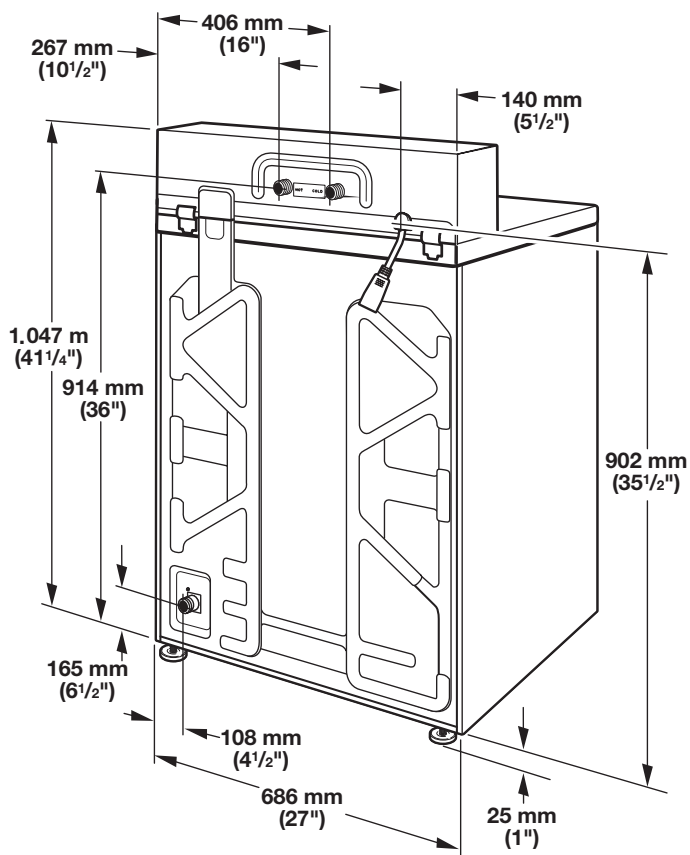

Coin operated models

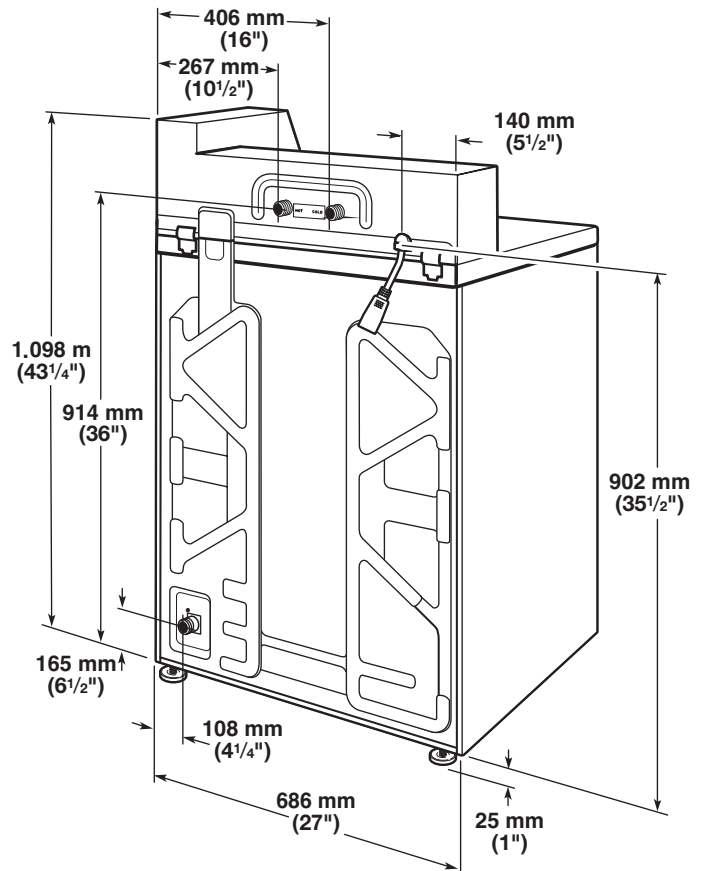

LOCATION REQUIREMENTS

Selecting the proper location for your washer improves performance and minimizes noise and possible washer "walk." Your washer can be installed in a basement, laundry room, or recessed area. See "Drain System."

Companion appliance location requirements should also be considered.

IMPORTANT: Do not install or store the washer where it will be exposed to the weather. Do not store or operate the washer in temperatures at or below 0°C (32°F). Some water can remain in the washer and can cause damage in low temperatures. Proper installation is your responsibility.

You will need:

- A water heater set to 49°C (120°F).
- A earthed electrical outlet located within 1.2 m (4 ft.) of power cord on back of washer. See "Electrical Requirements."
- Hot and cold water faucets located within 1.2 m (4 ft.) of hot and cold water fill valves on washer, and water pressure of 138-690 kPa (20-100 psi). A pressure reduction valve should be used in the supply line where inlet pressure entering the building exceeds 690 kPa (100 psi) to avoid damage to the washer mixing valve.
- Single washer installations require 300 mm (12") minimum risers to provide an air cushion and avoid noise and damage to valves.
- A level floor with maximum slope of 25 mm (1") under entire washer. Installing on carpet is not recommended.
- Floor must support washer's total weight (with water and load) of 143 kgs (315 lbs).
- A floor drain under the bulkhead. Prefabricated bulkheads with electrical outlets, water inlet lines, and drain facilities should be used only where local codes permit.

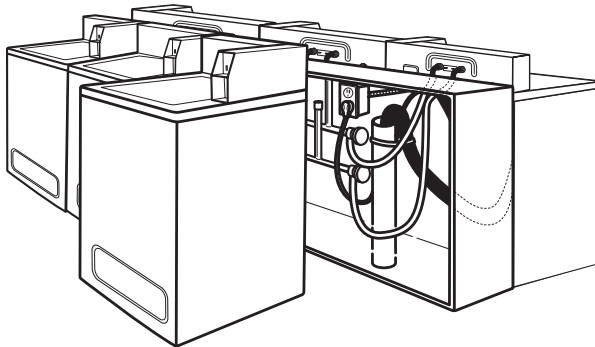

Recessed Area or Closet Installation

This washer may be installed in a recessed area or closet. The installation dimensions shown are the minimum spaces allowable. Additional spacing should be considered for ease of installation and servicing. Companion appliance spacing should be considered.

Minimum installation spacing

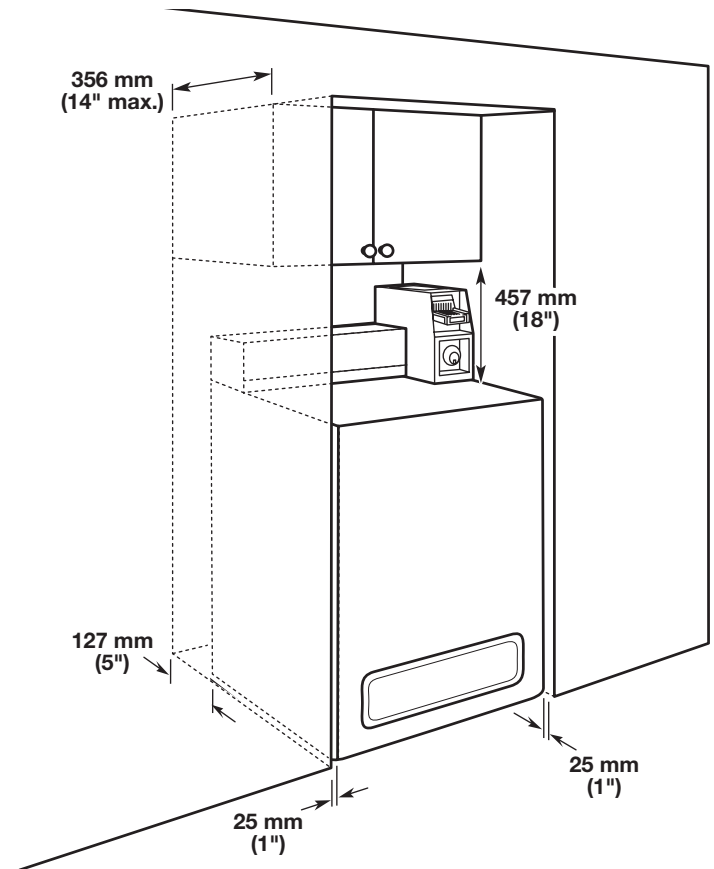

DRAIN SYSTEM

Drain system can be installed using a floor drain, wall standpipe, floor standpipe, or laundry tub. Select method you need.

Floor standpipe drain system

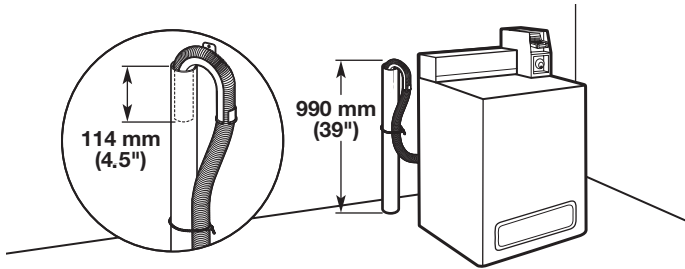

Minimum diameter for a standpipe drain: 51 mm (2"). Minimum carry-away capacity: 38 L (10 gal.) per minute. Top of standpipe must be at least 990 mm (39") high; install no higher than 2.44 m (96") from bottom of washer.

Wall standpipe drain system

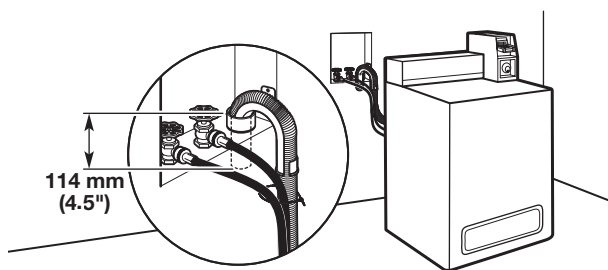

See requirements for floor standpipe drain system.

Floor drain system

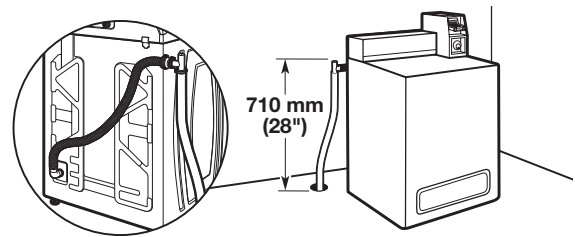

Floor drain system requires a Siphon Break Kit (Part Number 285834). Minimum siphon break: 710 mm (28") from bottom of washer. Additional hoses may be needed.

Laundry tub drain system

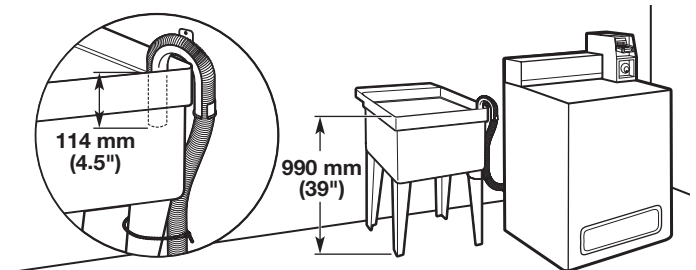

ELECTRICAL REQUIREMENTS

⚠ WARNING



Electric Shock Hazard

Electrically earth this appliance.

Do not use an extension cord or an electrical portable outlet device.

Failure to follow these instructions can result in death, fire, or electric shock.

- A 220-240 volt, 50 Hz., AC only, 10-amp, fused electric supply is required. A time-delay fuse or circuit breaker is recommended. It is recommended that a separate circuit serving only this appliance be provided.
- After installation, access to mains plug or disconnection from mains supply via a double-pole switch, must be ensured at all times in order to ensure immediate deactivation of the washer in case of emergency.
- This washer is equipped with a power supply cord having an earthing plug. The plug should be accessible for disconnection from the supply.
- If the supply cord is damaged, it must be replaced by the manufacturer, its service agent, or similarly qualified persons in order to avoid a hazard.

EARTHING INSTRUCTIONS

This washer must be earthed. In the event of a malfunction or breakdown, earthing will reduce the risk of electric shock by providing a path of least resistance for electric current. This washer is equipped with a cord having an equipment-earthing conductor and an earthing plug. The plug must be plugged into an appropriate outlet that is properly installed and earthed in accordance with all local codes and ordinances.

WARNING: Improper connection of the equipment-earthing conductor can result in a risk of electric shock. Check with a qualified electrician or serviceman if you are in doubt as to whether the appliance is properly earthed.

Do not modify the plug provided with the appliance – if it will not fit the outlet, have a proper outlet installed by a qualified electrician.

2. To avoid damaging floor, place cardboard supports from shipping carton on floor behind washer. Tip washer back and place on cardboard supports. Remove shipping base. Set washer upright.

IMPORTANT: Removing shipping base is necessary for proper operation. If your washer includes a sound shield, please refer to the instructions included with the sound shield to install it at this time.

NOTE: Keep shipping base in case you need to move washer later.

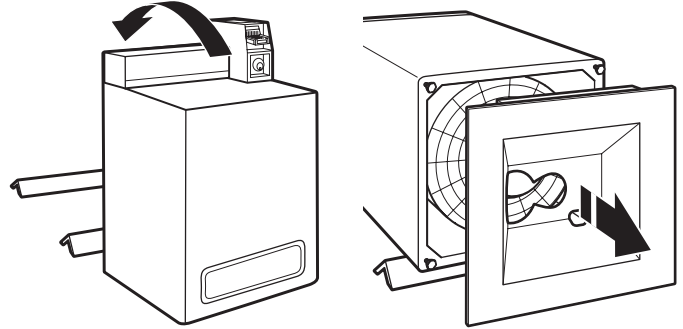

INSTALLATION INSTRUCTIONS

⚠ WARNING

Excessive Weight Hazard

**Use two or more people to move and install washer.
Failure to do so can result in back or other injury.**

It is necessary to remove all shipping materials for proper operation and to avoid excessive noise from washer.

1. Move washer to within 1.2 m (4 ft) of its final location; it must be in a fully upright position.

NOTE: To avoid floor damage, set washer onto cardboard before moving it and make sure lid is taped shut.

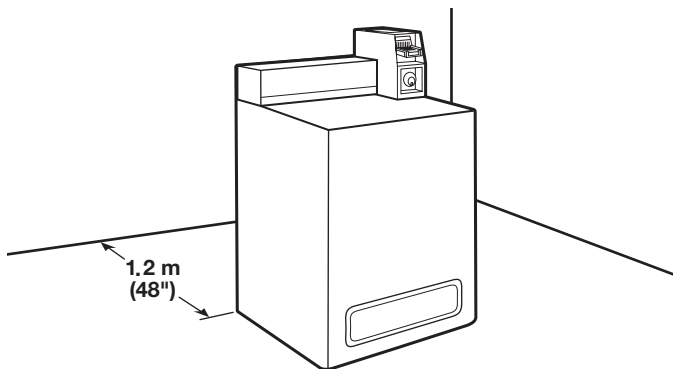

3. Remove tape from washer lid, open lid, and remove cardboard packing tray from tub. Be sure to remove all parts from tray.

NOTE: Tray must be removed prior to plugging the washer into an outlet. Keep tray in case you need to move washer later.

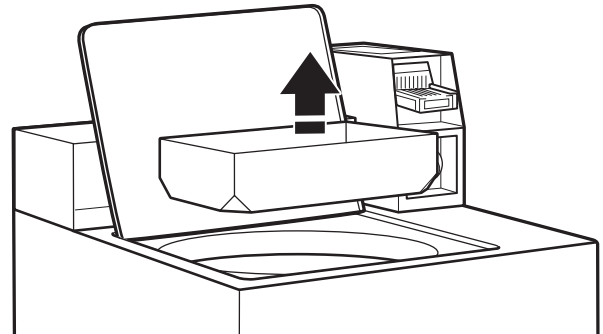

CONNECT DRAIN HOSE

Proper routing of the drain hose avoids damage to your floor due to water leakage.

Remove drain hose from the washer drum

1. Remove tape from the washer drain port on the back of the washer.

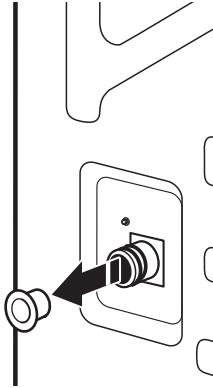

2. If clamp is not already in place on elbow end of drain hose, slide it over end as shown.

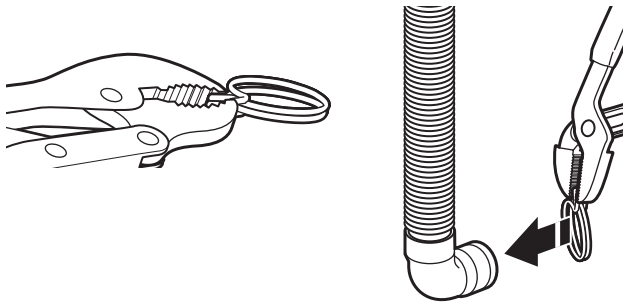

3. Squeeze clamp with pliers and slide elbow end of drain hose onto washer drain port and secure with clamp.

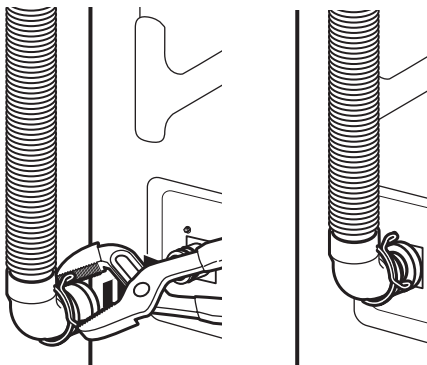

4. The washer drain system can be installed using a floor drain, wall standpipe, floor standpipe, or laundry tub.

5. Place hose into standpipe (shown in picture) or over side of laundry tub.

IMPORTANT: 114 mm (4.5") of drain hose should be inside standpipe; do not force excess hose into standpipe or lay on bottom of laundry tub. Drain hose form must be used.

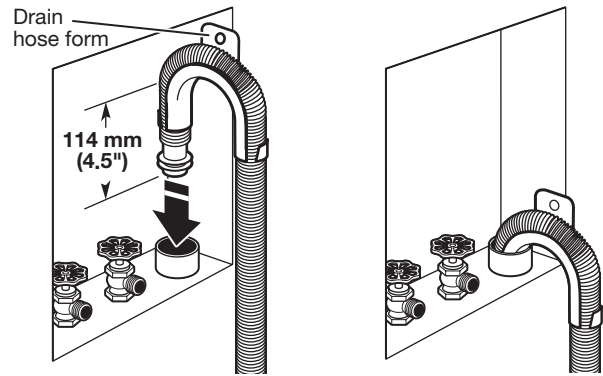

6. For floor drain installations, you will need to remove the drain hose form from the end of the drain hose. You may need additional parts with separate directions. See "Tools and Parts."

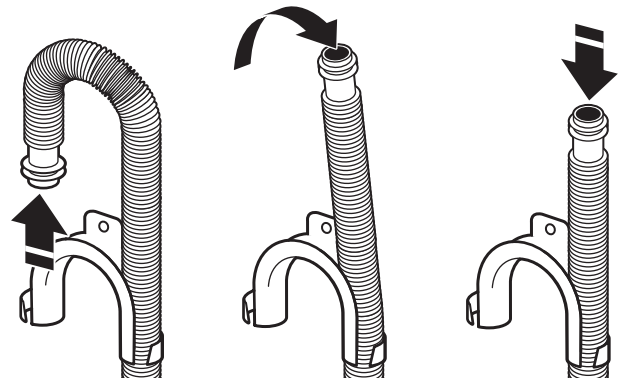

7. The floor drain system requires a siphon break that may be purchased separately. The siphon break (Part Number 285834) must be a minimum of 710 mm (28") from the bottom of the washer. Additional hoses might be needed.

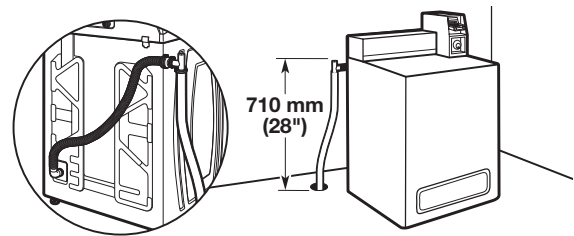

CONNECT INLET HOSES

Insert new hose washers (supplied) into each end of the inlet hoses. Firmly seat the washers in the couplings.

NOTE: Use new hoses supplied with the washer. Do not reuse old hoses.

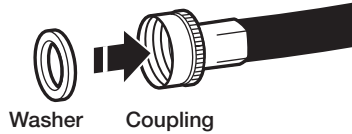

Connect Inlet Hoses to Water Faucets

1. Attach hose to hot water faucet. Screw on coupling until it is seated on washer. Repeat process for cold water.

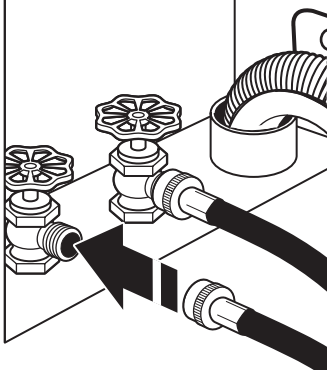

2. Use pliers to tighten the couplings an additional two-thirds turn.

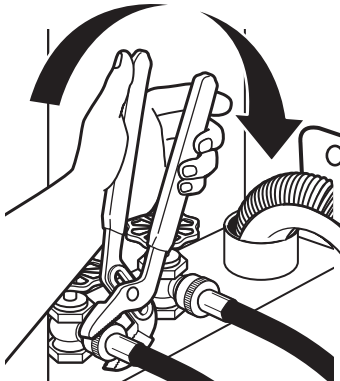

IMPORTANT: Do not overtighten or use tape or sealants on valve when attaching to faucets or washer. Damage can result.

Clear Water Lines

- Run water through both faucets and inlet hoses, into a laundry tub, drainpipe, or bucket, to get rid of particles in the water lines that might clog the inlet valve screens.
- Check the temperature of the water to make sure that the hot water hose is connected to the hot water faucet and that the cold water hose is connected to the cold water faucet.

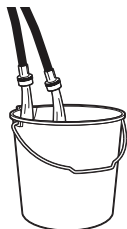

Connect Inlet Hoses to Washer

1. Attach cold water hose to cold water inlet valve marked with a blue ring. Screw coupling by hand until it is snug.

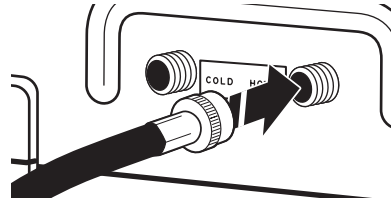

2. Attach hot water hose to hot water inlet valve marked with a red ring. Screw coupling by hand until it is snug.

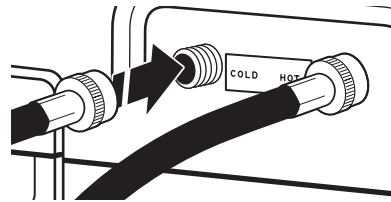

3. Use pliers to tighten couplings an additional two-thirds turn.

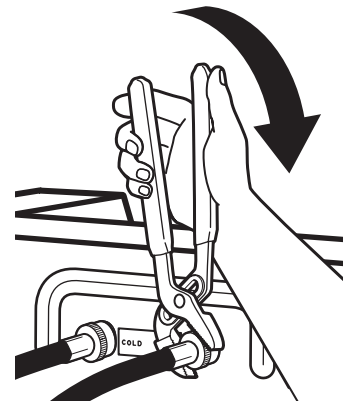

NOTE: Do not overtighten. Damage to the valve can result.

4. Turn on water faucets to check for leaks. A small amount of water may enter washer. It will drain later.

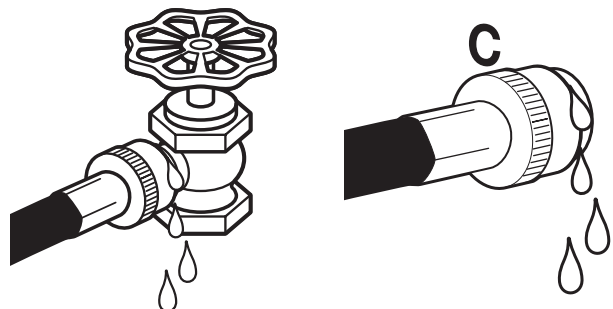

NOTE: Replace inlet hoses after 5 years of use to reduce the risk of hose failure. Record hose installation or replacement dates on the hoses for future reference.

Periodically inspect and replace hoses if bulges, kinks, cuts, wear, or leaks are found.

LEVEL WASHER

IMPORTANT: Level washer properly to reduce excess noise and vibration.

⚠ WARNING

Excessive Weight Hazard

Use two or more people to move and install washer/dryer.
Failure to do so can result in back or other injury.

1. Move the washer to its final location. Place a level on top edges of washer. Use side seam as a guide to check levelness of sides. Check levelness of front using lid, as shown. Rock washer back and forth to make sure all four feet make solid contact with floor.

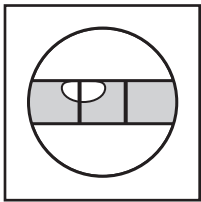
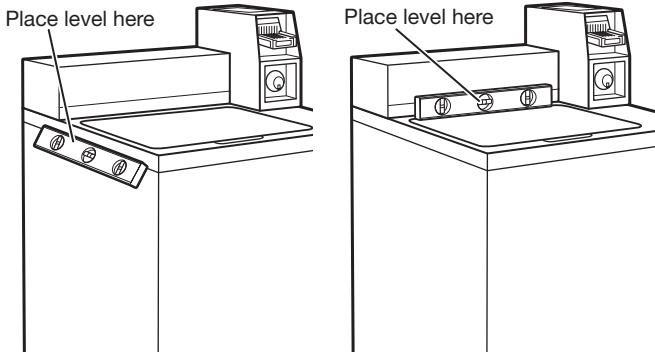

Not Level

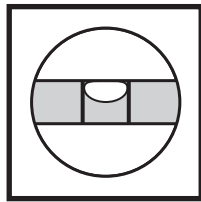

LEVEL

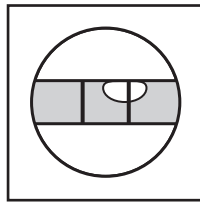

Not Level

2. Use a 9/16" or 14 mm open-end or adjustable wrench to turn jam nuts clockwise on feet until they are about 13 mm (1/2") from the washer cabinet. Then turn the leveling foot clockwise to lower the washer or counterclockwise to raise the washer. Recheck levelness of washer and repeat as needed.

HELPFUL TIP: You may want to prop up front of washer about 102 mm (4") with a wood block or similar object that will support weight of washer.

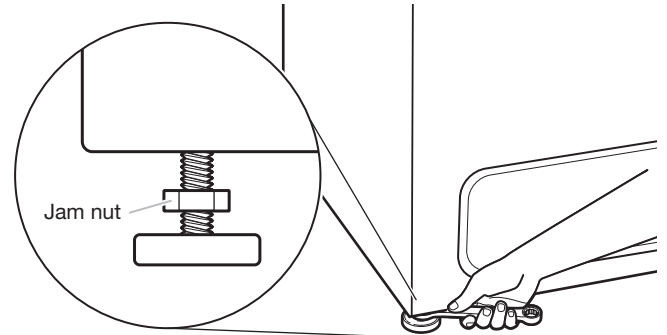

3. When washer is level, use a 9/16" or 14 mm open-end or adjustable wrench to turn jam nuts counterclockwise on leveling feet tightly against washer cabinet.

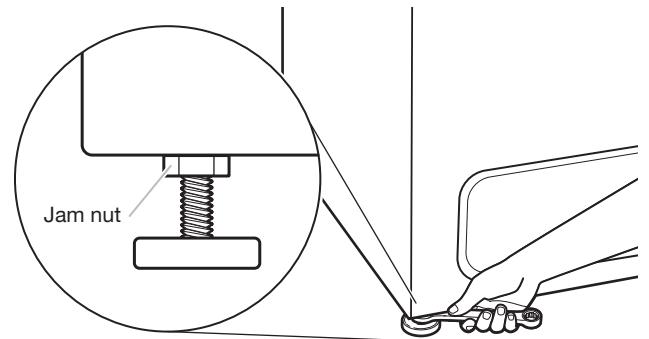

INSTALLING COIN SLIDE AND COIN BOX

The coin slide mechanism, service door lock and key, and coin box lock and key are not included with some models, but can be obtained from the usual industry sources.

Remove the service door of the meter case by lifting it up at the back. Install the money-accepting device. (Refer to manufacturer's instructions for proper installation.)

An earthing connection is needed for the coin slide, which can be made by connecting the available harness to the coin slide.

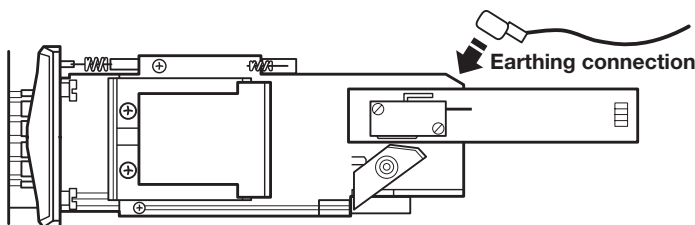
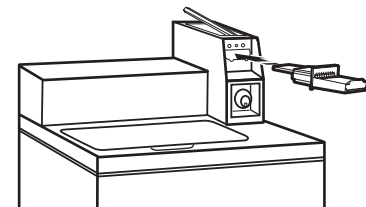

Install a lock and cam on the meter case service door. Install the coin vault with lock and key in the meter case opening.

For Free Vend, an OPL kit can be purchased from Whirlpool. Whirlpool part number W10222023, Greenwald part number 3001-003.

COMPLETE INSTALLATION

⚠ WARNING



Electric Shock Hazard

Electrically earth this appliance.

Do not use an extension cord or an electrical portable outlet device.

Failure to follow these instructions can result in death, fire, or electric shock.

- Check electrical requirements. Be sure that you have the correct electrical supply and the recommended grounding method.

- Check that all parts are now installed. If there is an extra part, go back through steps to see what was skipped.
- Check that you have all of your tools.
- Check that shipping materials were completely removed from washer.
- Dispose of/recycle all packaging materials.
- Check that the water faucets are on.
- Check for leaks around faucets and inlet hoses.
- Remove film from console and any tape remaining on washer.
- Plug into a grounded outlet, or connect power.
- Check that circuit breaker is not tripped or fuse is not blown.
- Start washer using the payment system (if available) to check that the wash cycle completes without an error code or water leak.

TYPICAL FULL LOAD SIZES

Load Type	Loading Suggestion	Load Type	Loading Suggestion
Mixed Load	3 double sheets 4 pillowcases 6 pair shorts 8 T-shirts 2 shirts 2 blouses 8 handkerchiefs	Heavy Work Clothes	3 pair pants 3 shirts 1 coverall 4 pair jeans 1 overall
Permanent Press	2 double or 1 king size sheet 1 tablecloth 1 dress 1 blouse 2 slacks 3 shirts 2 pillowcases	Knits	3 blouses 4 slacks 6 shirts 4 tops 4 dresses

WASHER MAINTENANCE

Operating Tips

WARNING



Fire Hazard

Never place items in the washer that are dampened with gasoline or other flammable fluids.

No washer can completely remove oil.

Do not dry anything that has ever had any type of oil on it (including cooking oils).

Doing so can result in death, explosion, or fire.

It is recommended that fiberglass items not be washed in coin-operated washers. If these items are washed in the washer, run the washer through a complete cycle to rinse any residue away that might be left in the washer.

IMPORTANT: Load detergent, bleach, and fabric softener before adding clothes and do all of this before starting the washer as the lid will lock after starting the washer.

Transporting Your Washer

- Shut off both water faucets. Disconnect and drain water inlet hoses.
- Disconnect drain from drain system and drain any remaining water into a pan or bucket. Disconnect drain hose from back of washer.
- Unplug power cord.
- Place inlet hoses and drain hose inside washer basket.
- Drape power cord over edge and into washer basket.
- Place packing tray from original shipping materials back inside washer and reuse shipping base to support the motor and tub. If you do not have original packaging, place heavy blankets or towels above basket, between the washer top and the tub ring. Close lid and place tape over lip and down the front of the washer. Keep lid taped until washer is moved to new location.

IF YOU NEED ASSISTANCE

Your installation may require additional parts. To order, please contact your authorized Commercial Laundry distributor from whom you purchased your washer or an authorized service company.

You will need the washer model number and serial number. Both numbers can be found on the serial-rating plate located on the washer.

ALTERNATE PARTS & ACCESSORIES

Your installation may require additional parts. To order, please contact the dealer from whom you purchased your washer or an authorized service company.

If You Have:	You Will Need:
Overhead sewer	Standard 76 L (20 gal.) 990 mm (39") tall drain tub or utility sink, sump pump and connectors (available from local plumbing suppliers)
25 mm (1") standpipe	51 mm (2") diameter to 25 mm (1") diameter Standpipe Adapter Part Number 3363920 Connector Kit Part Number 285835
Lint clogged drain	Drain Protector Part Number 367031 Connector Kit Part Number 285835
Floor drain system	Siphon break, Part Number 285834 Connector Kit (x2) Part Number 285835 Extension Drain Hose Part Number 285863
Water faucets beyond reach of fill hoses	2 longer water fill hoses: 1,8 m (6 ft.) 90° bend hose Part Number 76314, 3,0 m (10 ft.) Part Number 350008
	Inlet hoses are sold as a pair in kit W10575888

Accessories	
If You Have:	You Will Need:
	Washer Drip Trays Part Number 8212526
	Cap/Cover-Bleach Dispenser Part Number W10515386A
	Fabric Softener Dispenser Kit Part Number W10461164A
	Main Top Rear Supprt W10576550 (2 per kit)

ELECTRONIC CONTROLS SET-UP INSTRUCTIONS

Basic Operation of Commercial Washer

- For additional information, see www.MaytagCommercialLaundry.com

⚠ WARNING



Electrical Shock Hazard
Disconnect power before servicing.
Replace all parts and panels before operating.
Failure to do so can result in death or electrical shock.

IMPORTANT

**Electrostatic Discharge (ESD)
Sensitive Electronics**

ESD problems are present everywhere. ESD may damage or weaken the electronic control assembly. The new control assembly may appear to work well after repair is finished, but failure may occur at a later date due to ESD stress.

- Use an anti-static wrist strap. Connect wrist strap to green ground connection point or unpainted metal in the washer.

-OR-

Touch your finger repeatedly to a green earth connection point or unpainted metal in the washer.

- Before removing the part from its package, touch the anti-static bag to a green earth connection point or unpainted metal in the washer.
- Avoid touching electronic parts or terminal contacts; handle electronic control assembly by edges only.
- When repackaging failed electronic control assembly in anti-static bag, observe above instructions.

Warm Start (after power failure)

After a delay of up to 8 seconds, the washer is restored to the portion of the cycle that existed at time of the power failure. To continue the cycle, press START.

Free Cycles

This is established by setting the cycle price to zero. When this happens, 'SELECT CYCLE' will appear and cycle price will show 0.00.

Display

After the washer has been installed and plugged in, the display will show 'SYnC' for a few seconds, then '0 MINUTES'. Once the washer has been plugged in and the washer lid opened and closed, the display will show the price. In washers set for free cycles, the display will flash 'SELECT CYCLE', and will display 'PRICE 0.00'.

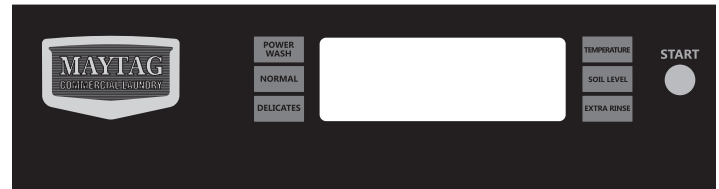

GENERAL USER INFORMATION

Blank Display

This condition indicates the washer is inoperative.

'0 Minutes' showing in display

This condition indicates the washer cannot be operated. Coins dropped or debit inputs during this condition will be stored in escrow but cannot be used until normal operation is restored by opening and closing the door. If a door switch fails, it must be replaced before normal operation can be restored.

Cold Start (initial first use)

Washer is programmed at the factory as follows:

- POWER WASH = 19 min agitation
NORMAL = 9 min agitation
DELICATES = 7 min agitation
- NORMAL = 1 rinse and 2 minutes of rinse agitation
POWER WASH = 4 spray rinses with spin-outs
DELICATES = 3 spray rinses with spin-outs
- NORMAL = \$1.50
DELICATES = \$1.00
POWER WASH = \$2.00

ELECTRONIC CONTROLS SET-UP INSTRUCTIONS

Control Set-up Procedures

IMPORTANT: Read all instructions before operating.

The three key pads on the left side, the top key pad on the right side, and the digital display are used to set up the controls. The display can contain 4 numbers and/or letters and a decimal point. These are used to indicate the set-up codes and related code values available for use in programming the washer.

How to use the key pads to program the controls

1. The LEFT UPPER (POWER WASH) key pad is used to adjust the values associated with set-up codes. Pressing the key pad will increment the value.
Rapid adjustment is possible by holding the key pad down.
2. The LEFT MIDDLE (NORMAL) key pad will advance you through the set-up codes. Pressing the key pad will advance you to the next available set-up code. Holding the key pad down will automatically advance through the set-up codes at a rate of one (1) per second.
3. The LEFT LOWER (DELICATES) key pad is used to select or deselect options.
4. The RIGHT UPPER (TEMPERATURE) key pad is used to decrease set-up code value.

Start Operating Set-Up

- PD Models: Insert access door key, turn, and lift to remove access door.

IMPORTANT: The console must not be opened unless power is first removed from the washer. To access connector AA1:

- Unplug washer or disconnect power.
- Open console, disconnect plug on AA1, close console.
- Plug in washer or reconnect power.

The washer is now in the set-up mode.

Before proceeding, it is worth noting that, despite all of the options available, an owner can simply choose to uncrate a new commercial washer, hook it up, plug it in, and have a unit that operates.

Set-up Codes

- The LEFT MIDDLE (NORMAL) key pad will advance from code to code.
- The LEFT UPPER (POWER WASH) key pad will increase the code value.
- The LEFT LOWER (DELICATES) key pad will select or deselect options.
- The RIGHT UPPER (TEMPERATURE) key pad will decrease the code value.

The set-up code is indicated by the one or two left-hand characters. The set-up code value is indicated by the two or three right-hand characters.

CODE	EXPLANATION
6.06 NORMAL	NORMAL Regular Cycle Vend Price - Increase or decrease between 0 and 200 by pressing the LEFT UPPER or RIGHT UPPER key pad. Factory preset for 6 coins = \$1.50.
6.04 DELICATES	DELICATES Regular Cycle Vend Price - Increase or decrease between 0 and 200 by pressing the LEFT UPPER or RIGHT UPPER key pad. Factory preset for 4 coins = \$1.00.
6.08 POWERWASH	POWERWASH Regular Cycle Vend Price - Increase or decrease between 0 and 200 by pressing the LEFT UPPER or RIGHT UPPER key pad. Factory preset for 8 coins = \$2.00.
→ Press the LEFT MIDDLE key pad once to advance to next code.	
7.00	ADDITIONAL WASH TIME
7.00	This is the number of minutes that can be added to a Wash Cycle. Choose from 00-05 minutes by pressing the LEFT UPPER key pad.
→ Press the LEFT MIDDLE key pad once to advance to next code.	
8.00	ADDITIONAL RINSE TIME
8.00	This is the number of minutes that can be added to a RINSE Cycle. Choose from 00-05 minutes by pressing the LEFT UPPER key pad. NOTE: Additional rinse time only available in defaulted bath rinses, not in spray rinse option.
→ Press the LEFT MIDDLE key pad once to advance to next code.	
9.00	CYCLE COUNTER OPTION
9.00	This option is either SELECTED 'ON' or NOT SELECTED 'OFF'.
9.00	Not Selected 'OFF'.
9.0C	Selected 'ON' and not able to be deselected. Press the LEFT LOWER key pad 3 consecutive times to select 'ON'. Once selected 'ON' it cannot be deselected.
→ Press the LEFT MIDDLE key pad once to advance to next code.	
1.00	MONEY COUNTER OPTION
1.00	This option is either SELECTED 'ON' or NOT SELECTED 'OFF'.
1.00	Not Selected 'OFF'.
1.0C	Selected 'ON'. Press the LEFT LOWER key pad 3 consecutive times to select 'ON' and 3 consecutive times to remove (Not Selected 'OFF'.) Counter resets by going from 'OFF' to 'ON'.
1.0C	Selected 'ON' and not able to be deselected. To select 'ON' and not able to be deselected, first select 'ON', then within two seconds press the LEFT LOWER key pad twice, the LEFT UPPER key pad once, and exit the set-up mode.
→ Press the LEFT MIDDLE key pad once to advance to next code.	
2.00	SPECIAL PRICING OPTION
2.00	This option is either SELECTED 'ON' or NOT SELECTED 'OFF'.
2.00	Not Selected 'OFF'.
2.SP	Selected 'ON'. Press the LEFT LOWER key pad once for this selection.
If SPECIAL PRICING OPTION is selected, there is access to codes '3.' through '9.' NOTE: An external battery needs to be added to keep the clock running during periods of power outages. → Press the LEFT MIDDLE key pad once to advance to next code.	

ELECTRONIC CONTROLS SET-UP INSTRUCTIONS

CODE	EXPLANATION																								
OPTIONS TO USE IF SPECIAL PRICING IS SELECTED:																									
3.06 NORMAL	NORMAL Special Cycle Vend Price - Increase or decrease between 0 and 200 by pressing the LEFT UPPER or RIGHT UPPER key pad. Factory preset for 6 coins = \$1.50.																								
3.04 DELICATES	DELICATES Special Cycle Vend Price - Increase or decrease between 0 and 200 by pressing the LEFT UPPER or RIGHT UPPER key pad. Factory preset for 4 coins = \$1.00.																								
3.08 POWERWASH	POWERWASH Special Cycle Vend Price - Increase or decrease between 0 and 200 by pressing the LEFT UPPER or RIGHT UPPER key pad. Factory preset for 8 coins = \$2.00.																								
→ Press the LEFT MIDDLE key pad once to advance to next code.																									
5.00	TIME-OF-DAY CLOCK, MINUTES																								
5.00	This is the TIME-OF-DAY CLOCK, minute setting; select between 0 and 59 minutes by pressing the LEFT UPPER or RIGHT UPPER key pad.																								
→ Press the LEFT MIDDLE key pad once to advance to next code.																									
6.00	TIME-OF-DAY CLOCK, HOURS NOTE: Uses military time or 24 hr. clock.																								
6.00	This is the TIME-OF-DAY CLOCK, hour setting; select between 0 and 23 hours by pressing the LEFT UPPER or RIGHT UPPER key pad.																								
→ Press the LEFT MIDDLE key pad once to advance to next code.																									
7.00	SPECIAL PRICE START HOUR NOTE: Uses military time or 24 hr. clock.																								
7.00	This is the start hour; select between 0 and 23 hours by pressing the LEFT UPPER or RIGHT UPPER key pad.																								
→ Press the LEFT MIDDLE key pad once to advance to next code.																									
8.00	SPECIAL PRICE STOP HOUR NOTE: Uses military time or 24 hr. clock.																								
8.00	This is the stop hour; select between 0 and 23 hours by pressing the LEFT UPPER or RIGHT UPPER key pad.																								
→ Press the LEFT MIDDLE key pad once to advance to next code.																									
9.00	SPECIAL PRICE DAY																								
9.10	This represents the day of the week and whether special pricing is selected for that day. A number followed by '0' indicates no selection that particular day (9.10). A number followed by an 'S' indicates selected for that day (9.1S). Days of the week (1-7) can be chosen by pressing the LEFT UPPER key pad. Press the LEFT UPPER key pad once to select special pricing for each day chosen. When exiting set-up code '9', the display must show current day of week:																								
	<table border="1"> <thead> <tr> <th>DISPLAY</th> <th>DAY OF WEEK</th> <th>CODE (selected)</th> </tr> </thead> <tbody> <tr> <td>10</td> <td>Day 1 = Sunday</td> <td>1S</td> </tr> <tr> <td>20</td> <td>Day 2 = Monday</td> <td>2S</td> </tr> <tr> <td>30</td> <td>Day 3 = Tuesday</td> <td>3S</td> </tr> <tr> <td>40</td> <td>Day 4 = Wednesday</td> <td>4S</td> </tr> <tr> <td>50</td> <td>Day 5 = Thursday</td> <td>5S</td> </tr> <tr> <td>60</td> <td>Day 6 = Friday</td> <td>6S</td> </tr> <tr> <td>70</td> <td>Day 7 = Saturday</td> <td>7S</td> </tr> </tbody> </table>	DISPLAY	DAY OF WEEK	CODE (selected)	10	Day 1 = Sunday	1S	20	Day 2 = Monday	2S	30	Day 3 = Tuesday	3S	40	Day 4 = Wednesday	4S	50	Day 5 = Thursday	5S	60	Day 6 = Friday	6S	70	Day 7 = Saturday	7S
DISPLAY	DAY OF WEEK	CODE (selected)																							
10	Day 1 = Sunday	1S																							
20	Day 2 = Monday	2S																							
30	Day 3 = Tuesday	3S																							
40	Day 4 = Wednesday	4S																							
50	Day 5 = Thursday	5S																							
60	Day 6 = Friday	6S																							
70	Day 7 = Saturday	7S																							
→ Press the LEFT MIDDLE key pad once to advance to next code.																									

CODE	EXPLANATION
A.00	VAULT VIEWING OPTION This option is either SELECTED 'ON' or NOT SELECTED 'OFF'.
A.00	Not Selected 'OFF'.
A.SC	Selected 'ON'. Press the LEFT LOWER key pad once for this selection. When selected, the money and/or cycle counts will be viewable (depending on what is selected) when the coin box is removed.
→ Press the LEFT MIDDLE key pad once to advance to next code.	
b.05	VALUE OF COIN 1
b.05	This represents the value of coin 1 in number of 5% increments of the larger coin value. 5 x 5% = 25%. By pressing the LEFT UPPER or RIGHT UPPER key pad, there is the option of between 1 and 199 for the quantity of 5% increments.
→ Press the LEFT MIDDLE key pad once to advance to next code.	
C.20	VALUE OF COIN 2
C.20	This represents the value of coin 2 in number of 5% increments of the larger coin value. 2 x 5% = 10%. By pressing the LEFT UPPER or RIGHT UPPER key pad, there is the option of between 1 and 199 for the quantity of 5% increments.
→ Press the LEFT MIDDLE key pad once to advance to next code.	
d.00	COIN SLIDE OPTION This option is either SELECTED 'ON' or NOT SELECTED 'OFF'.
d.00	Not Selected 'OFF'.
d.CS	Selected 'ON'. Press the LEFT LOWER key pad 3 consecutive times for this selection. When coin slide mode is selected, set 'b.' equal to value of slide in 5% increments. Set step 6 (regular cycle price) and step 3 (special cycle price) to number of slide operations. If the installer sets up 'CS' on a coin drop model, it will not register coins.
→ Press the LEFT MIDDLE key pad once to advance to next code.	
E.00	ADD COINS OPTION This option is either SELECTED 'ON' or NOT SELECTED 'OFF'. This option causes the customer display to show the number of coins (coin 1) to enter, rather than the monetary amount.
E.00	Not Selected 'OFF'.
E.AC	Selected 'ON'. Press the LEFT LOWER key pad 3 consecutive times for this selection.
→ Press the LEFT MIDDLE key pad once to advance to next code.	
H.00 COOL	COOL Temperature Upgrade Price - Increase or decrease between 0 and 200 by pressing the LEFT UPPER or RIGHT UPPER key pad. Factory preset for 1 coins = \$0.25.
H.00 WARM	WARM Temperature Upgrade Price - Increase or decrease between 0 and 200 by pressing the LEFT UPPER or RIGHT UPPER key pad. Factory preset for 2 coins = \$0.50.
H.00 HOT	HOT Temperature Upgrade Price - Increase or decrease between 0 and 200 by pressing the LEFT UPPER or RIGHT UPPER key pad. Factory preset for 3 coins = \$0.75.
H.00 HEAVY	HEAVY SOIL LEVEL Upgrade Price - Increase or decrease between 0 and 200 by pressing the LEFT UPPER or RIGHT UPPER key pad. Factory preset for 1 coins = \$0.25.

ELECTRONIC CONTROLS SET-UP INSTRUCTIONS

CODE	EXPLANATION
H.00 EXTRA RINSE	EXTRA RINSE Upgrade Price - Increase or decrease between 0 and 200 by pressing the LEFT UPPER or RIGHT UPPER key pad. Factory preset for 1 coins = \$0.25.
→ Press the LEFT MIDDLE key pad once to advance to next code.	
J.Cd	COIN/DEBIT OPTION
J.Cd	Both coin & debit selected.
J.C_	Coins selected, debit disabled. Press the LEFT LOWER key pad 3 times for this selection.
J._d	Debit Card selected, coins disabled. Press the LEFT LOWER key pad 3 times for this selection.
J.Ed	Enhanced Debit is self-selected when a Generation 2 card reader is installed in the washer. The Ed option cannot be manually selected or deselected.
→ Press the LEFT MIDDLE key pad once to advance to next code.	
L.00	PRICE SUPPRESSION OPTION This option causes the customer display to show 'ADD' or 'AVAILABLE' rather than the amount of money to add. (Used mainly in debit installations.)
L.00	Not Selected 'OFF'.
L.PS	Selected 'ON'. Press the LEFT LOWER key pad once for this selection.
→ Press the LEFT MIDDLE key pad once to advance to next code.	
n. CE	CLEAR ESCROW OPTION When selected, money held in escrow for 30 minutes without further escrow or cycle activity will be cleared.
n. CE	Selected 'ON'.
n. 00	Not selected 'OFF'. Press the LEFT LOWER key pad once to deselect this selection.
→ Press the LEFT MIDDLE key pad once to advance to next code.	
U.00	COIN (HUNDRETH) INCREMENT OFFSET
U.00	For use with card reader applications only.
→ Press the LEFT MIDDLE key pad once to advance to next code.	
A3.02	NORMAL Cycle Settings. Allows the owner to select the cycle default options of Water Temperature, Soil Level, and Extra Rinse. See Table 1 for specific settings. Normal is set to 02 from the factory.
A4.00	DELICATES Cycle Settings. Allows the owner to select the cycle default options of Water Temperature, Soil Level, and Extra Rinse. See Table 1 for specific settings. Delicates is set to 00 from the factory.
A5.OF	POWERWASH Cycle Settings. Allows the owner to select the cycle default options of Water Temperature, Soil Level, and Extra Rinse. See Table 1 for specific settings. Powerwash is set to 0F from the factory.

If cycle counter (9.0C) is selected, the following is true:

1 xx	Number of cycles in THOUSANDS.	1 02 = 2,000
2xxx	Number of cycles in ONES.	2225 = 225
		TOTAL CYCLES = 2,225

This is "VIEW ONLY" and cannot be cleared.

Press the LOWER MIDDLE key pad once to advance to next code.

If money counter (1.0C or 1.C0) is selected, the following is true:

3 xx	Number in THOUSANDS.	3 01 = \$1,000.00
4xxx	Number in ONES.	4600 = \$ 600.00
5 xx	Number of HUNDRETHS.	5 75 = \$ 00.75
		TOTAL = \$1,600.75

END OF SET-UP PROCEDURES

EXIT FROM SET-UP MODE

- PD Models: Reinstall access door.

If preferred, just wait through 2 minutes of inactivity. All settings will be saved and the display will revert to Select Cycle screen.

Table 1

A3, A4, or A5	Extra Rinse	Soil Level	Wash Temp	A3, A4, or A5	Extra Rinse	Soil Level	Wash Temp
00	Off	Off	Cold	08	On	Off	Cold
01	Off	Off	Cool	09	On	Off	Cool
02	Off	Off	Warm	0A	On	Off	Warm
03	Off	Off	Hot	0b	On	Off	Hot
04	Off	On	Cold	0c	On	On	Cold
05	Off	On	Cool	0d	On	On	Cool
06	Off	On	Warm	0E	On	On	Warm
07	Off	On	Hot	0F	On	On	Hot

Technician Service Access Code

This method is only available on washers set to free vend (6 00).

To enter service mode:

Press the LEFT UPPER, RIGHT LOWER, RIGHT UPPER, and LEFT LOWER key pads within 10 seconds.

To exit service mode:

Wait 2 minutes without touching any key pads (without diagnostic modes running)

or

Power down the washer, then reapply power

NOTE: If a service cycle is in progress upon exiting service mode, the cycle will complete normally with cycle status information displayed. The display will resume normal customer operation mode when the cycle ends.

MAYTAG® COMMERCIAL WASHER, DRYER, STACKED DRYER/ DRYER, COMMERCIAL STACK LAUNDRY, AND MULTI-LOAD COIN OPERATED COMMERCIAL WASHERS AND DRYERS WARRANTY

LIMITED WARRANTY ON PARTS

For the first five years from the date of purchase, when this commercial appliance is installed, maintained and operated according to instructions attached to or furnished with the product, Maytag brand of Whirlpool Corporation (hereafter "Maytag") will pay for factory specified parts or original equipment manufacturer parts to correct defects in materials or workmanship. Proof of original purchase date is required to obtain service under this warranty.

ITEMS MAYTAG WILL NOT PAY FOR

1. All other costs including labor, transportation, or custom duties.
 2. Service calls to correct the installation of your commercial appliance, to instruct you how to use your commercial appliance, to replace or repair fuses, or to correct external wiring or plumbing.
 3. Repairs when your commercial appliance is used for other than normal, commercial use.
 4. Damage resulting from improper handling of product during delivery, theft, accident, alteration, misuse, abuse, fire, flood, acts of God, improper installation, installation not in accordance with local electrical or plumbing codes, or use of products not approved by Maytag.
 5. Pickup and Delivery. This commercial appliance is designed to be repaired on location.
 6. Repairs to parts or systems resulting from unauthorized modifications made to the commercial appliance.
 7. The removal and reinstallation of your commercial appliance if it is installed in an inaccessible location or is not installed in accordance with published installation instructions.
 8. Chemical damage is excluded from all warranty coverage.
 9. Changes to the building, room, or location needed in order to make the commercial appliance operate correctly.
 10. Repairs made by a non-Whirlpool authorized service technician.
-

DISCLAIMER OF IMPLIED WARRANTIES; LIMITATIONS OF REMEDIES

CUSTOMER'S SOLE AND EXCLUSIVE REMEDY UNDER THIS LIMITED WARRANTY SHALL BE PRODUCT REPAIR AS PROVIDED HEREIN. IMPLIED WARRANTIES, INCLUDING WARRANTIES OF MERCHANTABILITY OR FITNESS FOR A PARTICULAR PURPOSE, ARE LIMITED TO ONE YEAR OR THE SHORTEST PERIOD ALLOWED BY LAW. WHIRLPOOL SHALL NOT BE LIABLE FOR INCIDENTAL OR CONSEQUENTIAL DAMAGES. SOME STATES AND PROVINCES DO NOT ALLOW THE EXCLUSION OR LIMITATION OF INCIDENTAL OR CONSEQUENTIAL DAMAGES, OR LIMITATIONS ON THE DURATION OF IMPLIED WARRANTIES OF MERCHANTABILITY OR FITNESS, SO THESE EXCLUSIONS OR LIMITATIONS MAY NOT APPLY TO YOU. THIS WARRANTY GIVES YOU SPECIFIC LEGAL RIGHTS AND YOU MAY ALSO HAVE OTHER RIGHTS, WHICH VARY FROM STATE TO STATE OR PROVINCE TO PROVINCE.

If you need service, please contact your authorized Maytag® Commercial Laundry distributor. To locate your authorized Maytag® Commercial Laundry distributor, or for web inquiries, visit www.MaytagCommercialLaundry.com.

1/11

For written correspondence:
Maytag® Commercial Laundry Service Department
2000 M-63 North
Benton Harbor, Michigan 49022 USA

SÉCURITÉ DU LAVE-LINGE

Votre sécurité et celle des autres est très importante.

Nous donnons de nombreux messages de sécurité importants dans ce manuel et sur votre appareil ménager. Assurez-vous de toujours lire tous les messages de sécurité et de vous y conformer.



Voici le symbole d'alerte de sécurité.

Ce symbole d'alerte de sécurité vous signale les dangers potentiels de décès et de blessures graves à vous et à d'autres.

Tous les messages de sécurité suivront le symbole d'alerte de sécurité et le mot "DANGER" ou "AVERTISSEMENT". Ces mots signifient :

⚠ DANGER

Risque possible de décès ou de blessure grave si vous ne suivez pas immédiatement les instructions.

⚠ AVERTISSEMENT

Risque possible de décès ou de blessure grave si vous ne suivez pas les instructions.

Tous les messages de sécurité vous diront quel est le danger potentiel et vous disent comment réduire le risque de blessure et ce qui peut se produire en cas de non-respect des instructions.

IMPORTANTES INSTRUCTIONS DE SÉCURITÉ

AVERTISSEMENT : Pour réduire les risques d'incendie, de choc électrique ou de blessures lors de l'utilisation de la laveuse, suivre les précautions fondamentales dont les suivantes :

- Lire toutes les instructions avant d'utiliser la laveuse.
- Ne pas laver des articles qui ont été nettoyés ou lavés avec de l'essence ou imbibés d'essence, solvants de nettoyage à sec, ou autres substances inflammables ou explosives; ces substances peuvent émettre des vapeurs susceptibles de s'enflammer ou d'exploser.
- Ne pas ajouter d'essence, solvant de nettoyage à sec ou autre produit inflammable ou explosif dans l'eau de lavage. Ces substances peuvent émettre des vapeurs susceptibles de s'enflammer ou d'exploser.
- Dans certaines conditions, de l'hydrogène gazeux peut se former dans un circuit d'eau chaude qui n'a pas été utilisé pendant 2 semaines ou plus. LE GAZ HYDROGÈNE EST EXPLOSIBLE. Si le circuit d'eau chaude n'a pas été utilisé pendant une telle période, avant d'utiliser le lave-linge, ouvrir tous les robinets d'eau chaude et laisser l'eau s'écouler pendant plusieurs minutes par chaque robinet. Ceci permettra l'évacuation de l'hydrogène gazeux accumulé. Comme ce gaz est inflammable, ne pas fumer ou utiliser une flamme nue au cours de cette période.
- Ne pas laisser des enfants jouer sur ou à l'intérieur de la laveuse. Bien surveiller les enfants lorsque la laveuse est utilisée à proximité d'enfants.
- Avant de mettre la laveuse au rebut ou hors de service, enlever la porte ou le couvercle.
- Ne pas tenter d'atteindre un article à l'intérieur de la cuve de la laveuse lorsque le tambour, la cuve ou l'agitateur est en mouvement.
- Ne pas installer ou remiser cette laveuse à un endroit où elle serait exposée aux intempéries.
- Ne pas modifier les organes de commande.
- Ne pas réparer ou remplacer un composant quelconque de la laveuse, ni entreprendre une opération de service, si ce n'est spécifiquement recommandé dans ce manuel ou dans un manuel d'instructions de réparations destiné à l'utilisateur; il est alors essentiel que la personne concernée comprenne ces instructions et soit compétente pour les exécuter.
- Pour les instructions de liaison à la terre, voir "Spécifications électriques" dans les instructions d'installation.

CONSERVEZ CES INSTRUCTIONS

ÉLIMINATION DU LAVE-LINGE



Le marquage de l'appareil est conforme à la directive européenne 2002/ 96/ EC sur les équipements électroniques et électriques, pour gestion des déchets.

En veillant à l'élimination correcte de ce produit, vous éviterez d'éventuelles conséquences néfastes pour l'environnement et la santé humaine qui peuvent être associées au traitement inapproprié de ce produit lorsqu'il a été mis au rebut.

Le symbole figurant sur le produit ou dans les documents qui accompagnent le produit indique que cet appareil ne doit pas être traité comme déchet ménager; on doit plutôt le remettre à un centre de collecte spécialisé pour le recyclage des équipements électriques et électroniques.

L'élimination de ce produit après mise au rebut doit être effectuée conformément aux prescriptions de la réglementation locale de protection de l'environnement.

Pour l'information détaillée concernant le traitement, le recyclage et la récupération de ce produit, contacter la municipalité locale, le service d'élimination des déchets ménagers, ou le commerçant qui a vendu le produit.

OUTILLAGE ET PIÈCES

Outillage nécessaire :



Niveau



Pince



Couteau utilitaire



Clé à molette



Tournevis à lame plate

Outillage facultatif :

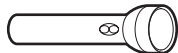

Lampe de poche



Seau

Pièces fournies :



Tuyaux d'alimentation (2)



Rondelles pour tuyau d'alimentation (4)

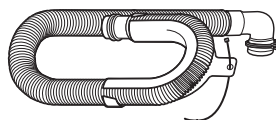

Tuyau de vidange avec bride, bride de retenue en forme de u et attache-câble

DIMENSIONS

Vue de face

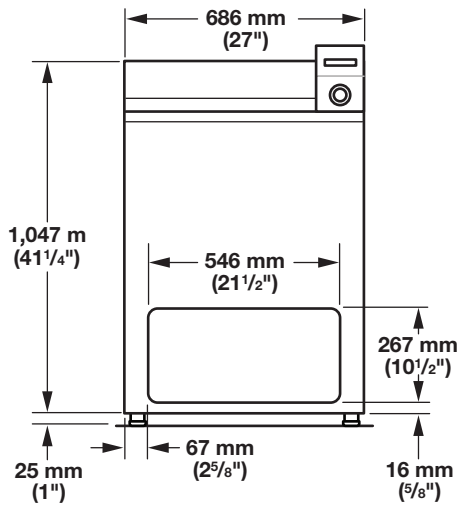

Vue latérale

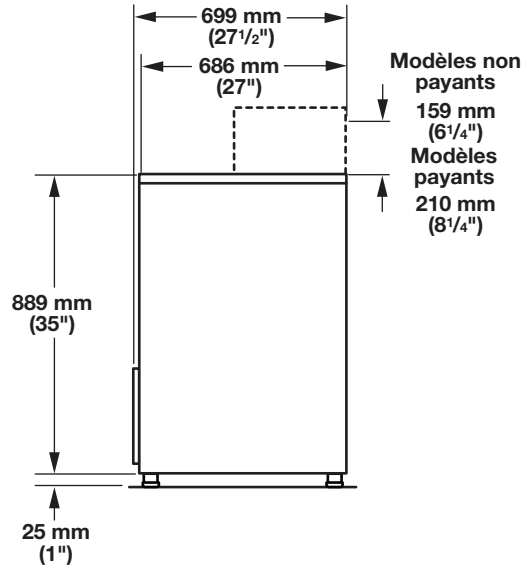

Vue arrière

Modèles non payants

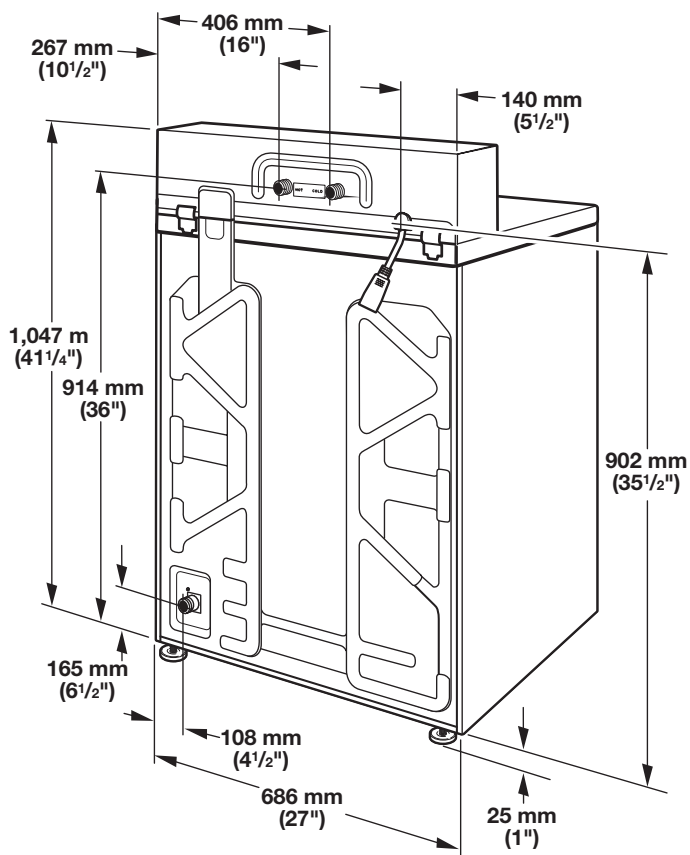

Modèles payants

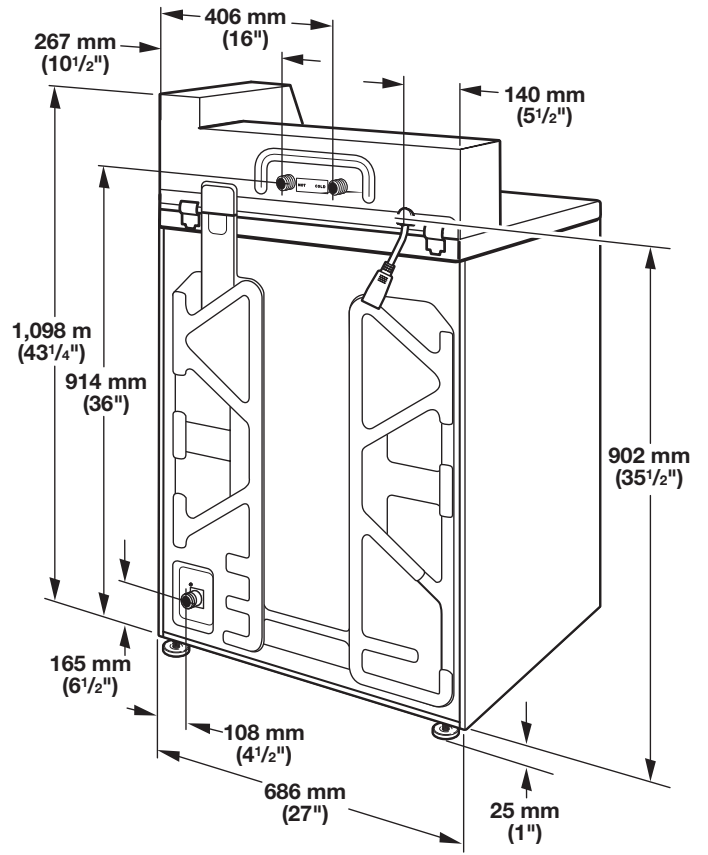

EXIGENCES D'EMPLACEMENT

Le choix d'un emplacement approprié pour le lave-linge en améliore le rendement et réduit au minimum le bruit et le "déplacement" possible du lave-linge.

Le lave-linge peut être installée dans un sous-sol, une buanderie ou un encastrement. Voir "Système de vidange".

Il faut aussi prendre en compte les exigences d'emplacement des appareils voisins.

IMPORTANT : Ne pas installer ou remiser le lave-linge dans un endroit où il sera exposé aux intempéries. Ne pas remiser ou faire fonctionner le lave-linge à des températures égales ou inférieures à 0°C (32°F). Une quantité d'eau peut demeurer dans le lave-linge et causer des dommages à des températures basses. C'est à l'utilisateur qu'incombe la responsabilité de réaliser une installation correcte.

Il vous faudra :

- Un chauffe-eau réglé à 49° C (120° F).
- Une prise électrique reliée à la terre et située à moins de 1,2 m (4 pi) du cordon d'alimentation situé à l'arrière du lave-linge. Voir "Spécifications électriques".
- Des robinets d'eau chaude et d'eau froide situés à moins de 1,2 m (4 pi) des électrovannes de remplissage d'eau chaude et d'eau froide situées sur le lave-linge et une pression d'eau de 20-100 lb/po² (138 à 690 kPa). Lorsque la pression d'alimentation à l'entrée du bâtiment est supérieure à 100 lb/po² (690 kPa), on devrait installer une vanne de réduction de la pression pour éviter une éventuelle détérioration de la vanne de mixage du lave-linge.
- L'installation d'un seule lave-linge nécessite une colonne montante d'au moins 300 mm (12") pour assurer un coussin d'air et éviter le bruit et l'endommagement des vannes.
- Un plancher de niveau avec une pente maximale de 25 mm (1") sous l'ensemble du lave-linge. L'installation sur de la moquette n'est pas recommandée.
- Un plancher capable de supporter le poids total de 143 kg (315 lb) du lave-linge (eau et charge comprises).
- Un avaloir de sol sous le coffrage. Les coffrages préfabriqués équipés de prises électriques, lignes d'arrivée d'eau et conduites d'évacuation doivent être utilisés seulement là où les codes locaux l'autorisent.

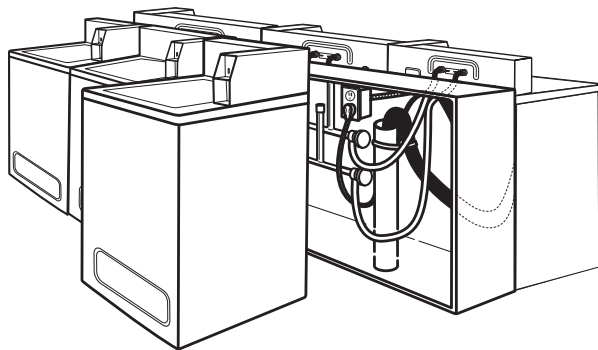

Installation dans un encastrement ou un placard

Ce lave-linge peut être installé dans un encastrement ou un placard. Les dimensions d'installation indiquées correspondent à l'espacement minimal permis. Prévoir davantage d'espace pour faciliter l'installation et l'entretien. Il faut aussi prendre en compte l'espace requis entre les appareils voisins.

Dégagement d'installation minimum

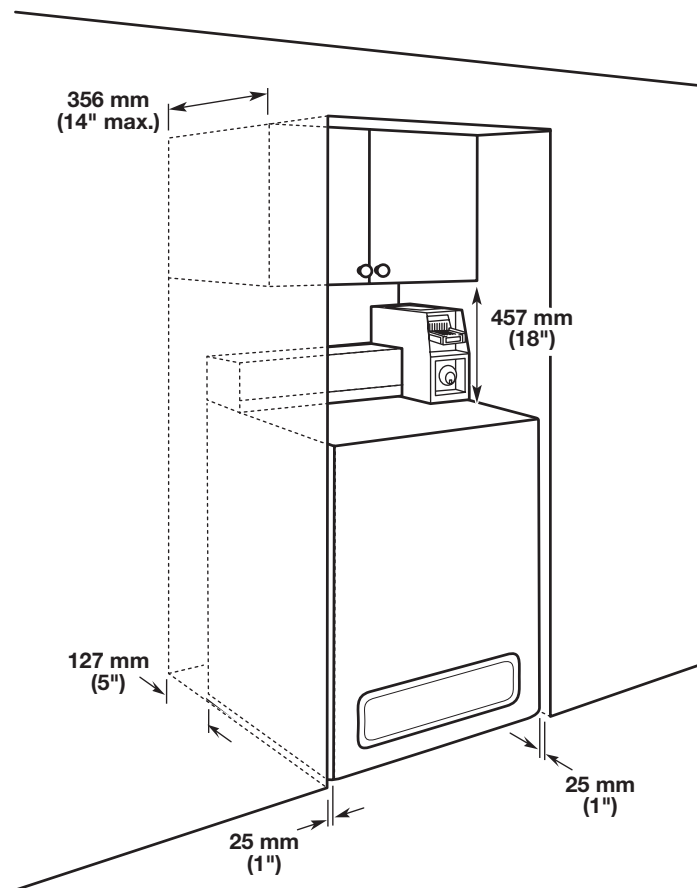

SYSTÈME DE VIDANGE

Le système de vidange du lave-linge peut être installé à l'aide d'un conduit d'évacuation au plancher, un tuyau de rejet à l'égout au plancher ou mural ou un évier de buanderie. Sélectionner la méthode à utiliser.

Système de vidange avec tuyau de rejet à l'égout au plancher

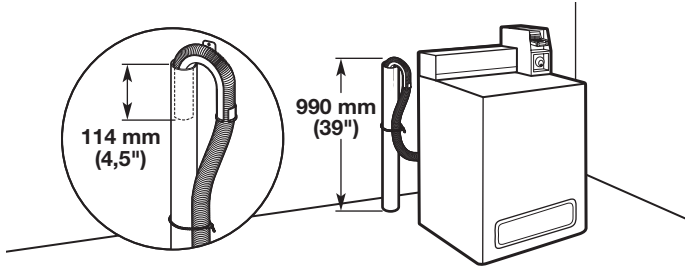

Diamètre minimal pour un tuyau de rejet à l'égout : 51 mm (2").
Capacité minimale d'acheminement : 38 L (10 gal.) par minute.
Le sommet du tuyau de rejet à l'égout doit avoir une hauteur d'au moins 990 mm (39"); ne pas l'installer à plus de 2,44 m (96") du fond du lave-linge.

Système de vidange avec tuyau de rejet à l'égout mural

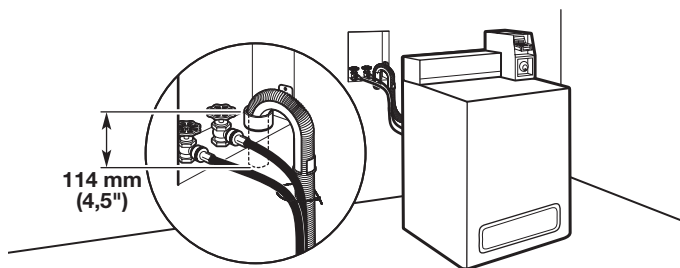

Voir les exigences pour le système de vidange avec tuyau de rejet à l'égout au plancher.

Système de vidange au plancher

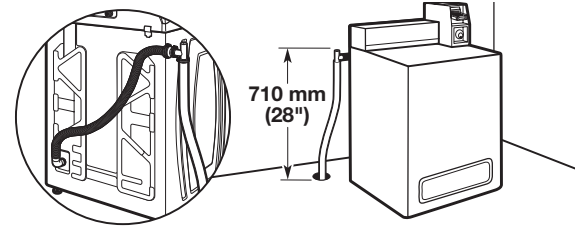

Le système de vidange au plancher nécessite un ensemble de brise-siphon (pièce numéro 285834). Dimension minimale pour le brise-siphon : 710 mm (28") à partir du fond du lave-linge. Des tuyaux supplémentaires peuvent être requis.

Système de vidange dans un évier de buanderie

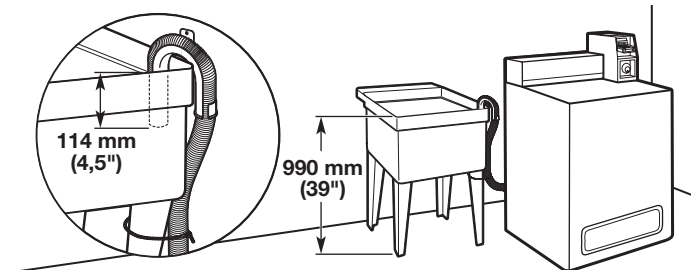

Capacité minimale : 76 L (20 gal.). Le sommet de l'évier de buanderie doit se trouver à au moins 990 mm (39") du plancher.

SPÉCIFICATIONS ÉLECTRIQUES

⚠ AVERTISSEMENT



Risque de choc électrique

Brancher sur une prise à 3 alvéoles reliée à la terre.

Ne pas enlever la broche de liaison à la terre.

Ne pas utiliser un adaptateur.

Ne pas utiliser un câble de rallonge.

Le non-respect de ces instructions peut causer un décès, un incendie ou un choc électrique.

- L'appareil doit être alimenté par un circuit de 220-240 V, CA seulement, 50 Hz, protégé par un fusible. On recommande d'utiliser un fusible ou un disjoncteur temporisé. Il est recommandé de raccorder le lave-linge sur un circuit distinct exclusif à cet appareil.
- Après l'installation, on doit pouvoir accéder en permanence à la fiche de branchement du câble d'alimentation ou au coupe-circuit qui commande le circuit d'alimentation (coupe-circuit bipolaire) afin de pouvoir immédiatement interrompre l'alimentation du lave-linge en cas d'urgence.
- Ce lave-linge comporte un cordon d'alimentation électrique pour liaison à la terre. La prise doit être accessible pour que l'on puisse déconnecter l'appareil de l'alimentation électrique.
- Si le cordon d'alimentation est endommagé, il doit être remplacé par le fabricant, son agent de service ou toute autre personne qualifiée afin d'éviter tout danger.

INSTRUCTIONS DE LIAISON A LA TERRE

Pour un lave-linge relié à la terre et connecté par un cordon :

Ce lave-linge doit être relié à la terre. En cas d'anomalie ou de panne, la liaison à la terre réduira le risque de choc électrique en offrant au courant électrique un itinéraire d'évacuation de moindre résistance. Ce lave-linge est alimenté par un cordon électrique comportant un conducteur relié à la terre et une fiche de branchement munie d'une broche de liaison à la terre. La fiche doit être branchée sur une prise de courant appropriée qui est bien installée et reliée à la terre conformément à tous les codes et règlements locaux.

AVERTISSEMENT : Un raccordement inapproprié du conducteur de liaison à la terre peut causer un risque de choc électrique. En cas de doute quant à la qualité de la liaison à la terre de l'appareil, consulter un électricien ou un technicien d'entretien qualifié.

Ne pas modifier la fiche fournie avec l'appareil; si elle ne correspond pas à la configuration de la prise de courant, faire installer une prise appropriée par un électricien qualifié.

Pour un lave-linge raccordé en permanence :

Ce lave-linge doit être raccordé à un système de câblage permanent en métal relié à la terre ou un conducteur relié à la terre doit être en fonction avec les conducteurs de circuit et raccordés à la borne de liaison à la terre ou à la borne sur l'appareil ménager.

INSTRUCTIONS D'INSTALLATION

⚠ AVERTISSEMENT

Risque de poids excessif

Utiliser deux personnes ou plus pour déplacer et installer le lave-linge.

Le non-respect de cette instruction peut causer une blessure au dos ou d'autres types de blessure.

Il est nécessaire de retirer tout le matériel d'expédition pour un fonctionnement correct et pour éviter que le lave-linge ne fasse trop de bruit.

1. Déplacer le lave-linge à moins de 1,2 m (4 pi) de son emplacement final; il doit être en position complètement verticale.

REMARQUE : Pour éviter d'endommager le plancher, installer le lave-linge sur un carton avant de la déplacer. Assurer que le couvercle est retenu en place avec le ruban adhésif.

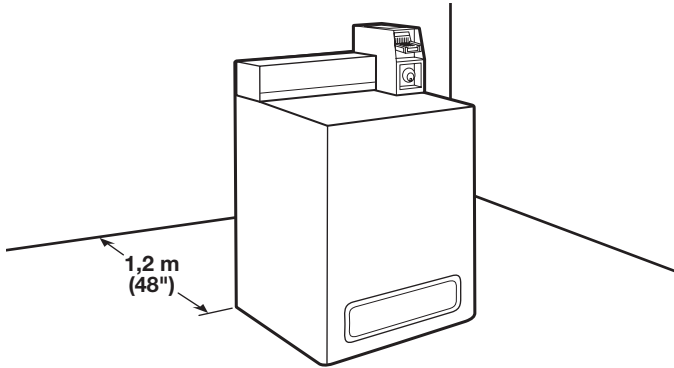

2. Afin d'éviter d'endommager le plancher, placer les supports en carton du carton d'expédition sur le plancher, derrière le lave-linge. Incliner le lave-linge vers l'arrière et la placer sur les supports en carton. Retirer la base d'expédition. Redresser le lave-linge en position verticale.

IMPORTANT : Le retrait de la base d'expédition en polystyrène est nécessaire au bon fonctionnement du lave-linge. Si le lave-linge comprend une plaque d'insonorisation, consulter les instructions fournies avec la plaque d'insonorisation pour l'installer maintenant.

REMARQUE : Conserver la base d'expédition au cas où il faudrait déplacer le lave-linge ultérieurement.

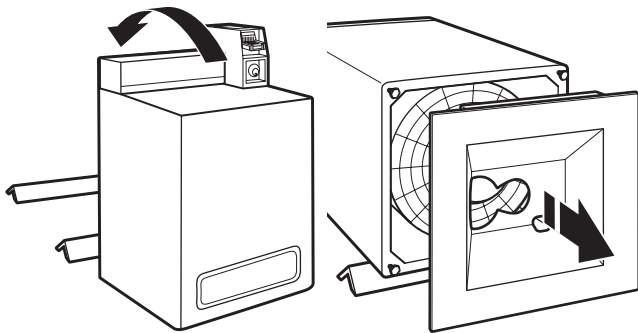

3. Retirer le ruban adhésif du couvercle du lave-linge, ouvrir le couvercle et retirer le carton plat d'emballage de la cuve. Veiller à retirer toutes les pièces du carton plat.

REMARQUE : Le plateau doit être retiré avant de brancher le lave-linge sur une prise. Conserver le carton plat au cas où il faudrait déplacer le lave-linge ultérieurement.

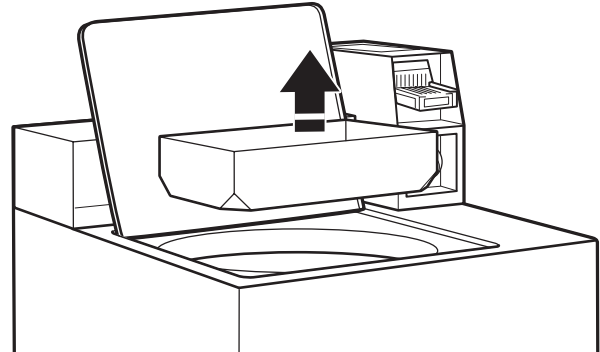

RACCORDEMENT DU TUYAU DE VIDANGE

Le bon acheminement du tuyau de vidange évite d'endommager le sol à cause de fuites d'eau.

Retirer le tuyau de vidange du tambour du lave-linge

1. Retirer le ruban adhésif de l'orifice de vidange du lave-linge situé à l'arrière de celle-ci.

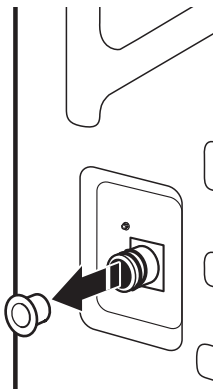

2. Si la bride n'est pas déjà installée sur l'extrémité coudée du tuyau de vidange, la faire glisser sur l'extrémité tel qu'indiqué.

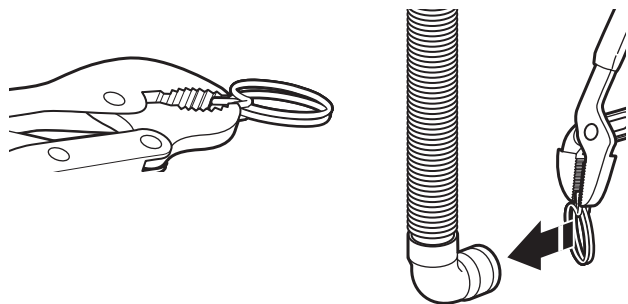

3. Serrer la bride avec une pince et faire glisser l'extrémité coudée du tuyau de vidange sur l'orifice de vidange du lave-linge, puis fixer avec la bride.

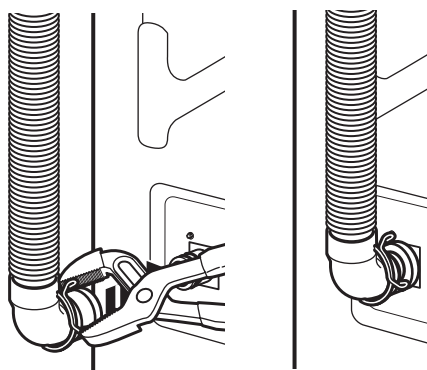

4. Le système de vidange du lave-linge peut être installé à l'aide d'un avaloir de sol, un tuyau rigide de rejet à l'égout mural, un tuyau rigide de rejet à l'égout au sol ou un évier de buanderie.

5. Placer le tuyau dans le tuyau de rejet à l'égout (illustré sur l'image) ou par-dessus le côté de l'évier de buanderie.

IMPORTANT : 114 mm (4,5") du tuyau de vidange doit être à l'intérieur du tuyau de rejet à l'égout; ne pas forcer l'excédent de tuyau dans le tuyau de rejet à l'égout ni le placer dans l'évier de buanderie. On doit utiliser la bride de retenue pour tuyau de vidange.

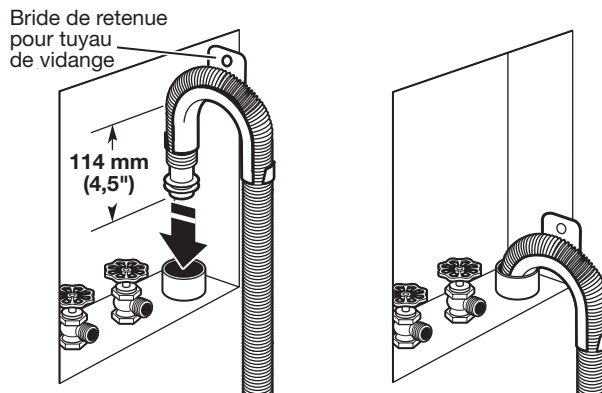

6. Pour les installations avec vidange au plancher, il faut retirer la bride de retenue pour tuyau de vidange de l'extrémité du tuyau de vidange. Des pièces supplémentaires avec des directives distinctes seront peut-être nécessaires. Voir "Outillage et pièces".

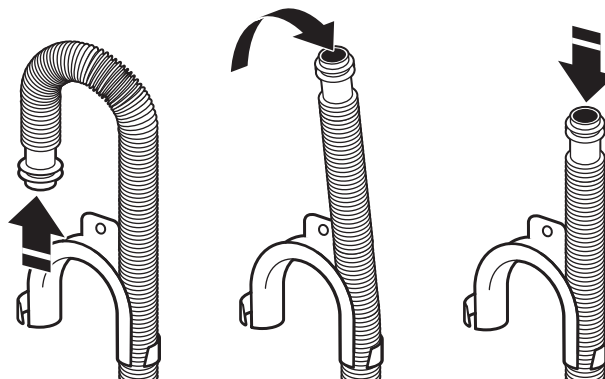

7. Le système de vidange au sol nécessite un brise-siphon qui peut être acheté séparément. Le brise-siphon (pièce numéro 285834) doit se trouver au moins à 710 mm (28") de la base du lave-linge. Des tuyaux supplémentaires peuvent s'avérer nécessaires.

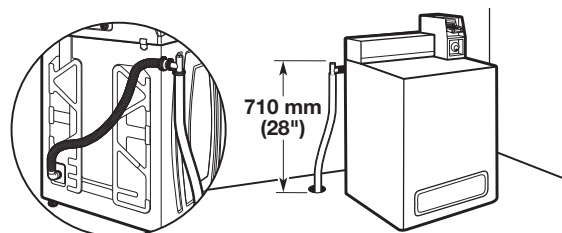

RACCORDEMENT DES TUYAUX D'ARRIVÉE D'EAU

Insérer les rondelles de tuyau neuves (fournies) dans chaque extrémité des tuyaux d'arrivée d'eau. Insérer fermement les rondelles dans les raccords.

REMARQUE : Utiliser les nouveaux tuyaux fournis avec le lave-linge. Ne pas réutiliser de tuyaux usagés.

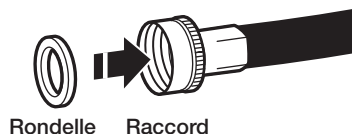

Raccorder les tuyaux d'arrivée d'eau aux robinets

1. Fixer le tuyau au robinet d'eau chaude. Visser le raccord à la main jusqu'à ce qu'il repose sur la rondelle. Répéter l'opération pour l'eau froide.

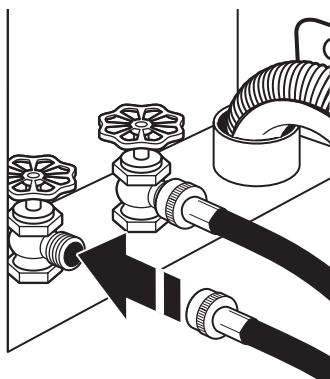

2. Serrer les raccords de deux tiers de tour supplémentaires à l'aide d'une pince.

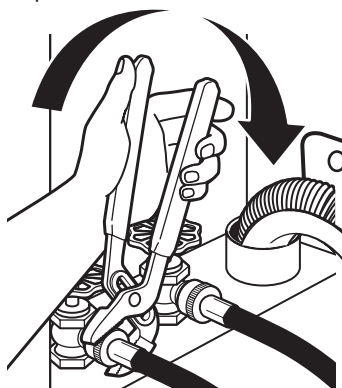

IMPORTANT : Ne pas serrer excessivement ni utiliser de ruban adhésif ou de dispositif d'étanchéité sur la valve lors de la fixation aux robinets ou à le lave-linge. Cela pourrait entraîner des dommages.

Purger les canalisations d'eau

- Laisser s'écouler l'eau des deux robinets et les tuyaux d'arrivée d'eau dans un évier de buanderie, un tuyau rigide de rejet à l'égout ou un seau pour éliminer les particules se trouvant dans les canalisations d'eau qui pourraient obstruer les tamis de la valve d'arrivée d'eau.
- Vérifier la température de l'eau pour s'assurer que le tuyau d'eau chaude est connecté au robinet d'eau chaude et que le tuyau d'eau froide est connecté au robinet d'eau froide.



Raccorder les tuyaux d'arrivée d'eau à le lave-linge

1. Fixer le tuyau d'eau froide au robinet d'arrivée d'eau froide cerclé de bleu. Visser le raccord à la main jusqu'à ce qu'il soit bien serré.

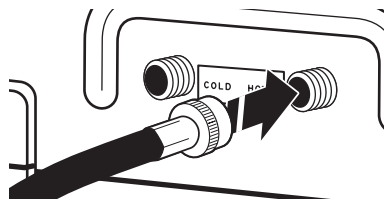

2. Fixer le tuyau d'eau chaude au robinet d'arrivée d'eau chaude indiquée par une bague rouge. Visser le raccord à la main jusqu'à ce qu'il soit bien serré.

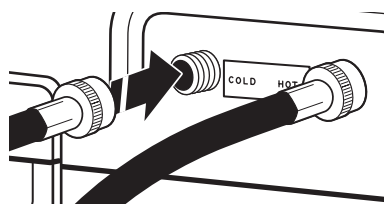

3. Serrer les raccords de deux tiers de tour supplémentaires à l'aide d'une pince.

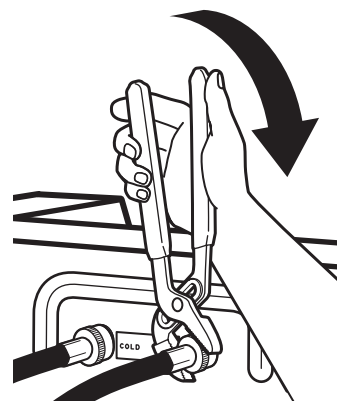

REMARQUE : Ne pas serrer excessivement. Les robinets risquent d'être endommagés.

4. Ouvrir les robinets d'eau pour vérifier qu'il n'y a pas de fuite. Une petite quantité d'eau peut entrer dans le lave-linge. Elle s'évacuera plus tard.

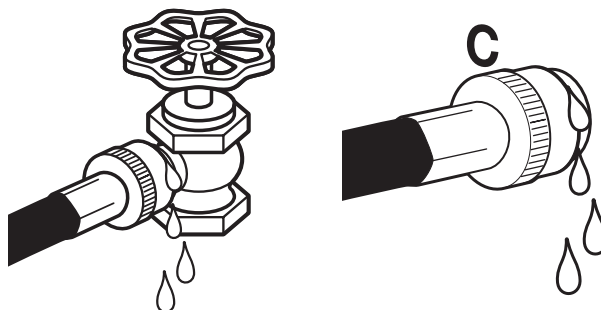

REMARQUE : Remplacer les tuyaux d'arrivée d'eau après 5 ans d'utilisation pour réduire le risque de défaillance intempestive. Prendre note de la date d'installation ou de remplacement des tuyaux d'arrivée d'eau, pour référence ultérieure.

Inspecter périodiquement les tuyaux et les remplacer en cas de renflement, de déformation, de coupure, d'usure ou si une fuite se manifeste.

ÉTABLISSEMENT DE L'APLOMB DU LAVE-LINGE

IMPORTANT : L'établissement correct de l'aplomb du lave-linge permet de réduire les nuisances sonores et de limiter les vibrations.

⚠ AVERTISSEMENT

Risque du poids excessif

Utiliser deux ou plus de personnes pour déplacer et installer la laveuse/sécheuse.

Le non-respect de cette instruction peut causer une blessure au dos ou d'autre blessure.

1. Mettre le lave-linge est à son emplacement final. Placer un niveau sur les bords supérieurs du lave-linge. Utiliser une rive latérale comme guide pour déterminer l'aplomb des côtés. Vérifier l'aplomb de l'avant à l'aide du couvercle, tel qu'indiqué. Faire bouger le lave-linge d'avant en arrière pour s'assurer que les quatre pieds sont bien en contact avec le plancher.

Placer le niveau à cet endroit

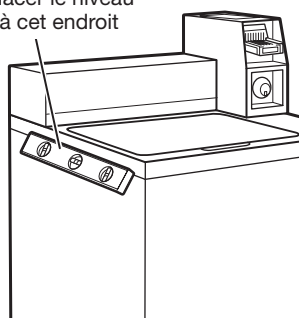

Placer le niveau à cet endroit

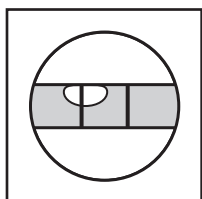
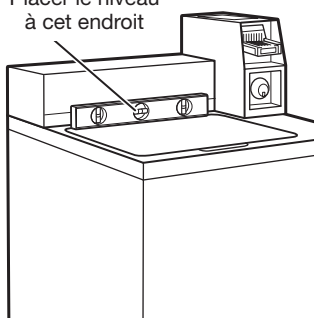

Pas d'aplomb

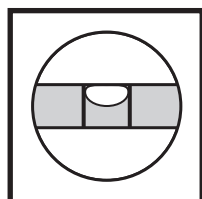

APLOMB

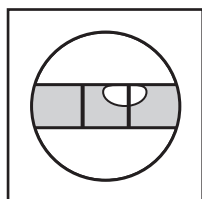

Pas d'aplomb

2. Utiliser une clé plate ou une clé à molette de 9/16" ou 14 mm pour tourner les contre-écrous sur les pieds dans le sens horaire jusqu'à ce qu'ils se trouvent à environ 13 mm (1/2") de la caisse du lave-linge. Tourner ensuite le pied de nivellement dans le sens horaire pour abaisser le lave-linge ou antihoraire pour le soulever.

Contrôler à nouveau l'aplomb du lave-linge et répéter au besoin.

CONSEIL UTILE : Il serait judicieux de soulever l'avant du lave-linge d'environ 102 mm (4") à l'aide d'une cale en bois ou d'un objet similaire qui soutiendra le poids du lave-linge.

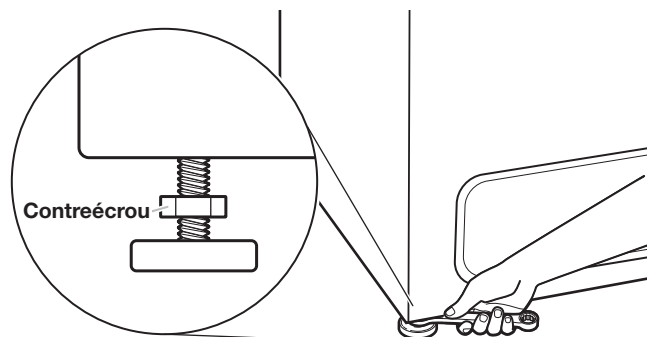

3. Une fois l'aplomb du lave-linge établi, utiliser une clé plate ou une clé à molette de 9/16" ou 14 mm pour tourner les contre-écrous sur les pieds de nivellement dans le sens antihoraire et les serrer fermement contre la caisse du lave-linge.

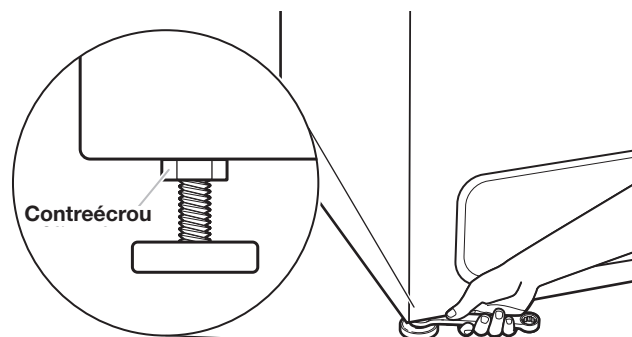

INSTALLATION DE LA GLISSIÈRE ET DE LA BOÎTE À MONNAIE

Sur certains modèles, le mécanisme de glissière, le verrou et la clé de la porte de service et le verrou et la clé de la boîte à monnaie ne sont pas inclus mais ces pièces sont disponibles auprès des fournisseurs industriels classiques.

Enlever la porte de service du compteur en la soulevant par l'arrière. Installer le dispositif de réception de la monnaie. (Consulter les instructions du fabricant concernant l'installation).

Une connexion à la terre est nécessaire pour la glissière, qui peut être effectuée en connectant le câblage disponible à la glissière.

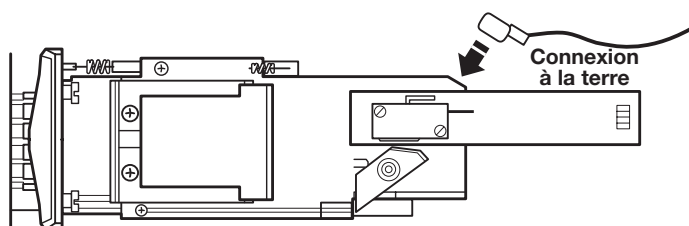
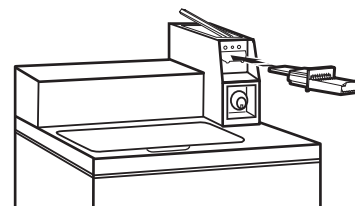

Installer un verrou et une came sur la porte de service du boîtier du compteur. Installer la chambre à pièces avec son verrou et sa clé dans l'ouverture du boîtier du compteur.

Pour une vente gratuite, il est possible d'acheter un ensemble OPL auprès de Whirlpool. Référence Whirlpool W10222023, référence Greenwald 3001-003.

ACHEVER L'INSTALLATION

⚠ AVERTISSEMENT



Risque de choc électrique

Brancher sur une prise à 3 alvéoles reliée à la terre.

Ne pas enlever la broche de liaison à la terre.

Ne pas utiliser un adaptateur.

Ne pas utiliser un câble de rallonge.

Le non-respect de ces instructions peut causer un décès, un incendie ou un choc électrique.

- Consulter les spécifications électriques. S'assurer de disposer d'une source d'électricité appropriée et d'une liaison à la terre conforme à la méthode recommandée.
- Vérifier que toutes les pièces sont maintenant installées. S'il reste une pièce, passer en revue les différentes étapes pour découvrir laquelle aurait été oubliée.
- Vérifier la présence de tous les outils.
- Vérifier que tout le matériel d'expédition a été retiré du lave-linge.
- Éliminer/recycler tous les matériaux d'emballage.
- Vérifier que les robinets d'eau sont ouverts.
- Vérifier qu'il n'y a pas de fuite autour des robinets et des tuyaux d'arrivée d'eau.
- Ôter la pellicule de la console et tout ruban adhésif resté sur le lave-linge.
- Brancher sur une prise reliée à la terre ou connecter la source de courant électrique.
- Vérifier que le disjoncteur ne s'est pas déclenché et qu'aucun fusible n'est grillé.
- Démarrer le lave-linge à l'aide du système de paiement (si elle en comporte un) pour vérifier que le programme de lavage arrive bien à terme sans qu'aucun code d'erreur ou fuite n'apparaisse.

TAILLE TYPIQUE DES CHARGES COMPLÈTES

Type de charge	Suggestion de chargement	Type de charge	Suggestion de chargement
Charge mixte	3 draps (lit à 2 places) 4 taies d'oreiller 6 shorts 8 T-shirts 2 chemises 2 chemisiers 8 mouchoirs	Vêtements de travail très sales	3 pantalons 3 chemises 1 combinaison 4 jeans 1 salopette
Pressage permanent	2 draps (lit à 2 places) ou 1 drap (lit très grand) 1 nappe 1 robe 1 chemisier 2 pantalons 3 chemises 2 taies d'oreiller	Tricots	3 chemisiers 4 pantalons 6 chemises 4 tricots 4 robes

ENTRETIEN DU LAVE-LINGE

Conseils d'utilisation

AVERTISSEMENT



Risque d'incendie

Ne jamais mettre des articles humectés d'essence ou d'autres fluides inflammables dans le lave-linge.

Aucun lave-linge ne peut complètement enlever l'huile.

Ne pas faire sécher des articles qui ont été salis par tout genre d'huile (y compris les huiles de cuisson).

Le non-respect de ces instructions peut causer un décès, une explosion ou un incendie.

Il est recommandé de ne pas laver d'articles en fibre de verre dans un lave-linge payante. Si on lave ces articles dans le lave-linge, faire fonctionner un programme complet pour rincer les éventuels résidus restés dans le lave-linge.

IMPORTANT : Le détergent, l'agent de blanchiment et l'assouplissant pour tissu doivent être versés dans les distributeurs avant d'ajouter les vêtements et on ne doit mettre en marche le lave-linge qu'après avoir effectué ces opérations car le couvercle se verrouille une fois que le lave-linge a démarré.

TRANSPORT DU LAVE-LINGE

- Fermer les deux robinets d'eau. Débrancher et vidanger les tuyaux d'arrivée d'eau.
- Déconnecter le tuyau d'évacuation du système de vidange et vider l'eau qui reste dans un bac ou un seau. Déconnecter le tuyau d'évacuation de l'arrière du lave-linge.
- Débrancher le cordon d'alimentation.
- Placer les tuyaux d'arrivée d'eau et le tuyau d'évacuation dans le panier du lave-linge.
- Faire passer le cordon d'alimentation par dessus le bord et le mettre dans le panier du lave-linge.
- Replacer le support d'emballage issu du matériel d'expédition d'origine à l'intérieur du lave-linge et réutiliser la base d'expédition pour soutenir le moteur et la cuve. Si vous n'avez plus l'emballage d'origine, placer des couvertures lourdes ou des serviettes au-dessus du panier, entre le sommet du lave-linge et le pourtour de la cuve. Fermer le couvercle et placer du ruban adhésif sur le couvercle et jusqu'à la partie inférieure avant du lave-linge. Laisser le couvercle fermé par l'adhésif jusqu'à ce que le lave-linge soit installé à son nouvel emplacement.

SI VOUS AVEZ BESOIN D'ASSISTANCE

Il se peut que l'installation nécessite des pièces supplémentaires. Contacter le revendeur autorisé d'appareils de buanderie à usage commercial où le lave-linge a été acheté ou un service d'entretien agréé.

Lors de votre appel, vous aurez besoin du numéro de modèle et de série du lave-linge. Ces deux numéros figurent sur la plaque signalétique située sur le lave-linge.

PIÈCES SUPPLÉMENTAIRES ET ACCESSOIRES

Il se peut que l'installation nécessite des pièces supplémentaires.

Pour passer une commande, contacter le revendeur auprès duquel le lave-linge a été acheté ou un service d'entretien agréé.

Si vous avez :	Il vous faudra :
Un égout surélevé	Tuyau de vidange standard de 76 L (20 gal.) de 990 mm (39") de haut ou évier de décharge, pompe de puisard et connecteurs (disponibles chez les vendeurs de matériel de plomberie locaux)
Tuyau de rejet à l'égout rigide de diamètre 25 mm (1")	Adaptateur pour tuyau rigide de rejet à l'égout rigide de diamètre 51 mm (2") à 25 mm (1"), pièce numéro 3363920 Ensemble de connection, pièce numéro 285835
Le système d'évacuation obstrué par de la charpie	Protecteur de canalisation, pièce numéro 367031 Ensemble de connection, pièce numéro 285835
Système d'avaloir de sol	Brise-siphon, référence 285834, Ensemble de raccordement (x2), référence 285835 Prolongateur de tuyau flexible de vidange, référence 285863
Robinets d'eau hors d'atteinte des tuyaux d'alimentation	2 tuyaux de remplissage plus longs : tuyau coudé à 90° de 1,8 m (6 pi), pièce numéro 76314, 3 m (10 pi), pièce numéro 350008
	Les tuyaux d'arrivée d'eau sont vendus en paire dans l'ensemble W10575888

Accessoires	
Si vous avez :	Il vous faudra :
	Plateau d'égouttement du lave-linge, pièce numéro 8212526
	Capuchon/Couvercle - Distributeur d'agent de blanchiment Référence W10515386A
	Ensemble distributeur d'assouplissant pour tissu. Référence W10461164A
	Support arrière principal sur la partie supérieure de l'appareil W10576550 (2 par ensemble)

INSTRUCTIONS DE PARAMÉTRAGE DES COMMANDES ÉLECTRONIQUES

Lave-linge commerciale - opérations de base

- Pour d'autres renseignements, consulter www.MaytagCommercialLaundry.com.

AVERTISSEMENT



Risque de choc électrique

Déconnecter la source de courant électrique avant l'entretien.

Replacer pièces et panneaux avant de faire la remise en marche.

Le non-respect de ces instructions peut causer un décès ou un choc électrique.

IMPORTANT

Circuits électroniques sensibles aux décharges électrostatiques

Le risque de décharge électrostatique est permanent. Une décharge électrostatique peut endommager ou affaiblir les composants électroniques. La nouvelle carte peut donner l'impression qu'elle fonctionne correctement après la réparation, mais une décharge électrostatique peut lui avoir fait subir des dommages qui provoqueront une défaillance plus tard.

- Utiliser un bracelet de décharge électrostatique. Connecter le bracelet à la vis verte de liaison à la terre ou sur une surface métallique non peinte de l'appareil.

-OU-

Toucher plusieurs fois du doigt la vis verte de liaison à la terre ou une surface métallique non peinte de la lave-linge.

- Avant de retirer la pièce de son sachet, placer le sachet antistatique en contact avec la vis verte de liaison à la terre ou une surface métallique non peinte de la lave-linge.
- Éviter de toucher les composants électroniques ou les broches de contact; tenir la carte de circuits électroniques par les bords seulement lors des manipulations.
- Lors du réemballage d'une carte de circuits électroniques défaillante dans le sachet antistatique, observer les instructions ci-dessus.

Mise en marche pour la première utilisation

Le lave-linge a été programmé à l'usine comme suit :

- POWER WASH (lavage haute puissance) = 19 min d'agitation
NORMAL = 9 min d'agitation
DELICATES (articles délicats) = 7 min d'agitation
- NORMAL = 1 rinçage et 2 min d'agitation avec rinçage
POWER WASH (lavage haute puissance) = 4 rinçages de pulvérisation avec essorage
DELICATES (articles délicats) = 3 rinçages avec essorage
- NORMAL = 1,50 \$
DELICATES (articles délicats) = 1,00 \$
POWER WASH (lavage haute puissance) = 2,00 \$

Remise en marche après une interruption de l'alimentation

Après un délai qui peut atteindre 8 secondes, la partie initiale du programme de lavage de la lave-linge (au moment de l'interruption de l'alimentation) est restaurée. Pour continuer le programme, appuyer sur START.

Programmes gratuits

Pour ceci, on règle le prix de l'utilisation à zéro; l'afficheur présente alors 'SELECT CYCLE' (sélectionner le programme) et le prix du programme indiquera 0.00.

Afficheur

Après l'installation initiale et le branchement de la lave-linge, l'afficheur présente 'SYnC' pendant quelques secondes, puis '0 MINUTES'. Après le branchement de la lave-linge et l'ouverture du couvercle, l'afficheur présente le prix. Si la lave-linge est réglée pour l'utilisation gratuite, l'afficheur présente 'SELECT CYCLE' avec clignotement, puis présente 'PRICE 0.00'.

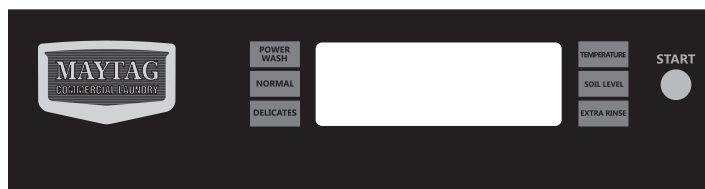

INFORMATION GÉNÉRALE POUR L'UTILISATEUR

Afficheur vierge

Cette situation indique que la lave-linge n'est pas opérationnelle.

Affichage de '0 Minute'

Ceci indique qu'il n'est pas possible de faire fonctionner la lave-linge. L'information sur les pièces insérées ou les entrées de débit sera mémorisée mais ne peut être utilisée avant le rétablissement du fonctionnement normal par une manœuvre d'ouverture/fermeture du couvercle. En cas de défaillance du contacteur du couvercle, on doit le remplacer pour pouvoir rétablir le fonctionnement normal.

INSTRUCTIONS DE PARAMÉTRAGE DES COMMANDES ÉLECTRONIQUES

Procédures de réglage des systèmes de commande

IMPORTANT : Lire la totalité des instructions avant l'utilisation.

Pour le réglage des systèmes de commande, on utilise les 3 touches de réglage gauche, la touche supérieure droite et l'afficheur numérique. L'afficheur peut présenter 4 chiffres et/ou lettres et un point décimal, qui indiquent les codes de paramétrage et des valeurs connexes disponibles pour la programmation de la lave-linge.

Utilisation des touches pour la programmation des systèmes de commande

1. La touche SUPÉRIEURE GAUCHE (POWER WASH [lavage haute puissance]) sert à régler les valeurs associées aux codes de paramétrage. Pour augmenter la valeur, appuyer sur la touche.
Un réglage rapide est possible en maintenant le bouton enfoncé.
2. La touche CENTRALE GAUCHE (NORMAL) fait passer d'un code de paramétrage au suivant. Le code de paramétrage disponible suivant est atteint en appuyant sur cette touche. Pour passer aux codes de paramétrage suivants à un rythme d'un (1) par seconde, maintenir la touche enfoncée.
3. La touche INFÉRIEURE GAUCHE (DELICATES [articles délicats]) sert à sélectionner et désélectionner des options.
4. La touche SUPÉRIEURE DROITE (TEMPERATURE [température]) sert à diminuer la valeur du code de paramétrage.

Paramétrage pour mise en marche

- Modèle PD : Insérer la clé de la porte d'accès; tourner et soulever pour enlever la porte d'accès.

IMPORTANT : Ne pas ouvrir la console avant d'avoir déconnecté l'appareil de toute source d'énergie. Pour accéder au connecteur AA1 :

- Débrancher le lave-linge ou déconnecter la source de courant électrique.
- Ouvrir la console, débrancher le connecteur AA1; refermer la console.
- Brancher le lave-linge ou reconnecter la source de courant électrique.

L'appareil est maintenant au mode de paramétrage.

Avant de poursuivre, noter que malgré le grand nombre d'options disponibles, le propriétaire de l'appareil peut décider de simplement déballer sa nouvelle machine commerciale, la raccorder et la brancher; elle sera alors parfaitement opérationnelle.

Codes de paramétrage

- La touche CENTRALE GAUCHE (NORMAL) permet de passer d'un code au suivant.
- La touche SUPÉRIEURE GAUCHE (POWER WASH [lavage haute puissance]) augmente la valeur du code.
- La touche INFÉRIEURE GAUCHE (DELICATES [articles délicats]) sélectionne ou désélectionne les options.
- La touche SUPÉRIEURE DROITE (TEMPERATURE [température]) diminue la valeur du code.

Un ou deux caractères à gauche correspond(ent) au code de configuration. La valeur du code est indiquée par les 2 ou 3 caractères de droite.

CODE	EXPLICATION
6.06 NORMAL	Prix de vente d'un programme standard NORMAL - Augmenter ou diminuer le chiffre affiché entre 0 et 200 en appuyant sur la touche SUPÉRIEURE GAUCHE ou SUPÉRIEURE DROITE. Configuré à l'usine pour 6 pièces de 0,25 \$ = 1,50 \$.
6.04 DELICATES (articles délicats)	Prix de vente d'un programme standard DELICATES (articles délicats) - Augmenter ou diminuer le chiffre affiché entre 0 et 200 en appuyant sur la touche SUPÉRIEURE GAUCHE ou SUPÉRIEURE DROITE. Configuré à l'usine pour 4 pièces de 0,25 \$ = 1,00 \$.
6.08 POWERWASH (lavage haute puissance)	Prix de vente d'un programme standard POWERWASH (lavage haute puissance) - Augmenter ou diminuer le chiffre affiché entre 0 et 200 en appuyant sur la touche SUPÉRIEURE GAUCHE ou SUPÉRIEURE DROITE. Configuré à l'usine pour 8 pièces de 0,25 \$ = 2,00 \$.
→ Appuyer une fois sur la touche CENTRALE GAUCHE pour passer au code suivant.	
7.00	DURÉE DE LAVAGE SUPPLÉMENTAIRE
7.00	Nombre de minutes qu'il est possible d'ajouter à un programme de lavage. Choisir entre 00 et 05 minutes en appuyant sur la touche SUPÉRIEURE GAUCHE.
→ Appuyer une fois sur la touche CENTRALE GAUCHE pour passer au code suivant.	
8.00	DURÉE DE RINÇAGE SUPPLÉMENTAIRE
8.00	Nombre de minutes qu'il est possible d'ajouter à un programme de RINÇAGE. Choisir entre 00 et 05 minutes en appuyant sur la touche SUPÉRIEURE GAUCHE. NOTE : Durée de rinçage supplémentaire disponible seulement dans les rinçages de bain en défaut, et non en option de rinçage de pulvérisation.
→ Appuyer une fois sur la touche CENTRALE GAUCHE pour passer au code suivant.	
9.00	OPTION DE COMPTAGE DU NOMBRE DE PROGRAMMES Cette option peut être SÉLECTIONNÉE ('ON') ou PAS SÉLECTIONNÉE ('OFF').
9.00	Pas sélectionnée ('OFF').
9.0C	Option sélectionnée et impossibilité de désélection. Appuyer 3 fois consécutives sur la touche INFÉRIEURE GAUCHE pour sélectionner 'ON' (active). Lorsque 'ON' a été sélectionné, on ne peut désélectionner l'option.
→ Appuyer une fois sur la touche CENTRALE GAUCHE pour passer au code suivant.	
1.00	OPTION COMPTEUR DE MONNAIE Cette option peut être SÉLECTIONNÉE ('ON') ou PAS SÉLECTIONNÉE ('OFF').
1.00	Pas sélectionnée ('OFF').
1.0C	Option sélectionnée ('ON'). Appuyer 3 fois consécutives sur la touche INFÉRIEURE GAUCHE pour sélectionner 'ON' (active); appuyer 3 fois consécutives sur la touche pour désélectionner l'option. Le compteur passe de 'OFF' (inactive) à 'ON' (active).
1.C0	Option sélectionnée ('ON') et impossibilité de désélection. Pour sélectionner 'ON' avec impossibilité de désélection, sélectionner d'abord 'ON'. Puis en moins de deux secondes appuyer deux fois sur la touche INFÉRIEURE GAUCHE et une fois sur la touche SUPÉRIEURE GAUCHE, et quitter le mode de paramétrage.
→ Appuyer une fois sur la touche CENTRALE GAUCHE pour passer au code suivant.	

INSTRUCTIONS DE PARAMÉTRAGE DES COMMANDES ÉLECTRONIQUES

CODE	EXPLICATION
2.00	OPTION DE PRIX SPÉCIAL Cette option peut être SÉLECTIONNÉE ('ON') ou PAS SÉLECTIONNÉE ('OFF').
2.00	Pas sélectionnée ('OFF').
2.SP	Option sélectionnée ('ON'). Appuyer une fois sur la touche INFÉRIEURE GAUCHE pour cette sélection.
Si l'OPTION DE PRIX SPÉCIAL est sélectionnée, on a accès aux codes '3.' à '9.'	
NOTE : Il convient d'ajouter une pile externe pour que l'horloge conserve l'heure correcte pendant les périodes de coupures d'électricité. → Appuyer une fois sur la touche CENTRALE GAUCHE pour passer au code suivant.	
OPTIONS DISPONIBLES SI L'OPTION DE PRIX SPÉCIAL A ÉTÉ SÉLECTIONNÉE :	
3.06 NORMAL	Prix de vente d'un programme spécial NORMAL - Augmenter ou diminuer le chiffre affiché entre 0 et 200 en appuyant sur la touche SUPÉRIEURE GAUCHE ou SUPÉRIEURE DROITE. Configuré à l'usine pour 6 pièces de 0,25 \$ = 1,50 \$.
3.04 DELICATES (articles délicats)	Prix de vente d'un programme spécial DELICATES (articles délicats) - Augmenter ou diminuer le chiffre affiché entre 0 et 200 en appuyant sur la touche SUPÉRIEURE GAUCHE ou SUPÉRIEURE DROITE. Configuré à l'usine pour 4 pièces de 0,25 \$ = 1,00 \$.
3.08 POWERWASH (lavage haute puissance)	Prix de vente d'un programme spécial POWERWASH (lavage haute puissance) - Augmenter ou diminuer le chiffre affiché entre 0 et 200 en appuyant sur la touche SUPÉRIEURE GAUCHE ou SUPÉRIEURE DROITE. Configuré à l'usine pour 8 pièces de 0,25 \$ = 2,00 \$.
→ Appuyer une fois sur la touche CENTRALE GAUCHE pour passer au code suivant.	
5.00	HORLOGE - MINUTES
5.00	Sélection du nombre de minutes pour l'HORLOGE; sélectionner une valeur entre 0 et 59 minutes en appuyant sur la touche SUPÉRIEURE GAUCHE ou SUPÉRIEURE DROITE.
→ Appuyer une fois sur la touche CENTRALE GAUCHE pour passer au code suivant.	
6.00	HORLOGE - HEURES NOTE : Utilisation du format 24 h.
6.00	Sélection du nombre d'heures pour l'HORLOGE; sélectionner une valeur entre 0 et 23 heures en appuyant sur la touche SUPÉRIEURE GAUCHE ou SUPÉRIEURE DROITE.
→ Appuyer une fois sur la touche CENTRALE GAUCHE pour passer au code suivant.	
7.00	PRIX SPÉCIAL - HEURE DE COMMENCEMENT NOTE : Utilisation du format 24 h.
7.00	Sélection de l'heure de commencement pour cette tarification; sélectionner une valeur entre 0 et 23 heures en appuyant sur la touche SUPÉRIEURE GAUCHE ou SUPÉRIEURE DROITE.
→ Appuyer une fois sur la touche CENTRALE GAUCHE pour passer au code suivant.	
8.00	PRIX SPÉCIAL - HEURE D'EXPIRATION NOTE : Utilisation du format 24 h.
8.00	Sélection de l'heure d'expiration pour cette tarification; sélectionner une valeur entre 0 et 23 heures en appuyant sur la touche SUPÉRIEURE GAUCHE ou SUPÉRIEURE DROITE.
→ Appuyer une fois sur la touche CENTRALE GAUCHE pour passer au code suivant.	

CODE	EXPLICATION																								
9.00	JOUR POUR PRIX SPÉCIAL																								
9.10	Ceci représente le jour de la semaine sélectionné, et la sélection de la tarification spéciale pour ce jour. Un chiffre suivi de '0' indique que cette option n'est pas sélectionnée pour le jour particulier concerné (9.10). Un chiffre suivi d'un 'S' indique que cette option est sélectionnée pour le jour concerné (9.1S). Pour sélectionner le jour de la semaine (1-7), appuyer sur la touche SUPÉRIEURE GAUCHE. Appuyer une fois sur la touche SUPÉRIEURE GAUCHE pour sélectionner l'option de prix spécial pour chaque jour choisi. Le jour de la semaine doit apparaître sur l'afficheur au moment de sortir du code de paramétrage '9' :																								
<table border="1" style="width: 100%; border-collapse: collapse;"> <thead> <tr> <th>AFFICHEUR</th> <th>JOUR DE LA SEMAINE</th> <th>CODE (sélectionné)</th> </tr> </thead> <tbody> <tr> <td>10</td> <td>Jour 1 = Dimanche</td> <td>1S</td> </tr> <tr> <td>20</td> <td>Jour 2 = Lundi</td> <td>2S</td> </tr> <tr> <td>30</td> <td>Jour 3 = Mardi</td> <td>3S</td> </tr> <tr> <td>40</td> <td>Jour 4 = Mercredi</td> <td>4S</td> </tr> <tr> <td>50</td> <td>Jour 5 = Jeudi</td> <td>5S</td> </tr> <tr> <td>60</td> <td>Jour 6 = Vendredi</td> <td>6S</td> </tr> <tr> <td>70</td> <td>Jour 7 = Samedi</td> <td>7S</td> </tr> </tbody> </table>		AFFICHEUR	JOUR DE LA SEMAINE	CODE (sélectionné)	10	Jour 1 = Dimanche	1S	20	Jour 2 = Lundi	2S	30	Jour 3 = Mardi	3S	40	Jour 4 = Mercredi	4S	50	Jour 5 = Jeudi	5S	60	Jour 6 = Vendredi	6S	70	Jour 7 = Samedi	7S
AFFICHEUR	JOUR DE LA SEMAINE	CODE (sélectionné)																							
10	Jour 1 = Dimanche	1S																							
20	Jour 2 = Lundi	2S																							
30	Jour 3 = Mardi	3S																							
40	Jour 4 = Mercredi	4S																							
50	Jour 5 = Jeudi	5S																							
60	Jour 6 = Vendredi	6S																							
70	Jour 7 = Samedi	7S																							
→ Appuyer une fois sur la touche CENTRALE GAUCHE pour passer au code suivant.																									
A.00	OPTION AFFICHAGE DU CONTENU DU COFFRE Cette option peut être SÉLECTIONNÉE ('ON') ou PAS SÉLECTIONNÉE ('OFF').																								
A.00	Pas sélectionnée ('OFF').																								
A.SC	Option sélectionnée ('ON'). Appuyer une fois sur la touche INFÉRIEURE GAUCHE pour cette sélection. Lorsque l'option est sélectionnée, le montant d'argent et/ou le nombre de programme (si on a sélectionné le comptage) est visible lorsque la boîte à pièces a été enlevée.																								
→ Appuyer une fois sur la touche CENTRALE GAUCHE pour passer au code suivant.																									
b.05	VALEUR DE LA PIÈCE 1																								
b.05	Ceci représente la valeur de la pièce 1, en multiples de 0,05 \$ x 5 = 0,25 \$. Par des pressions sur la touche SUPÉRIEURE GAUCHE ou SUPÉRIEURE DROITE, on peut sélectionner une valeur entre 1 et 199 (multiples de 0,05 \$).																								
→ Appuyer une fois sur la touche CENTRALE GAUCHE pour passer au code suivant.																									
C.20	VALEUR DE LA PIÈCE 2																								
C.20	Ceci représente la valeur de la pièce 2, en multiples de 0,05 \$ x 20 = 1 \$ Par des pressions sur la touche SUPÉRIEURE GAUCHE ou SUPÉRIEURE DROITE, on peut sélectionner une valeur entre 1 et 199 (multiples de 0,05 \$).																								
→ Appuyer une fois sur la touche CENTRALE GAUCHE pour passer au code suivant.																									
d.00	OPTION GLISSIÈRE À PIÈCES Cette option peut être SÉLECTIONNÉE ('ON') ou PAS SÉLECTIONNÉE ('OFF').																								
d.00	Pas sélectionnée ('OFF').																								

INSTRUCTIONS DE PARAMÉTRAGE DES COMMANDES ÉLECTRONIQUES

CODE	EXPLICATION
d.CS	Option sélectionnée ('ON'). Appuyer 3 fois consécutives sur la touche INFÉRIEURE GAUCHE pour cette sélection. Lorsqu'on sélectionne le mode de glissière à pièces, sélectionner une valeur 'b.' égale à la valeur des pièces placées dans la glissière, en multiples de 0,05 \$. Paramétrer à l'étape 6 (prix pour programme standard) et à l'étape 3 (prix pour programme spécial) pour le nombre de manœuvre de la glissière. Si l'installateur sélectionne le paramétrage 'CS' sur un modèle à pièces, le lave-linge n'enregistrera pas les pièces.
→ Appuyer une fois sur la touche CENTRALE GAUCHE pour passer au code suivant.	
E.00	OPTION ADDITION DE PIÈCES Cette option peut être SÉLECTIONNÉE ('ON') ou PAS SÉLECTIONNÉE ('OFF'). Cette option commande l'affichage du nombre de pièces (pièce 1) à insérer, plutôt que d'un montant monétaire.
E.00	Pas sélectionnée ('OFF').
E.AC	Option sélectionnée ('ON'). Appuyer 3 fois consécutives sur la touche INFÉRIEURE GAUCHE pour cette sélection.
→ Appuyer une fois sur la touche CENTRALE GAUCHE pour passer au code suivant.	
H.00 COOL	Prix pour ajustement de température COOL : Augmenter ou diminuer entre 0 et 200 en appuyant sur la touche SUPÉRIEURE GAUCHE ou SUPÉRIEURE DROITE. Configuré à l'usine pour 1 pièce de 0,25 \$ = 0,25 \$.
H.00 WARM	Prix pour ajustement de température WARM : Augmenter ou diminuer entre 0 et 200 en appuyant sur la touche SUPÉRIEURE GAUCHE ou SUPÉRIEURE DROITE. Configuré à l'usine pour 2 pièce de 0,25 \$ = 0,50 \$.
H.00 HOT	Prix pour ajustement de température HOT : Augmenter ou diminuer entre 0 et 200 en appuyant sur la touche SUPÉRIEURE GAUCHE ou SUPÉRIEURE DROITE. Configuré à l'usine pour 3 pièce de 0,25 \$ = 0,75 \$.
H.00 HEAVY	Prix pour ajustement de niveau de saleté HEAVY : Augmenter ou diminuer entre 0 et 200 en appuyant sur la touche SUPÉRIEURE GAUCHE ou SUPÉRIEURE DROITE. Configuré à l'usine pour 1 pièce de 0,25 \$ = 0,25 \$.
H.00 EXTRA RINSE	Prix pour ajustement EXTRA RINSE : Augmenter ou diminuer entre 0 et 200 en appuyant sur la touche SUPÉRIEURE GAUCHE ou SUPÉRIEURE DROITE. Configuré à l'usine pour 1 pièce de 0,25 \$ = 0,25 \$.
→ Appuyer une fois sur la touche CENTRALE GAUCHE pour passer au code suivant.	
J.Cd	OPTION PIÈCES/DÉBIT
J.Cd	Sélection du paiement par pièces et par carte de débit.
J.C_	Paiement par pièces sélectionné; paiement par carte de débit désactivé. Appuyer trois fois sur la touche INFÉRIEURE GAUCHE pour cette sélection.
J._d	Paiement par carte de débit sélectionné, paiement par pièces désactivé. Appuyer trois fois sur la touche INFÉRIEURE GAUCHE pour cette sélection.
J.Ed	L'option de paiement améliorée/carte de débit est auto-sélectionnée lors de l'installation d'un lecteur de carte Génération 2 sur le lave-linge. On ne peut sélectionner/désélectionner manuellement l'option Ed.
→ Appuyer une fois sur la touche CENTRALE GAUCHE pour passer au code suivant.	

CODE	EXPLICATION
L.00	OPTION SUPPRESSION DU PRIX Lorsque cette option est sélectionnée, l'afficheur présente le message 'ADD' (ajouter) ou 'AVAILABLE' (disponible) plutôt que le montant monétaire à ajouter. (Utilisation principalement avec l'emploi du paiement par carte de débit.)
L.00	Pas sélectionnée ('OFF').
L.PS	Option sélectionnée ('ON'). Appuyer une fois sur la touche INFÉRIEURE GAUCHE pour cette sélection.
→ Appuyer une fois sur la touche CENTRALE GAUCHE pour passer au code suivant.	
n. CE	OPTION EFFACEMENT DU MONTANT MÉMORISÉ Lorsque cette option est sélectionnée, un montant conservé en mémoire est effacé après 30 minutes sans autre activité.
n. CE	Option sélectionnée ('ON').
n. 00	Pas sélectionnée ('OFF'). Appuyer une fois sur la touche INFÉRIEURE GAUCHE pour désélectionner cette option.
→ Appuyer une fois sur la touche CENTRALE GAUCHE pour passer au code suivant.	
U.00	INCRÉMENT CENTIME
U.00	Pour utilisation avec applications de lecteur de carte uniquement.
→ Appuyer une fois sur la touche CENTRALE GAUCHE pour passer au code suivant.	
A3.02	Réglages de programme NORMAL. Permet au propriétaire de sélectionner les options de programme par défaut concernant la température de l'eau, le niveau de saleté et le rinçage supplémentaire. Voir le Tableau 1 pour les réglages particuliers. Normal est réglé sur 02 en usine.
A4.00	Réglages de programme DELICATES (articles délicats). Permet au propriétaire de sélectionner les options de programme par défaut concernant la température de l'eau, le niveau de saleté et le rinçage supplémentaire. Voir le Tableau 1 pour les réglages particuliers. Delicates est réglé sur 00 en usine.
A5.OF	Réglages de programme POWERWASH (lavage haute puissance). Permet au propriétaire de sélectionner les options de programme par défaut concernant la température de l'eau, le niveau de saleté et le rinçage supplémentaire. Voir le Tableau 1 pour les réglages particuliers. Powerwash est réglé sur 0F en usine.

INSTRUCTIONS DE PARAMÉTRAGE DES COMMANDES ÉLECTRONIQUES

Si le compteur de programme (9.0C) est sélectionné, ce qui suit est vrai :

1 xx Nombre de programmes en MILLIERS. 1 02 = 2 000
 2xxx Nombre de programmes en UNITÉS. 2225 = 225
 TOTAL PROGRAMMES = 2 225

Cette information est "SEULEMENT AFFICHÉE"; on ne peut l'effacer.

Appuyer une fois sur la touche INFÉRIEURE CENTRALE pour passer au code suivant.

Si le compteur monétaire (1.0C ou 1.C0) est sélectionné, ce qui suit est vrai :

3 xx Nombre de dollars en CENTAINES. 3 01 = 1 000,00 \$
 4xxx Nombre de dollars en UNITÉS. 4600 = 600,00 \$
 5 xx Nombre de CENTAINES. 5 75 = 0,75 \$
 TOTAL = 1 600,75 \$

FIN DES PROCÉDURES DE PARAMÉTRAGE

POUR QUITTER LE MODE DE PARAMÉTRAGE

■ Modèles PD : Réinstaller la porte d'accès.

Une autre méthode consiste à patienter pendant 2 minutes d'inactivité. Tous les réglages sont mémorisés et l'afficheur repasse à l'écran de sélection du programme.

Tableau 1

A3, A4, ou A5	Extra Rinse (Rinçage suppl.)	Soil Level (Niveau de saleté)	Wash Temp. (Temp. de lavage)	A3, A4, ou A5	Extra Rinse (Rinçage suppl.)	Soil Level (Niveau de saleté)	Wash Temp. (Temp. de lavage)
00	Off (Arrêt)	Off (Arrêt)	Cold (froide)	08	On (Marche)	Off (Arrêt)	Cold (froide)
01	Off (Arrêt)	Off (Arrêt)	Cool (fraîche)	09	On (Marche)	Off (Arrêt)	Cool (fraîche)
02	Off (Arrêt)	Off (Arrêt)	Warm (tiède)	0A	On (Marche)	Off (Arrêt)	Warm (tiède)
03	Off (Arrêt)	Off (Arrêt)	Hot (chaude)	0b	On (Marche)	Off (Arrêt)	Hot (chaude)
04	Off (Arrêt)	On (Marche)	Cold (froide)	0c	On (Marche)	On (Marche)	Cold (froide)
05	Off (Arrêt)	On (Marche)	Cool (fraîche)	0d	On (Marche)	On (Marche)	Cool (fraîche)
06	Off (Arrêt)	On (Marche)	Warm (tiède)	0E	On (Marche)	On (Marche)	Warm (tiède)
07	Off (Arrêt)	On (Marche)	Hot (chaude)	0F	On (Marche)	On (Marche)	Hot (chaude)

Code d'accès pour entretien par un technicien

Cette méthode est disponible uniquement sur les lave-linge réglées pour un fonctionnement gratuit (6 00).

Pour accéder au mode de service :

En moins de 10 secondes, appuyer successivement sur les touches SUPÉRIEURE GAUCHE, INFÉRIEURE DROITE, SUPÉRIEURE DROITE et INFÉRIEURE GAUCHE.

Pour quitter le mode de service :

Attendre 2 minutes sans appuyer sur aucune touche (alors qu'aucun mode de diagnostic n'est activé)

ou

Couper l'alimentation électrique de le lave-linge, puis rétablir l'alimentation électrique

REMARQUE : Si un programme de service est en cours en quittant le mode de service, il se termine normalement, avec l'affichage des informations d'état du programme. L'affichage retrouve son mode de fonctionnement normal pour les clients à la fin du programme.

GARANTIE DU LAVE-LINGE COMMERCIALE, DU SÈCHE-LINGE, DU SÈCHE-LINGE/SÈCHE-LINGE SUPERPOSÉE, DE L'ENSEMBLE DE BUANDERIE COMMERCIAL SUPERPOSÉ, ET DES LAVE-LINGE ET SÈCHE-LINGE COMMERCIALES MULTI-CHARGE PAYANTES MAYTAG®

GARANTIE LIMITÉE SUR LES PIÈCES

Pendant cinq ans à compter de la date d'achat, lorsque cet appareil ménager commercial est installé, utilisé et entretenu conformément aux instructions jointes à ou fournies avec le produit, Maytag marque de Whirlpool Corporation (ci-après désignée "Maytag") paiera pour les pièces de rechange spécifiées par l'usine ou les pièces de rechange d'équipement originales du fabricant pour corriger les vices de matériaux ou de fabrication. Une preuve d'achat originale est requise pour bénéficier du service de garantie.

MAYTAG NE PAIERA PAS POUR

1. Tous les autres frais, notamment la main-d'œuvre, le transport ou les taxes douanières.
2. Les visites de service pour rectifier l'installation de l'appareil ménager commercial, montrer à l'utilisateur comment utiliser l'appareil, remplacer ou réparer des fusibles, ou rectifier le câblage ou la plomberie extérieure.
3. Les réparations lorsque l'appareil est utilisé autrement que pour une utilisation commerciale ordinaire.
4. Les dommages imputables à une mauvaise manipulation du produit pendant une livraison, un vol, un accident, une modification, un usage impropre, un abus, un incendie, une inondation, des actes de Dieu, une mauvaise installation, une installation non conforme aux codes locaux d'électricité et de plomberie, ou l'utilisation de produits non approuvés par Maytag.
5. Le ramassage et la livraison. Cet appareil commercial est conçu pour être réparé sur place.
6. Les réparations aux pièces ou systèmes résultant d'une modification non autorisée faite à l'appareil commercial.
7. La dépose et la réinstallation de votre appareil commercial si celui-ci est installé dans un endroit inaccessible ou n'est pas installé conformément aux instructions d'installation fournies.
8. Les dommages chimiques ne sont pas couverts par la garantie.
9. Les modifications du bâtiment, de la pièce ou de l'emplacement nécessaires pour faire fonctionner l'appareil commercial correctement.
10. Réparations effectuées par un technicien de réparation agréé employé par une autre compagnie que Whirlpool.

CLAUSE D'EXONÉRATION DE RESPONSABILITÉ AU TITRE DES GARANTIES IMPLICITES; LIMITATION DES RECOURS

LE SEUL ET EXCLUSIF RECOURS DU CLIENT DANS LE CADRE DE LA PRÉSENTE GARANTIE LIMITÉE CONSISTE EN LA RÉPARATION OU LE REMPLACEMENT DU PRODUIT PRÉVUS CI-DESSUS. LES GARANTIES IMPLICITES, Y COMPRIS LES GARANTIES APPLICABLES DE QUALITÉ MARCHANDE ET D'APTITUDE À UN USAGE PARTICULIER, SONT LIMITÉES À UN AN OU À LA PLUS COURTE PÉRIODE AUTORISÉE PAR LA LOI. WHIRLPOOL N'ASSUME AUCUNE RESPONSABILITÉ POUR LES DOMMAGES FORTUITS OU INDIRECTS. CERTAINES JURIDICTIONS NE PERMETTENT PAS L'EXCLUSION OU LA LIMITATION DES DOMMAGES FORTUITS OU INDIRECTS, OU LES LIMITATIONS DE LA DURÉE DES GARANTIES IMPLICITES DE QUALITÉ MARCHANDE OU D'APTITUDE À UN USAGE PARTICULIER, DE SORTE QUE CES EXCLUSIONS OU LIMITATIONS PEUVENT NE PAS S'APPLIQUER DANS VOTRE CAS. CETTE GARANTIE VOUS CONFÈRE DES DROITS JURIDIQUES SPÉCIFIQUES ET VOUS POUVEZ ÉGALEMENT JOUIR D'AUTRES DROITS QUI PEUVENT VARIER D'UNE JURIDICTION À UNE AUTRE.

Si vous avez besoin de service, veuillez communiquer avec votre distributeur d'ensemble de buanderie Maytag® autorisé. Pour localiser votre distributeur d'ensemble de buanderie Maytag® autorisé, ou pour des demandes de renseignements sur Internet, visitez le site Web www.MaytagCommercialLaundry.com.

1/11

Vous pouvez écrire à l'adresse suivante :

Maytag® Commercial Laundry Service Department
2000 M-63 North
Benton Harbor, Michigan 49022 USA

SEGURIDAD DE LA LAVADORA

Su seguridad y la seguridad de los demás es muy importante.

Hemos incluido muchos mensajes importantes de seguridad en este manual y en su electrodoméstico. Lea y obedezca siempre todos los mensajes de seguridad.



Este es el símbolo de advertencia de seguridad.

Este símbolo le llama la atención sobre peligros potenciales que pueden ocasionar la muerte o una lesión a usted y a los demás.

Todos los mensajes de seguridad irán a continuación del símbolo de advertencia de seguridad y de la palabra "PELIGRO" o "ADVERTENCIA". Estas palabras significan:

 **PELIGRO**

Si no sigue las instrucciones de inmediato, usted puede morir o sufrir una lesión grave.

 **ADVERTENCIA**

Si no sigue las instrucciones, usted puede morir o sufrir una lesión grave.

Todos los mensajes de seguridad le dirán el peligro potencial, le dirán cómo reducir las posibilidades de sufrir una lesión y lo que puede suceder si no se siguen las instrucciones.

INSTRUCCIONES IMPORTANTES DE SEGURIDAD

ADVERTENCIA: Para reducir el riesgo de incendio, choque eléctrico o lesiones a personas al usar su lavadora, siga las precauciones básicas, incluyendo las siguientes:

- Lea todas las instrucciones antes de usar la lavadora.
- No lave artículos que hayan sido previamente limpiados, lavados, remojados o humedecidos con gasolina, solventes para lavar en seco, u otras sustancias inflamables o explosivas ya que éstas emanan vapores que podrían encenderse o causar una explosión.
- No agregue gasolina, solventes para lavar en seco, u otras sustancias inflamables o explosivas al agua de lavado. Estas sustancias emanan vapores que podrían encenderse o causar una explosión.
- En ciertas condiciones, puede generarse gas hidrógeno en un sistema de agua caliente que no se haya usado por dos semanas o un período mayor. EL GAS HIDRÓGENO ES EXPLOSIVO. Si no se ha usado el agua caliente durante dicho período, antes de usar la lavadora, abra todos los grifos de agua caliente y deje que corra el agua por varios minutos. Esto liberará todo el gas hidrógeno que se haya acumulado. Debido a la inflamabilidad de dicho gas, no fume ni use una llama abierta durante este lapso.
- No permita que los niños jueguen encima o dentro de la lavadora. Es necesario una supervisión cuidadosa de los niños toda vez que se use la lavadora cerca de ellos.
- Antes de poner la lavadora fuera de servicio o desecharla, quítele la puerta o la tapa.
- No introduzca las manos en la lavadora si el tambor, la tina, o el agitador están funcionando.
- No instale ni almacene esta lavadora donde pudiese estar sometida a la intemperie.
- No trate de forzar los controles.
- No repare ni cambie pieza alguna de la lavadora ni intente realizar tarea alguna de servicio técnico, excepto cuando así se le indique específicamente en este manual o en instrucciones de reparación para el usuario publicadas, que usted entienda y para cuya ejecución cuente con la habilidad necesaria.
- Para obtener información respecto a las instrucciones de conexión a tierra, consulte "Requisitos eléctricos" en las instrucciones de instalación.

GUARDE ESTAS INSTRUCCIONES

ELIMINACIÓN DE LA LAVADORA



Este electrodoméstico está marcado de acuerdo con la directiva europea 2002/96/EC sobre Residuos de Equipos Eléctricos y Electrónicos (Waste Electrical and Electronic Equipment - WEEE).

Asegurándose de que este producto será eliminado correctamente, usted ayudará a prevenir consecuencias negativas potenciales para el medio ambiente y la salud humana, que podrían causarse por el manejo inapropiado de este producto.

El símbolo sobre el producto, o en los documentos que acompañan al producto, indica que este electrodoméstico no puede tratarse como basura doméstica. Contrariamente, deberá ser entregado al punto de recogida correspondiente para el reciclado de equipos eléctricos y electrónicos.

La eliminación debe llevarse a cabo de acuerdo con las regulaciones ambientales locales para la eliminación de basura.

Para información más detallada acerca del tratamiento, recuperación y reciclado de este producto, por favor, contacte con su oficina municipal local, su servicio de eliminación de basura doméstica o la tienda donde compró el producto.

HERRAMIENTAS Y PIEZAS

Herramientas necesarias:



Nivel



Pinzas



Cuchillo para uso general



Llave ajustable



Destornillador de hoja plana

Herramientas optativas:

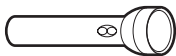

Linterna



Cubeta

Piezas suministradas:



Mangueras de entrada de agua (2)



Arandelas de la manguera de entrada (4)

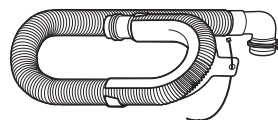

Manguera de desagüe con abrazadera, molde en forma de u y fleje de atadura rebordeado

DIMENSIONES

Vista frontal

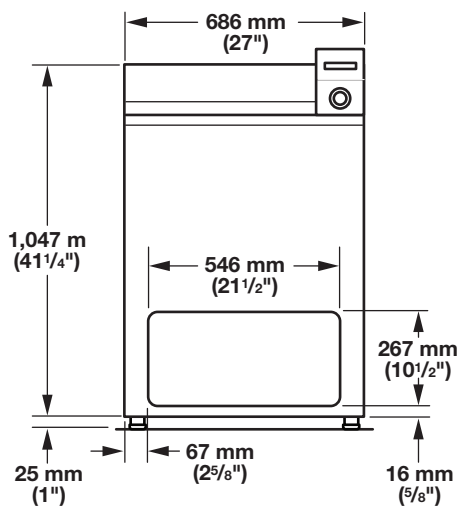

Vista lateral

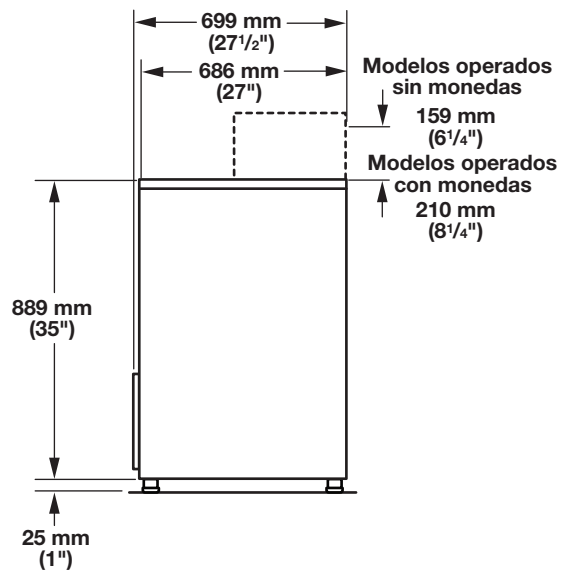

Vista posterior

Modelos operados sin monedas

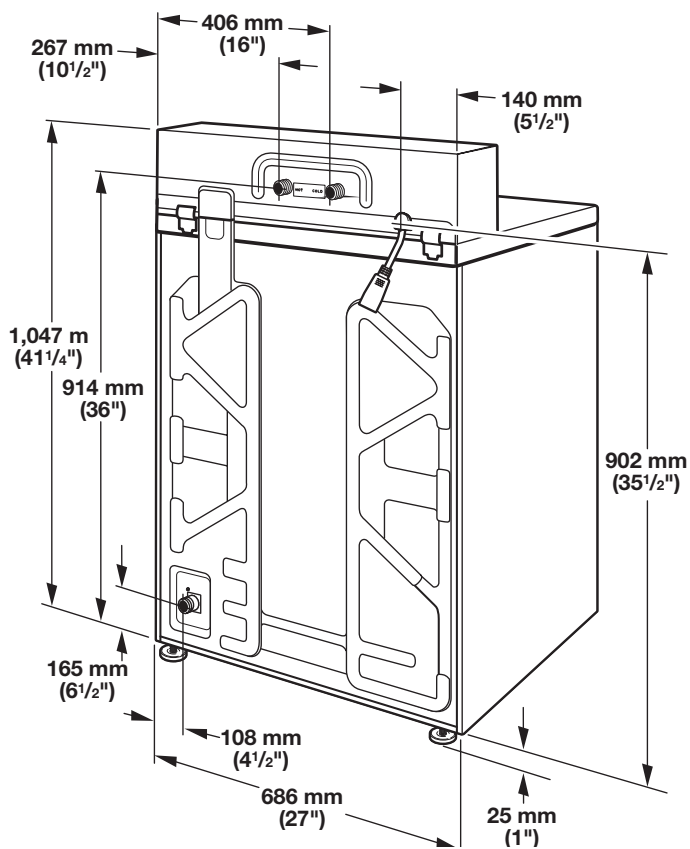

Modelos operados con monedas

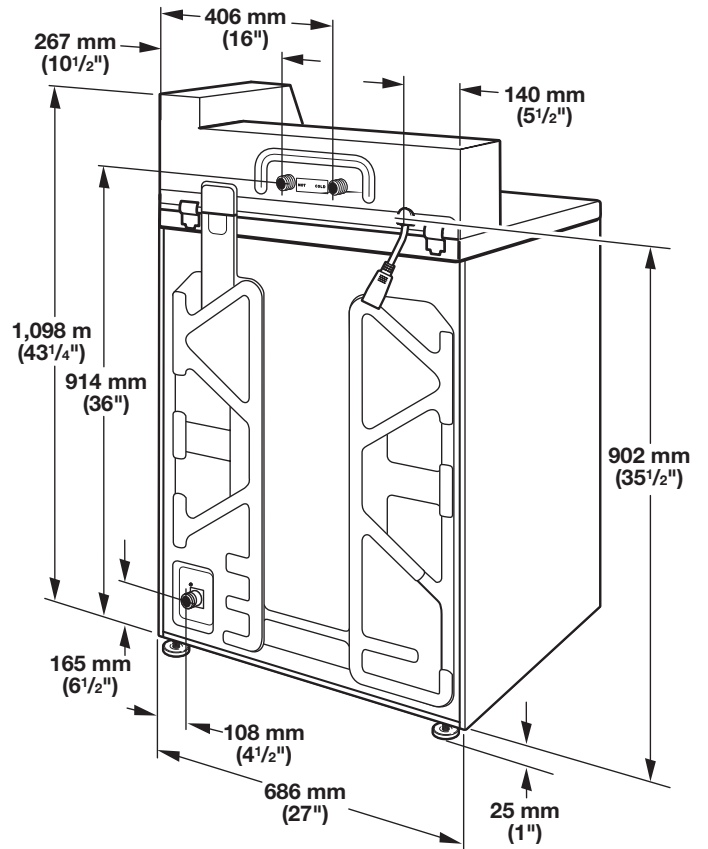

REQUISITOS DE UBICACIÓN

Seleccione una ubicación apropiada para su lavadora, para realzar el rendimiento y reducir al mínimo el ruido y la posible "caminata" de la lavadora.

Su lavadora se puede instalar en un sótano, cuarto para lavar o un lugar empotrado. Vea "Sistema de desagüe".

Deberá tenerse en cuenta también los requisitos para la ubicación de otro electrodoméstico que le acompañe.

IMPORTANTE: No instale o almacene esta lavadora donde estará expuesta a la intemperie. No guarde ni haga funcionar su lavadora a temperaturas iguales o inferiores a 0 °C (32 °F). El agua que quede en la lavadora puede ocasionar daños a bajas temperaturas. La instalación correcta es su responsabilidad.

Usted necesitará:

- Un calentador de agua fijado en 49°C (120°F).
- Un contacto con conexión a tierra ubicado a no más de 1,2 m (4 pies) del cable eléctrico en la parte posterior de la lavadora. Vea "Requisitos Eléctricos".
- Grifos de agua caliente y de agua fría ubicados a una distancia de no más de 1,2 m (4 pies) de las válvulas de llenado del agua caliente y fría en la lavadora y una presión de agua de 20-100 lb/pulg² (138 – 690 kPa). Debe usarse una válvula de reducción de presión en la línea de suministro donde la presión de entrada hacia el edificio exceda 100 lb/pulg² (690 kPa) para evitar daños a la válvula de mezcla de la lavadora.
- Para las instalaciones con lavadoras simples se requieren montantes de un mínimo de 300 mm (12") para que provean una cámara de aire, y eviten el ruido y los daños a las válvulas.
- Un piso nivelado con un declive máximo de 25 mm (1") debajo de la lavadora completa. No se recomienda la instalación sobre una alfombra.
- El piso debe sostener el peso total de la lavadora (con el agua y la carga) de 143 kg (315 lb).
- Un desagüe de piso debajo del tabique. Los tabiques divisorios prefabricados con contactos eléctricos, las líneas de entrada de agua y las instalaciones con desagües deben ser usados únicamente donde los códigos locales lo permitan.

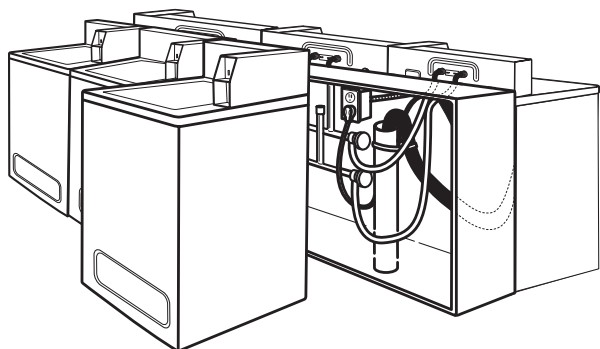

Instalación en zona empotrada o en el clóset

Esta lavadora podrá instalarse en un área empotrada o en un clóset. Las dimensiones de instalación que se ilustran a continuación son para los espacios mínimos permitidos. Debe considerarse espacio adicional para facilitar la instalación y el servicio técnico. Debe considerarse el espacio adicional para otro electrodoméstico que le acompañe.

Espacio mínimo para la instalación

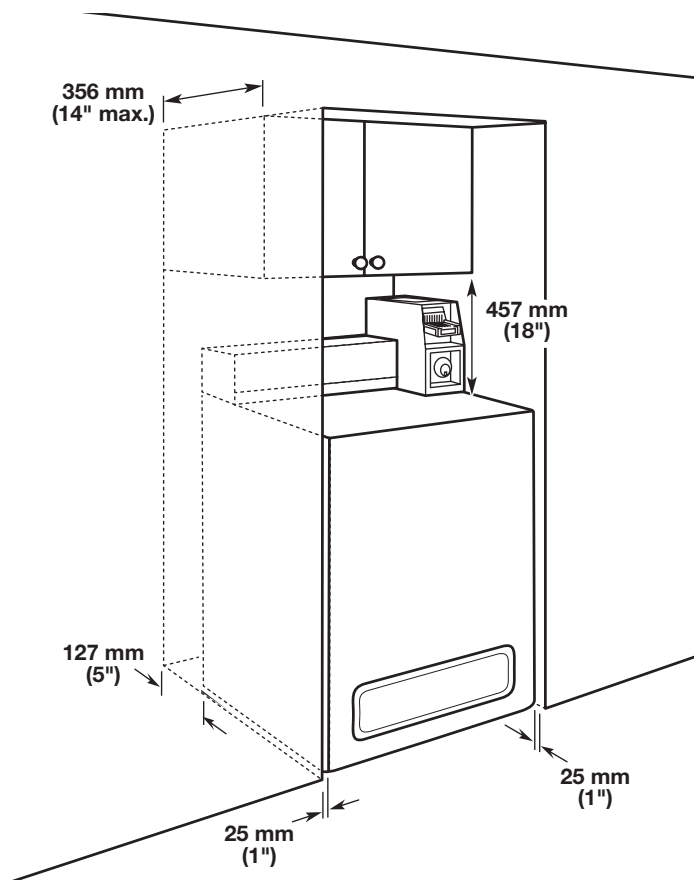

SISTEMA DE DESAGÜE

El sistema de desagüe de la lavadora se puede instalar utilizando un desagüe de piso, un tubo vertical de pared, un tubo vertical de piso o una tina de lavadero. Seleccione el método que necesita.

Sistema de desagüe de tubo vertical de piso

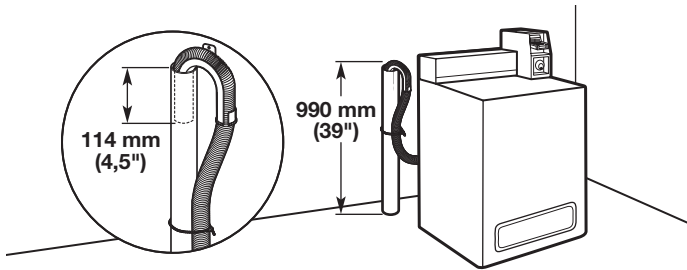

Diámetro mínimo para el desagüe de tubo vertical: 51 mm (2"). Capacidad de desplazamiento mínima: 38 L (10 gal.) por minuto. La parte superior del tubo vertical debe estar a 990 mm (39") de altura como mínimo; instálela a no más de 2,44 m (96") de la base de la lavadora.

Sistema de desagüe de tubo vertical de pared

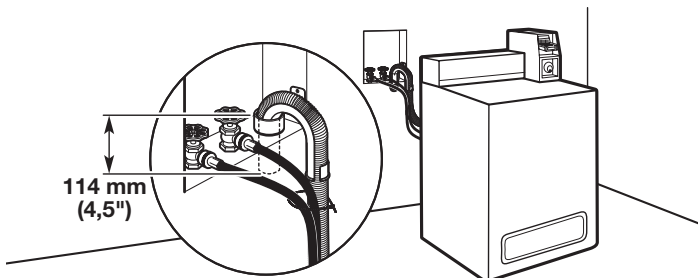

Vea los requisitos para el sistema de desagüe de tubo vertical de piso.

Sistema de desagüe de piso

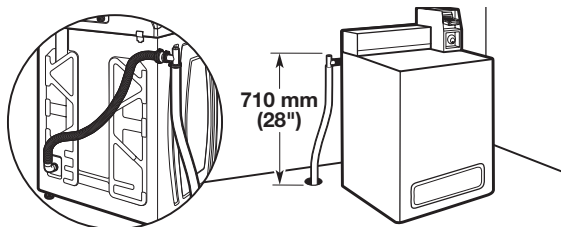

Un sistema de desagüe por el piso requiere de un juego de desviación de sifón (pieza número 285834). Desviación de sifón mínima: 710 mm (28") de la base de la lavadora. Se pueden necesitar mangueras adicionales.

Sistema de desagüe de tina de lavadero

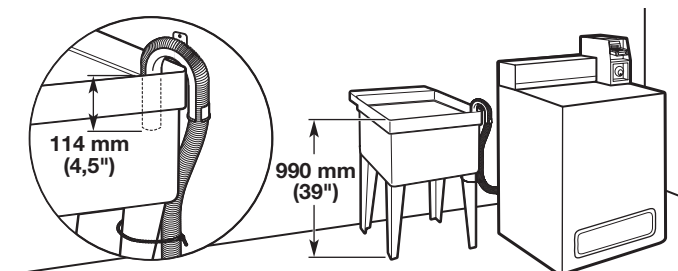

Capacidad mínima: 76 L (20 gal.). La parte superior de la tina de lavadero debe estar a 990 mm (39") del piso como mínimo.

REQUISITOS ELÉCTRICOS

⚠ ADVERTENCIA



Peligro de Choque Eléctrico

Conecte a un contacto de pared de conexión a tierra de 3 terminales.

No quite la terminal de conexión a tierra.

No use un adaptador.

No use un cable eléctrico de extensión.

No seguir estas instrucciones puede ocasionar la muerte, incendio o choque eléctrico.

- Se requiere una fuente de energía eléctrica de 220/240 Voltios/ 50 Hz., CA solamente y con fusibles de 10 amperios. Se recomienda un fusible retardador o un cortacircuitos. Asimismo se recomienda el uso de un circuito independiente que preste servicio únicamente a este aparato.
- Después de la instalación, el acceso al enchufe de la red o la desconexión del mismo por medio de un interruptor de doble polaridad deberá asegurarse en todo momento para cerciorarse de la desactivación inmediata de la lavadora en caso de emergencia.
- Esta lavadora viene equipada con un cable eléctrico dotado de un enchufe con conexión a tierra. El enchufe debe quedar accesible para poder desconectarlo del suministro de energía.
- Si se ha dañado el cable de suministro de energía, deberá ser reemplazado por el fabricante, el agente de servicio o una persona similarmente calificada con el fin de evitar riesgos.

INSTRUCCIONES PARA LA CONEXIÓN A TIERRA

Para una lavadora conectada a tierra con cable eléctrico:

Esta lavadora debe conectarse a tierra. En caso de funcionamiento defectuoso o avería, la conexión a tierra reducirá el riesgo de choque eléctrico al proporcionar una vía de menor resistencia para la corriente eléctrica. Esta lavadora viene equipada con un cable eléctrico que tiene un conductor de conexión a tierra del equipo y un enchufe con conexión a tierra. El enchufe debe conectarse en un contacto de pared apropiado que haya sido debidamente instalado y conectado a tierra de conformidad con todos los códigos y ordenanzas locales.

ADVERTENCIA: La conexión incorrecta de la terminal de conexión a tierra del equipo puede ocasionar un riesgo de choque eléctrico. Consulte con un electricista o técnico en reparaciones calificado si tiene duda alguna en cuanto a la conexión a tierra correcta del electrodoméstico.

No modifique el enchufe provisto con el electrodoméstico. Si éste no encaja en el contacto de pared, pida a un electricista calificado que le instale un contacto de pared apropiado.

Para una lavadora con contacto eléctrico permanente:

Esta lavadora debe estar conectada a un sistema de cableado de metal permanente, conectado a tierra, o se debe tender un conductor para la conexión a tierra del equipo con los conductores de circuito y conectado a la terminal de tierra del equipo o al conductor de suministro del electrodoméstico.

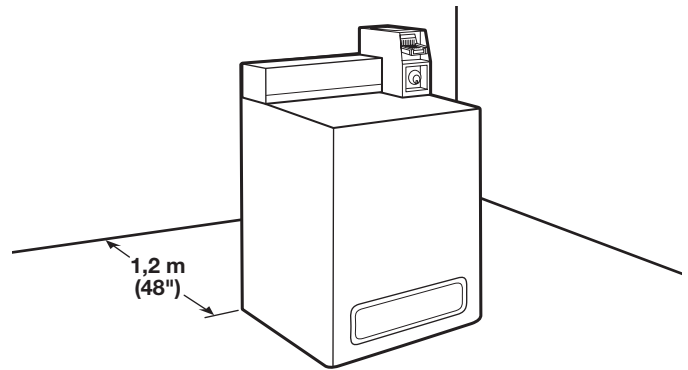

2. Para evitar daños al piso, coloque soportes de cartón sobre el piso, detrás de la lavadora. Incline hacia atrás la lavadora y colóquela sobre los soportes de cartón. Saque la base de transporte. Ponga la lavadora en posición vertical.

IMPORTANTE: Para un funcionamiento adecuado es necesario quitar la base de transporte. Si su lavadora incluye un aislador de sonido, consulte las instrucciones incluidas con el mismo para instalarlo en este momento.

NOTA: Guarde la base del embalaje por si necesita mover la lavadora más adelante.

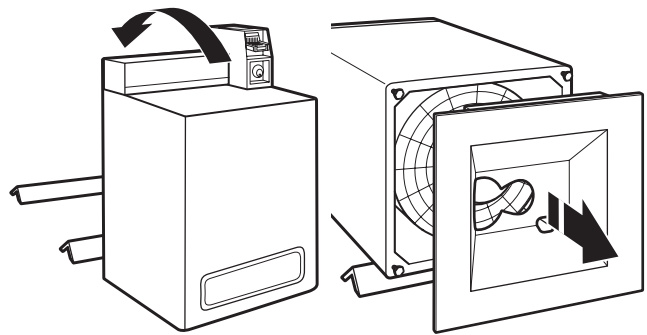

3. Quite la cinta adhesiva de la tapa de la lavadora, abra la tapa y saque la bandeja de empaque de cartón de la tina. Cerciérese de sacar todas las piezas de la bandeja.

NOTA: La bandeja debe retirarse antes de enchufar la lavadora a una toma. Guarde la bandeja por si necesita mover la lavadora más tarde.

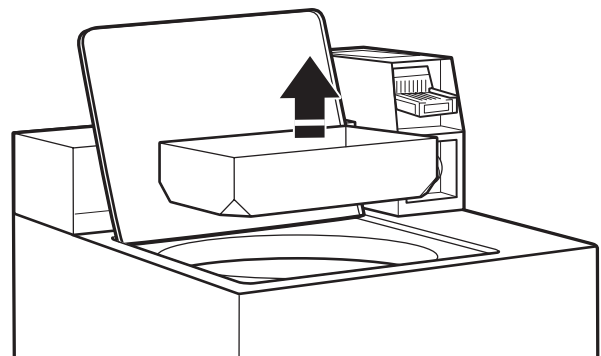

INSTRUCCIONES DE INSTALACIÓN

⚠ ADVERTENCIA

Peligro de Peso Excesivo

Use dos o más personas para mover e instalar la lavadora.

No seguir esta instrucción puede ocasionar una lesión en la espalda u otro tipo de lesiones.

Es necesario quitar todos materiales de transporte para obtener un funcionamiento adecuado y para evitar ruido excesivo de la lavadora.

1. Mueva la lavadora a 1,2 m (4 pies) de su ubicación final. Debe estar en posición vertical.

NOTA: Para evitar daños en el piso, coloque la lavadora sobre un cartón antes de moverla y asegúrese de que la tapa esté cerrada con cinta adhesiva.

CONEXIÓN DE LA MANGUERA DE DESAGÜE

El tendido apropiado de la manguera de desagüe evita daños a sus pisos ocasionados por filtraciones de agua.

Retire la manguera de desagüe de la canasta de la lavadora

1. Quite la cinta adhesiva del puerto de desagüe de la lavadora que se encuentra en la parte posterior de la lavadora.

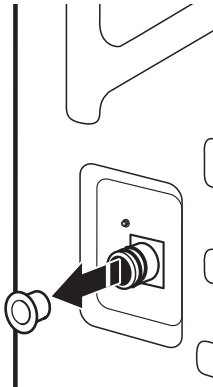

2. Si la abrazadera no está en su lugar, sobre el extremo del codo de la manguera de desagüe, deslícelo sobre el extremo como se muestra.

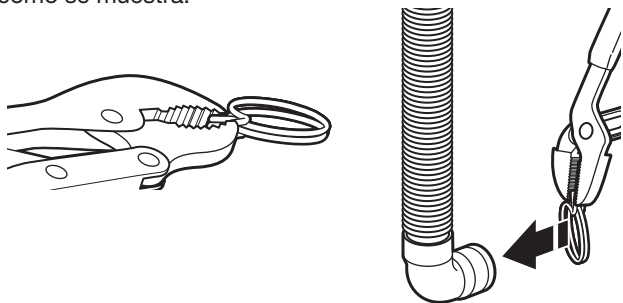

3. Apriete la abrazadera con pinzas y deslice el extremo en forma de codo de la manguera de desagüe sobre el puerto de desagüe. Asegúrelo con la abrazadera.

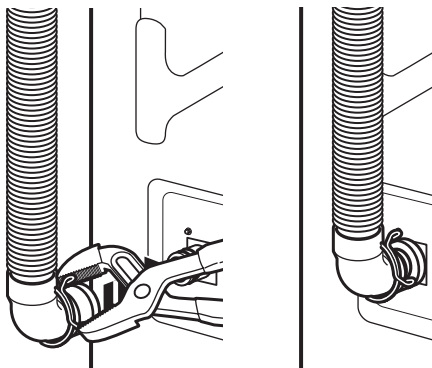

4. El sistema de desagüe de la lavadora se puede instalar utilizando un desagüe de piso, un tubo vertical de pared, un tubo vertical de piso o una tina de lavadero.

5. Coloque la manguera dentro del tubo vertical (se muestra en la ilustración) o sobre el lado de la tina de lavadero.

IMPORTANTE: No debe haber más de 114 mm (4,5") de manguera de desagüe dentro del tubo vertical; no fuerce el exceso de la manguera dentro del tubo vertical, ni lo coloque en el fondo de la tina de lavadero. El molde de la manguera de desagüe debe usarse.

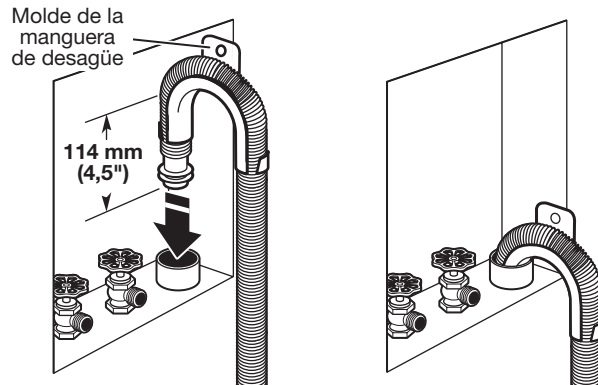

6. Para las instalaciones con desagüe por el piso, necesitará quitar el molde de la manguera de desagüe del extremo de la misma. Puede ser que necesite piezas adicionales con instrucciones por separado. Vea "Piezas y herramientas".

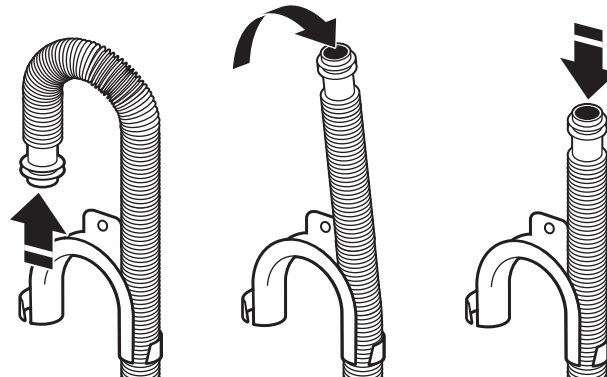

7. El sistema de desagüe por el piso necesita una desviación de sifón que puede adquirirse por separado. La desviación del sifón (pieza número 285834) debe estar a una distancia mínima de 710 mm (28") de la parte inferior de la lavadora. Se pueden necesitar mangueras adicionales.

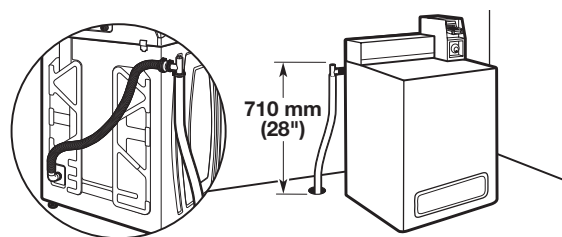

CONEXIÓN DE LAS MANGUERAS DE ENTRADA

Inserte las nuevas arandelas para manguera (suministradas) en cada extremo de las mangueras de entrada. Asiente firmemente las arandelas en los acoplamientos.

NOTA: Utilice las tuberías nuevas suministradas con la lavadora. No reutilice tuberías viejas.

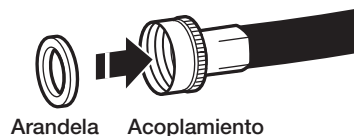

Conecte las mangueras de entrada a los grifos del agua

1. Sujete la manguera al grifo de agua caliente. Atornille el acoplamiento hasta que quede asentado en la lavadora. Repita el procedimiento para la manguera de agua fría.

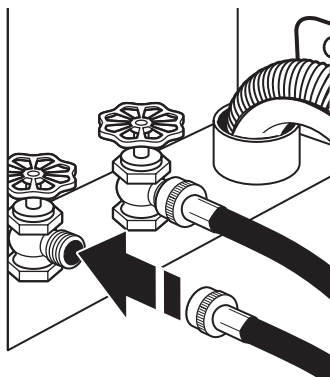

2. Use pinzas para apretar los acoplamientos dos tercios de vuelta adicional.

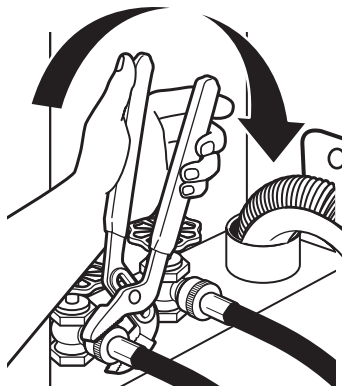

IMPORTANTE: No apriete en exceso ni use cinta o selladores en la válvula. Puede resultar en daños.

Despeje las líneas de agua

- Deje correr el agua de los grifos y las mangueras de entrada en un lavadero, tubo de desagüe o cubeta para eliminar las partículas que se encuentran en las tuberías del agua, las cuales podrían obstruir los filtros de la válvula de entrada.
- Verifique la temperatura del agua para asegurarse de que la manguera de agua caliente esté conectada al grifo de agua caliente y que la manguera de agua fría esté conectada al grifo de agua fría.



Conecte las mangueras de entrada a la lavadora

1. Sujete la manguera de agua fría a la válvula de entrada de agua fría, marcada con un aro azul. Atornille el acoplamiento a mano hasta que quede apretado.

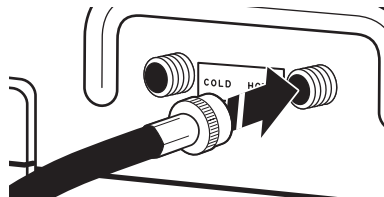

2. Sujete la manguera de agua caliente a la válvula de entrada del agua caliente, marcada con un anillo rojo. Atornille el acoplamiento a mano hasta que quede apretado.

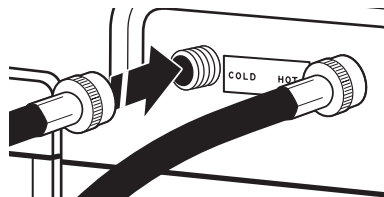

3. Use pinzas para apretar los acoplamientos dos tercios de vuelta adicional.

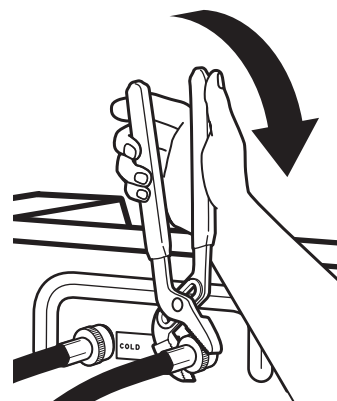

NOTA: No apriete demasiado. Se puede dañar la válvula.

4. Abra los grifos del agua para revisar si hay fugas de agua en el grifo y en la conexión a la lavadora. Una pequeña cantidad de agua podría entrar en la lavadora. Ésta se desaguará más tarde.

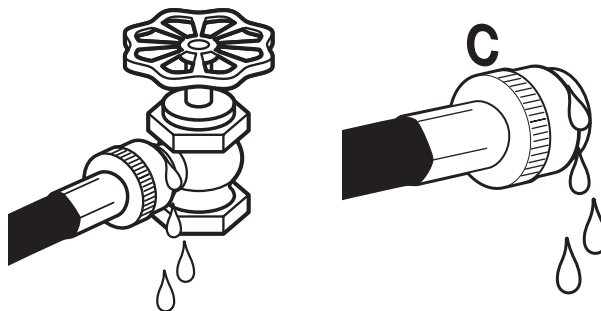

NOTA: Reemplace las mangueras de entrada después de 5 años de uso para reducir el riesgo de que fallen. Para consulta en el futuro, anote en las mangueras la fecha de instalación o la fecha de reposición de las mismas.

Inspeccione periódicamente y reemplace las mangueras si aparecen bultos, torceduras, cortaduras, desgaste o filtraciones de agua.

NIVELACIÓN DE LA LAVADORA

IMPORTANTE: La nivelación adecuadamente de la lavadora reduce el ruido y la vibración en exceso.

⚠️ ADVERTENCIA

Peligro de Peso Excesivo

Use dos o más personas para mover e instalar la lavadora/secadora.

No seguir esta instrucción puede ocasionar una lesión en la espalda u otro tipo de lesiones.

1. Con la lavadora en su ubicación final, coloque un nivel en los bordes superiores de la lavadora. Use la hendidura lateral como una guía para revisar la nivelación de los lados. Revise la nivelación del frente usando la tapa, como se muestra. Balancee la lavadora hacia delante y hacia atrás para asegurarse de que las 4 patas hagan contacto firme con el piso.

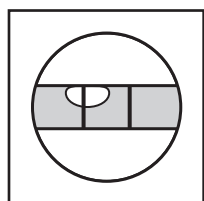
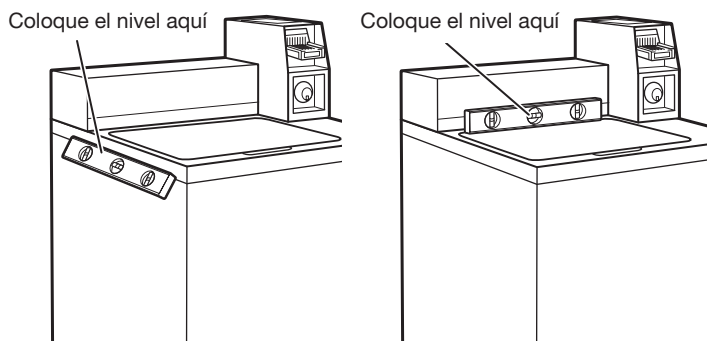

No está nivelada

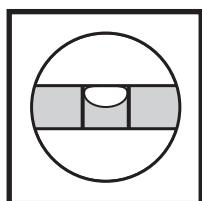

NIVELADA

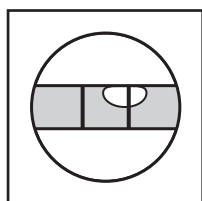

No está nivelada

2. Use una llave de boca de 9/16" ó 14 mm o una llave ajustable para girar las tuercas fijadoras hacia la derecha sobre las patas, hasta que estén a aproximadamente 13 mm (1/2") de la carcasa de la lavadora. Luego gire la pata niveladora hacia la derecha para bajar la lavadora, o hacia la izquierda para levantarla.

Revise la nivelación de la lavadora nuevamente y repita el procedimiento según sea necesario.

- CONSEJO ÚTIL:** Puede apuntalar el frente de la lavadora aproximadamente 102 mm (4") con un bloque de madera o un objeto similar que vaya a soportar el peso de la lavadora.

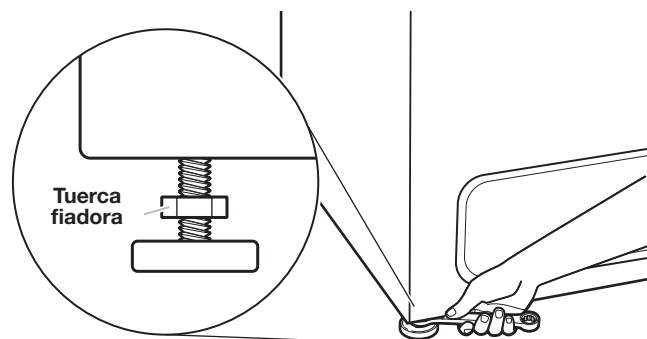

3. Cuando la lavadora esté nivelada, use una llave de boca de 9/16" ó 14 mm o una llave ajustable para girar las tuercas fijadoras en las patas hacia la izquierda, apretándolas contra la carcasa de la lavadora.

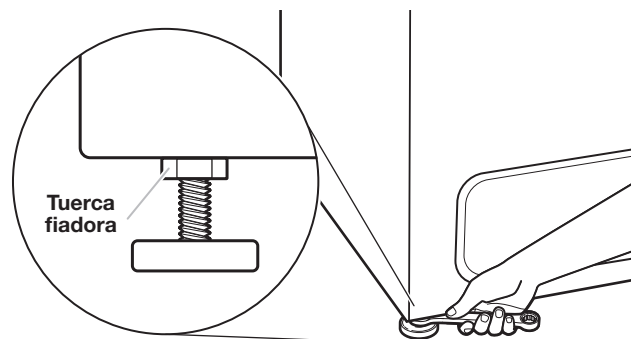

INSTALACIÓN DEL TRAGAMONEDAS Y LA CAJA DE MONEDAS

El mecanismo del tragamonedas, el bloqueo de la puerta y la llave, así como el seguro del tragamonedas y la llave, no están incluidos en algunos modelos, pero pueden obtenerse a través de fuentes industriales comunes.

Retire la puerta de servicio de la caja del contador levantándola por la parte posterior. Instale el dispositivo para aceptar el dinero. (Consulte las instrucciones del fabricante para ver la instalación adecuada.)

Se necesita una para el tragamonedas. Esta se puede conseguir conectando el arnés disponible al tragamonedas.

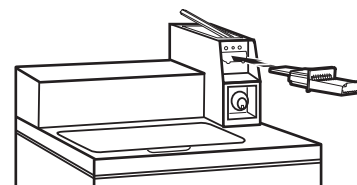

Instale una cerradura y una leva en la puerta de servicio de la caja del contador. Instale la cámara acorazada con cerradura y llave en la abertura para la caja del contador.

Para un funcionamiento gratuito, se puede adquirir un juego OPL de Whirlpool. Pieza número W10222023 de Whirlpool; pieza número 3001-003 de Greenwald.

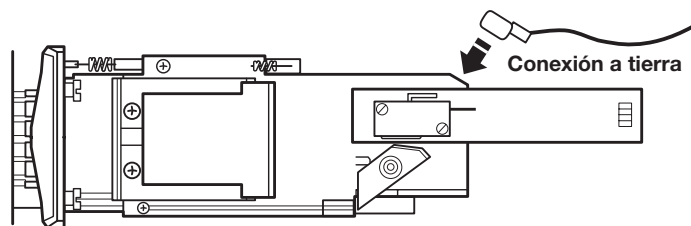

COMPLETE LA INSTALACIÓN

⚠ ADVERTENCIA



Peligro de Choque Eléctrico

Conecte a un contacto de pared de conexión a tierra de 3 terminales.

No quite la terminal de conexión a tierra.

No use un adaptador.

No use un cable eléctrico de extensión.

No seguir estas instrucciones puede ocasionar la muerte, incendio o choque eléctrico.

- Revise los requisitos eléctricos. Asegúrese de contar con la fuente de electricidad correcta y el método recomendado de conexión a tierra.

- Verifique que todas las piezas estén ahora instaladas. Si hay alguna pieza extra, vuelva a revisar todos los pasos para ver qué se omitió.
- Verifique que tenga todas las herramientas.
- Revise que los materiales de transporte se hayan quitado por completo de la lavadora.
- Deshágase de todos los materiales de embalaje o recíclelos.
- Revise que los grifos de agua estén abiertos.
- Verifique si hay fugas alrededor de los grifos y de las mangueras de entrada.
- Quite la película de la consola y la cinta que quede en la lavadora.
- Enchufe en un contacto con conexión a tierra o reconecte el suministro de energía.
- Revise que el cortacircuitos no se haya disparado o que el fusible no esté quemado.
- Ponga en marcha la lavadora mediante el sistema de pago (si está disponible) para verificar que el ciclo de lavado se complete sin un código de error o fuga de agua.

TAMAÑOS DE CARGAS TÍPICAS DE VOLUMEN COMPLETO

Tipo de carga	Sugerencias para cargar	Tipo de carga	Sugerencias para cargar
Carga mixta	3 sábanas dobles 4 fundas para almohada 6 shorts 8 camisetas 2 camisas 2 blusas 8 pañuelos	Ropa pesada de trabajo	3 pantalones 3 camisas 1 overol 4 pantalones de mezclilla 1 overol
Permanent Press (Planchado permanente)	2 sábanas de tamaño doble o 1 de tamaño extra 1 mantel 1 vestido 1 blusa 2 pantalones 3 camisas 2 fundas para almohada	Tejidos de punto	3 blusas 4 pantalones 6 camisas 4 tops 4 vestidos

MANTENIMIENTO DE LA LAVADORA

Consejos para el funcionamiento

ADVERTENCIA



Peligro de Incendio

Nunca coloque en la lavadora artículos que estén humedecidos con gasolina o cualquier otro líquido inflamable.

Ninguna lavadora puede eliminar completamente el aceite.

No seque ningún artículo que haya tenido alguna vez cualquier tipo de aceite (incluyendo aceites de cocina).

No seguir estas instrucciones puede ocasionar la muerte, explosión o incendio.

Se recomienda que artículos de fibra de vidrio no se laven en las lavadoras de funcionamiento con monedas. Si estos artículos se laven en la lavadora, ponga a funcionar la lavadora en un ciclo completo para enjuagar cualquier residuo que pudiera haber quedado en la lavadora.

IMPORTANTE: Ponga el detergente, blanqueador y suavizante de telas antes de agregar las prendas, y haga todo esto antes de poner la lavadora en marcha, ya que la tapa se bloqueará después de este paso.

Transporte de la lavadora

- Cierre ambos grifos de agua. Desconecte y elimine el agua de las mangueras de entrada de agua.
- Desconecte el desagüe del sistema de desagüe y drene el agua restante en una olla o cubeta. Desconecte la manguera de desagüe de la parte posterior de la lavadora.
- Desenchufe el cable eléctrico.
- Ponga las mangueras de entrada y la manguera de desagüe en el interior de la canasta de la lavadora.
- Pase el cable eléctrico sobre el borde y colóquelo dentro de la canasta de la lavadora.
- Coloque nuevamente la bandeja del embalaje de los materiales de envío originales en el interior de la lavadora y reutilice la base del embalaje para sustentar el motor y la tina. Si no tiene el embalaje original, coloque frazadas o toallas pesadas sobre la canasta, entre la parte superior de la lavadora y el aro de la tina. Cierre la tapa y péguela con cinta hacia el frente de la lavadora. Mantenga la tapa pegada con cinta adhesiva hasta que se coloque la lavadora en su nueva ubicación.

SI NECESITA ASISTENCIA

Su instalación puede requerir piezas suplementarias. Para hacer un pedido, póngase en contacto con su distribuidor autorizado de lavandería comercial en donde compró la lavadora o con una compañía de servicio autorizada.

Necesitará tener a mano el número del modelo y de serie de la lavadora. Ambos números se encuentran en la placa de calificación de serie que está ubicada en la lavadora.

PIEZAS Y ACCESORIOS ALTERNATIVOS

Su instalación puede requerir piezas suplementarias. Para hacer un pedido, póngase en contacto con el distribuidor en donde compró la lavadora o con una compañía de servicio autorizada.

Si tiene:	Usted necesitará:
Una alcantarilla suspendida	Tina de desagüe estándar de 76 L (20 galones) 990 mm (39") de altura o lavadero utilitario, bomba de sumidero y conectores (disponible con proveedores locales)
Tubo vertical de 25 mm (1") de diámetro	Adaptador para tubo vertical de 51 mm (2") a 25 mm (1") de diámetro, pieza número 3363920 Juego de conectores, pieza número 285835
Desagüe obstruido por pelusa	Protector del desagüe, pieza número 367031 Juego de conectores, pieza número 285835
Sistema de desagüe por el piso	Desviación de sifón, pieza número 285834, juego de conectores (x 2), pieza número 285835, juego de extensión para manguera, pieza número 285863
Grifos del agua fuera del alcance de las mangueras de llenado	2 mangueras de llenado de agua más largas: manguera con dobléz de 90° de 1,8 m (6 pies), pieza número 76314 y de 3,0 m (10 pies), pieza número 350008
	Las mangueras de entrada se venden como un par en el juego W10575888

Accesorios	
Si tiene:	Usted necesitará:
	Bandejas de goteo para lavadora, pieza número 8212526
	Tapa/cubierta-Depósito del blanqueador, pieza número W10515386A
	Juego del depósito de suavizante de telas. Pieza número W10461164A
	Soporte principal trasero superior, pieza número W10576550 (2 por juego)

INSTRUCCIONES PARA PROGRAMAR LOS CONTROLES ELECTRÓNICOS

Funcionamiento básico de la lavadora comercial

- Para obtener información adicional, vea www.MaytagCommercialLaundry.com

⚠ ADVERTENCIA



Peligro de Choque Eléctrico

Desconecte el suministro de energía antes de darle mantenimiento.

Vuelva a colocar todos los componentes y paneles antes de hacerlo funcionar.

No seguir estas instrucciones puede ocasionar la muerte o choque eléctrico.

IMPORTANTE

Descarga electrostática (DES) Componentes electrónicos sensibles

La descarga electrostática se encuentra presente en cualquier lugar. Las descargas electrostáticas pueden dañar o debilitar el ensamblaje del control electrónico. El nuevo ensamblaje del control puede parecer que funciona bien después de que se haya terminado la reparación, pero podrían ocurrir fallos en una fecha posterior debido a la tensión provocada por la descarga electrostática.

- Utilice una correa antiestática. Conecte la correa al punto verde de conexión a tierra, o a una parte de metal del aparato que no esté pintada.

-O BIEN-

Toque repetidamente con su dedo un punto verde de conexión a tierra, o a una parte de metal del aparato que no esté pintada

- Antes de sacar la pieza de su paquete, toque con la bolsa antiestática un punto verde de conexión a tierra o una parte de metal del aparato que no esté pintada.
- Evite tocar las piezas electrónicas o los contactos de los terminales; manipule el ensamblaje del control electrónico solamente por los bordes.
- Cuando vuelva a empaquetar el ensamblaje del control electrónico que haya fallado en una bolsa antiestática, observe las instrucciones arriba mencionadas.

Inicio en frío (primer uso)

La lavadora está programada de fábrica como se describe a continuación:

- POWER WASH (Lavado superior) = agitación durante 19 min
NORMAL = agitación durante 9 min
DELICATES (Ropa delicada) = agitación durante 7 min
- NORMAL = 1 enjuague y 2 minutos de agitación de enjuague
POWER WASH (Lavado superior) = 4 enjuagues por rociado y extracción del agua
DELICATES (Ropa delicada) = 3 enjuagues por rociado y extracción del agua
- NORMAL = \$1,50
DELICATES (Ropa delicada) = \$1,00
POWER WASH (Lavado superior) = \$2,00

Inicio en caliente (después de un corte de corriente)

Después de un retraso de hasta 8 segundos, la lavadora volverá a la parte del ciclo existente en el momento del corte de corriente. Para continuar con el ciclo, presione START (Inicio).

Ciclos gratuitos

Esta opción se fija programando el precio del ciclo en cero. Cuando esto ocurre, aparecerá 'SELECT CYCLE' (Seleccionar ciclo) y el precio del ciclo mostrará 0.00.

Pantalla

Después de que se ha instalado y enchufado la lavadora, la pantalla mostrará 'SYnC' (Sincronización) durante algunos segundos y, luego, '0 MINUTES' (0 Minutos). Una vez que la lavadora se ha conectado al suministro eléctrico y la puerta de la lavadora se ha abierto y cerrado, la pantalla mostrará el precio de venta. En las lavadoras que se hayan programado para dar ciclos gratuitos, destellará 'SELECT CYCLE' (Seleccionar ciclo) en la pantalla y se mostrará 'PRICE 0.00' (Precio 0,00).

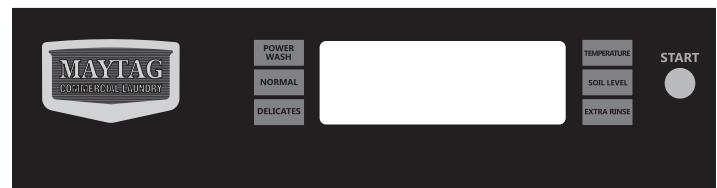

INFORMACIÓN GENERAL PARA EL USUARIO

Pantalla en blanco

Esta condición indica que la lavadora es inoperante.

Aparece '0 Minutos' (0 minutos) en la pantalla

Esta condición indica que el aparato no puede usarse. Las monedas que se hayan puesto o los ingresos de tarjeta de pago automático permanecerán en el depósito, pero no se pueden utilizar hasta que se abra y se cierre la puerta, lo cual reanuda el funcionamiento normal. Si un interruptor de una puerta falla, éste se debe reemplazar antes de que se pueda reanudar el funcionamiento normal.

INSTRUCCIONES PARA PROGRAMAR LOS CONTROLES ELECTRÓNICOS

Procedimientos de programación del control

IMPORTANTE: Lea todas las instrucciones antes de usar la lavadora.

Los tres botones a la izquierda, el teclado superior a la derecha y la pantalla digital se utilizan para programar los controles. En la pantalla se pueden mostrar 4 números y/o letras y un punto decimal. Éstos se usan para indicar los códigos de la programación y los valores relacionados de los códigos disponibles para la programación de la lavadora.

Cómo utilizar los botones para programar los controles

1. El botón SUPERIOR IZQUIERDO (POWER WASH [Lavado superior]) se utiliza para ajustar los valores asociados con los códigos de programación. Al presionar el botón el valor se incrementará.
Se pueden hacer ajustes rápidamente si se mantiene presionado el botón.
2. El botón MEDIO IZQUIERDO (NORMAL) le permitirá ver los códigos de programación. El presionar el botón le muestra el siguiente código de programación disponible. El mantener presionado el botón le muestra automáticamente todos los códigos de programación a una velocidad de uno (1) por segundo.
3. El botón INFERIOR IZQUIERDO (DELICATES [Ropa delicada]) se usa para seleccionar o quitar opciones.
4. El botón SUPERIOR DERECHO (TEMPERATURE [Temperatura]) se usa para disminuir el valor del código de programación.

Comience la programación de funcionamiento

- Modelos PD: Inserte la llave de acceso para la puerta, gírela y levante para quitar la puerta de acceso.

IMPORTANTE: La consola no se debe de abrir a menos que se haya desconectado el suministro de energía a la lavadora. Para tener acceso al conector AA1:

- Desenchufe la lavadora o desconecte el suministro de energía.
- Abra la consola, desconecte el enchufe en AA1 y luego cierre la consola.
- Enchufe la lavadora o reconecte el suministro de energía.

La lavadora se encuentra ahora en el modo de programación.

Antes de continuar, es importante mencionar que a pesar de que haya muchas opciones disponibles, el dueño puede simplemente elegir el desempaquetar una lavadora comercial nueva, hacer las conexiones necesarias, conectarla al suministro de energía y tener una lavadora que funcione.

Códigos de programación

- El botón MEDIO IZQUIERDO (NORMAL) avanzará código por código.
- El botón SUPERIOR IZQUIERDO (POWER WASH [Lavado superior]) aumentará el valor del código.
- El botón INFERIOR IZQUIERDO (DELICATES [Ropa delicada]) seleccionará o quitará opciones.
- El botón SUPERIOR DERECHO (TEMPERATURE [Temperatura]) disminuirá el valor del código.

El código de programación se indica con uno o los dos caracteres al lado izquierdo. El valor del código de programación se indica con los dos o tres caracteres al lado derecho.

CÓDIGO	EXPLICACIÓN
6.06 NORMAL	Precio de venta de un ciclo común NORMAL - Para aumentar o disminuir entre 0 y 200, se debe presionar el botón SUPERIOR IZQUIERDO o SUPERIOR DERECHO. Prefijado en fábrica para 6 monedas de 25 centavos = \$1,50.
6.04 DELICATES (Ropa delicada)	Precio de venta de un ciclo común de DELICATES (Ropa delicada) - Para aumentar o disminuir entre 0 y 200, se debe presionar el botón SUPERIOR IZQUIERDO o SUPERIOR DERECHO. Prefijado en fábrica para 4 monedas de 25 centavos = \$1,00.
6.08 POWER WASH (Lavado superior)	Precio de venta de un ciclo común de POWERWASH (Lavado superior) - Para aumentar o disminuir entre 0 y 200, se debe presionar el botón SUPERIOR IZQUIERDO o SUPERIOR DERECHO. Prefijado en fábrica para 8 monedas de 25 centavos = \$2,00.
→ Presione el botón MEDIO IZQUIERDO una vez para avanzar al siguiente código.	
7.00	TIEMPO DE LAVADO ADICIONAL
7.00	Esta es la cantidad de minutos que se pueden agregar en un ciclo de lavado. Elija de 00 a 05 minutos presionando el botón SUPERIOR IZQUIERDO.
→ Presione el botón MEDIO IZQUIERDO una vez para avanzar al siguiente código.	
8.00	TIEMPO DE ENJUAGUE ADICIONAL
8.00	Esta es la cantidad de minutos que se pueden agregar en un ciclo de enjuague. Elija de 00 a 05 minutos presionando el botón SUPERIOR IZQUIERDO. NOTA: el tiempo de enjuague adicional sólo está disponible en enjuagues de lavados predeterminados, no en la opción de enjuague por rociado.
→ Presione el botón MEDIO IZQUIERDO una vez para avanzar al siguiente código.	
9.00	OPCIÓN DE CONTADOR DE CICLOS
	Esta opción se SELECCIONA 'ON' (Encendido), o NO SE SELECCIONA 'OFF' (Apagado).
9.00	No está seleccionado 'OFF' (Apagado).
9.0C	Se ha seleccionado 'ON' (Encendido) y no se puede cancelar. Presione el botón INFERIOR IZQUIERDO 3 veces consecutivas para seleccionar 'ON' (Encendido). Una vez que se seleccione 'ON' (Encendido), no se puede cancelar la opción.
→ Presione el botón MEDIO IZQUIERDO una vez para avanzar al siguiente código.	
1.00	OPCIÓN DE CONTADOR DE DINERO
	Esta opción se SELECCIONA 'ON' (Encendido), o NO SE SELECCIONA 'OFF' (Apagado).
1.00	No está seleccionado 'OFF' (Apagado).
1.0C	Seleccionado 'ON' (Encendido). Presione el botón INFERIOR IZQUIERDO 3 veces consecutivas para seleccionar ON (Encendido) y 3 veces consecutivas para quitar la opción (No seleccionada 'OFF' - Apagado). El contador pone la cuenta en cero cuando se cambia de 'OFF' (Apagado) a 'ON' (Encendido).
1.0C	Se ha seleccionado 'ON' (Encendido) y no se puede cancelar. Para seleccionar Encendido ('ON') y que no se pueda cancelar, seleccione primero 'ON', luego en menos de 2 segundos, presione dos veces el botón INFERIOR IZQUIERDO, el botón SUPERIOR IZQUIERDO una vez y salga del modo de programación.
→ Presione el botón MEDIO IZQUIERDO una vez para avanzar al siguiente código.	

INSTRUCCIONES PARA PROGRAMAR LOS CONTROLES ELECTRÓNICOS

CÓDIGO	EXPLICACIÓN
2.00	OPCIÓN DE PRECIOS ESPECIALES Esta opción se SELECCIONA 'ON' (Encendido), o NO SE SELECCIONA 'OFF' (Apagado).
2.00	No está seleccionado 'OFF' (Apagado).
2.SP	Seleccionado 'ON' (Encendido). Presione el botón INFERIOR IZQUIERDO una vez para hacer esta selección.
Si se selecciona la OPCIÓN DE PRECIOS ESPECIALES, tendrá acceso a los códigos '3' a '9'.	
NOTA: Se debe agregar una batería externa para mantener el reloj en funcionamiento durante periodos de corte de suministro eléctrico. → Presione el botón MEDIO IZQUIERDO una vez para avanzar al siguiente código.	
OPCIONES DISPONIBLES SI SE SELECCIONAN PRECIOS ESPECIALES:	
3.06 NORMAL	Precio de venta de un ciclo especial NORMAL - Para aumentar o disminuir entre 0 y 200, se debe presionar el botón SUPERIOR IZQUIERDO o SUPERIOR DERECHO. Prefijado en fábrica para 6 monedas de 25 centavos = \$1,50.
3.04 DELICATES (Ropa delicada)	Precio de venta de un ciclo especial de DELICATES (Ropa delicada) - Para aumentar o disminuir entre 0 y 200, se debe presionar el botón SUPERIOR IZQUIERDO o SUPERIOR DERECHO. Prefijado en fábrica para 4 monedas de 25 centavos = \$1,00.
3.08 POWER WASH (Lavado superior)	Precio de venta de un ciclo especial de POWERWASH (Lavado superior) - Para aumentar o disminuir entre 0 y 200, se debe presionar el botón SUPERIOR IZQUIERDO o SUPERIOR DERECHO. Prefijado en fábrica para 8 monedas de 25 centavos = \$2,00.
→ Presione el botón MEDIO IZQUIERDO una vez para avanzar al siguiente código.	
5.00	RELOJ DE HORA DEL DÍA, MINUTOS
5.00	Este es el Reloj de la hora del día, para ajustar los minutos; seleccione de 0 a 59 minutos presionando el botón SUPERIOR IZQUIERDO o SUPERIOR DERECHO.
→ Presione el botón MEDIO IZQUIERDO una vez para avanzar al siguiente código.	
6.00	RELOJ DE HORA DEL DÍA, HORAS NOTA: Usa el reloj de formato militar o de 24 horas.
6.00	Este es el Reloj de la hora del día, para ajustar las horas; seleccione de 0 a 23 horas presionando el botón SUPERIOR IZQUIERDO o SUPERIOR DERECHO.
→ Presione el botón MEDIO IZQUIERDO una vez para avanzar al siguiente código.	
7.00	HORA EN QUE EMPIEZA EL PRECIO ESPECIAL NOTA: Usa el reloj de formato militar o de 24 horas.
7.00	Esta es la hora de inicio; seleccione de 0 a 23 horas presionando el botón SUPERIOR IZQUIERDO o SUPERIOR DERECHO.
→ Presione el botón MEDIO IZQUIERDO una vez para avanzar al siguiente código.	
8.00	LA HORA EN QUE TERMINA EL PRECIO ESPECIAL NOTA: Usa el reloj de formato militar o de 24 horas.
8.00	Esta es la hora de parada; seleccione de 0 a 23 horas presionando el botón SUPERIOR IZQUIERDO o SUPERIOR DERECHO.
→ Presione el botón MEDIO IZQUIERDO una vez para avanzar al siguiente código.	

CÓDIGO	EXPLICACIÓN																								
9.00	DÍA DE PRECIO ESPECIAL																								
9.10	Esto representa el día de la semana y si se ha seleccionado un precio especial para ese día. Un número seguido por un '0' indica que no se ha hecho una selección para ese día en particular (9.10). Un número seguido por la letra 'S' indica que se ha hecho una selección para ese día (9.1S). Los días de la semana (1 a 7) se pueden elegir presionando el botón SUPERIOR IZQUIERDO. Presione una vez el botón SUPERIOR IZQUIERDO para seleccionar el precio especial para cada día elegido. Cuando salga de la programación del código '9.', la pantalla debe mostrar el día de la semana actual:																								
	<table border="1"> <thead> <tr> <th>PANTALLA</th> <th>DÍA DE LA SEMANA</th> <th>CÓDIGO (seleccionado)</th> </tr> </thead> <tbody> <tr> <td>10</td> <td>día 1 = Domingo</td> <td>1S</td> </tr> <tr> <td>20</td> <td>día 2 = Lunes</td> <td>2S</td> </tr> <tr> <td>30</td> <td>día 3 = Martes</td> <td>3S</td> </tr> <tr> <td>40</td> <td>día 4 = Miércoles</td> <td>4S</td> </tr> <tr> <td>50</td> <td>día 5 = Jueves</td> <td>5S</td> </tr> <tr> <td>60</td> <td>día 6 = Viernes</td> <td>6S</td> </tr> <tr> <td>70</td> <td>día 7 = Sábado</td> <td>7S</td> </tr> </tbody> </table>	PANTALLA	DÍA DE LA SEMANA	CÓDIGO (seleccionado)	10	día 1 = Domingo	1S	20	día 2 = Lunes	2S	30	día 3 = Martes	3S	40	día 4 = Miércoles	4S	50	día 5 = Jueves	5S	60	día 6 = Viernes	6S	70	día 7 = Sábado	7S
PANTALLA	DÍA DE LA SEMANA	CÓDIGO (seleccionado)																							
10	día 1 = Domingo	1S																							
20	día 2 = Lunes	2S																							
30	día 3 = Martes	3S																							
40	día 4 = Miércoles	4S																							
50	día 5 = Jueves	5S																							
60	día 6 = Viernes	6S																							
70	día 7 = Sábado	7S																							
→ Presione el botón MEDIO IZQUIERDO una vez para avanzar al siguiente código.																									
A.00	OPCIÓN PARA VER EL DEPÓSITO Esta opción se SELECCIONA 'ON' (Encendido), o NO SE SELECCIONA 'OFF' (Apagado).																								
A.00	No está seleccionado 'OFF' (Apagado).																								
A.SC	Seleccionado 'ON' (Encendido). Presione el botón INFERIOR IZQUIERDO una vez para hacer esta selección. Cuando se seleccione, se podrán ver los contadores de dinero y/o de ciclos (dependiendo de la selección) cuando se retire la caja de monedas.																								
→ Presione el botón MEDIO IZQUIERDO una vez para avanzar al siguiente código.																									
b.05	VALOR DE LA MONEDA 1																								
b.05	Esto representa el valor de la moneda 1 en el número de incrementos de 5% del valor de la moneda más grande. 5 x 5% = 25%. Al presionar el botón SUPERIOR IZQUIERDO o SUPERIOR DERECHO, hay una opción de 1 a 199 para la cantidad de incrementos de 5%.																								
→ Presione el botón MEDIO IZQUIERDO una vez para avanzar al siguiente código.																									
C.20	VALOR DE LA MONEDA 2																								
C.20	Esto representa el valor de la moneda 2 en el número de incrementos de 5% del valor de la moneda más grande. 2 x 5% = 10%. Al presionar el botón SUPERIOR IZQUIERDO o SUPERIOR DERECHO, hay una opción de 1 a 199 para la cantidad de incrementos de 5%.																								
→ Presione el botón MEDIO IZQUIERDO una vez para avanzar al siguiente código.																									
d.00	OPCIÓN DE TRAGAMONEDAS Esta opción se SELECCIONA 'ON' (Encendido), o NO SE SELECCIONA 'OFF' (Apagado).																								
d.00	No está seleccionado 'OFF' (Apagado).																								

INSTRUCCIONES PARA PROGRAMAR LOS CONTROLES ELECTRÓNICOS

CÓDIGO	EXPLICACIÓN
d.CS	Seleccionado 'ON' (Encendido). Presione el botón INFERIOR IZQUIERDO 3 veces consecutivas para esta selección. Cuando se elige el modo de tragamonedas, fije la 'b.' en un valor igual al del tragamonedas en incrementos de 5%. Programe el paso 6 (precio para ciclo normal) y el paso 3 (precio para ciclo especial) en el número de veces que funcione el tragamonedas. Si un instalador programa 'CS' en un modelo que funciona con depósito de monedas, éste no registrará monedas.
→ Presione el botón MEDIO IZQUIERDO una vez para avanzar al siguiente código.	
E.00	OPCIÓN DE AGREGAR MONEDAS Esta opción se SELECCIONA 'ON' (Encendido), o NO SE SELECCIONA 'OFF' (Apagado). Esta opción hace que la pantalla del cliente muestre el número de monedas (moneda 1) que se deben poner, en lugar de un monto en dólares y centavos.
E.00	No está seleccionado 'OFF' (Apagado).
E.AC	Seleccionado 'ON' (Encendido). Presione el botón INFERIOR IZQUIERDO 3 veces consecutivas para esta selección.
→ Presione el botón MEDIO IZQUIERDO una vez para avanzar al siguiente código.	
H.00 COOL (Fría)	Precio del ajuste de temperatura COOL (Fría) - Para aumentar o disminuir entre 0 y 200, se debe presionar el botón SUPERIOR IZQUIERDO o SUPERIOR DERECHO. Prefijado en fábrica para 1 moneda de veinticinco centavos = \$0.25.
H.00 WARM (Tibia)	Precio del ajuste de temperatura WARM (Tibia) - Para aumentar o disminuir entre 0 y 200, se debe presionar el botón SUPERIOR IZQUIERDO o SUPERIOR DERECHO. Prefijado en fábrica para 2 monedas de veinticinco centavos = \$0.50.
H.00 HOT (Caliente)	Precio del ajuste de temperatura HOT (Caliente) - Para aumentar o disminuir entre 0 y 200, se debe presionar el botón SUPERIOR IZQUIERDO o SUPERIOR DERECHO. Prefijado en fábrica para 3 monedas de veinticinco centavos = \$0.75.
H.00 HEAVY (intenso)	Precio para cambiar a la función HEAVY SOIL LEVEL (Nivel de suciedad intenso) - Para aumentar o disminuir entre 0 y 200, se debe presionar el botón SUPERIOR IZQUIERDO o SUPERIOR DERECHO. Prefijado en fábrica para 1 moneda de veinticinco centavos = \$0.25.
H.00 EXTRA RINSE (Enjuague adicional)	Precio para cambiar a la función EXTRA RINSE (Enjuague adicional) - Para aumentar o disminuir entre 0 y 200, se debe presionar el botón SUPERIOR IZQUIERDO o SUPERIOR DERECHO. Prefijado en fábrica para 1 moneda de veinticinco centavos = \$0.25.
→ Presione el botón MEDIO IZQUIERDO una vez para avanzar al siguiente código.	
J.Cd	OPCIÓN DE MONEDA/PAGO AUTOMÁTICO
J.Cd	Se han seleccionado tanto moneda como el pago con tarjeta de pago automático.
J.C_	Se seleccionó moneda y se desactivó el pago con tarjeta. Presione el botón INFERIOR IZQUIERDO 3 veces para esta selección.
J._d	Tarjeta de pago automático seleccionada, pago con moneda desactivado. Presione el botón INFERIOR IZQUIERDO 3 veces para esta selección.
J.Ed	El modo mejorado para tarjeta de pago automático se elige por sí mismo cuando un lector de tarjeta de Generación 2 se instala en la lavadora. La opción "Ed" no se puede seleccionar ni cancelar manualmente.
→ Presione el botón MEDIO IZQUIERDO una vez para avanzar al siguiente código.	

CÓDIGO	EXPLICACIÓN
L.00	OPCIÓN DE SUSPENSIÓN DE PRECIOS Esta opción hace que la pantalla del cliente muestre 'ADD' (Agregar) o 'AVAILABLE' (Disponible), en lugar de la cantidad de dinero que hay que agregar. (Se usa principalmente en las instalaciones para tarjeta de pago automático.)
L.00	No está seleccionado 'OFF' (Apagado).
L.PS	Seleccionado 'ON' (Encendido). Presione el botón INFERIOR IZQUIERDO una vez para hacer esta selección.
→ Presione el botón MEDIO IZQUIERDO una vez para avanzar al siguiente código.	
n. CE	CÓMO DESPEJAR LA OPCIÓN DEL DEPÓSITO Cuando se selecciona, si hay dinero en el depósito durante más de 30 minutos sin haberse seleccionado un ciclo y sin añadir más dinero, se borrará la información relativa al ciclo o al dinero que se haya introducido en el depósito.
n. CE	Seleccionado 'ON' (Encendido).
n. 00	No está seleccionado 'OFF' (Apagado). Presione el botón INFERIOR IZQUIERDO una vez para cancelar esta selección.
→ Presione el botón MEDIO IZQUIERDO una vez para avanzar al siguiente código.	
U.00	COMPENSACIÓN DE INCREMENTO DE MONEDAS (CENTÉSIMAS)
U.00	Para su uso con las aplicaciones del lector de tarjetas únicamente.
→ Presione el botón MEDIO IZQUIERDO una vez para avanzar al siguiente código.	
A3.02	Ajustes del ciclo NORMAL Permite al propietario seleccionar las opciones por defecto de los ciclos de Water (Agua), Temperature (Temperatura), Soil Level (Nivel de suciedad) y Extra Rinse (Enjuague adicional). Vea la tabla 1 para consultar los ajustes específicos. La opción Normal está prefijada de fábrica en 02.
A4.00	Ajustes del ciclo DELICATES (Ropa delicada). Permite al propietario seleccionar las opciones por defecto de los ciclos de Water (Agua), Temperature (Temperatura), Soil Level (Nivel de suciedad) y Extra Rinse (Enjuague adicional). Vea la tabla 1 para consultar los ajustes específicos. La opción Delicates (Ropa delicada) viene prefijada de fábrica en 00.
A5.OF	Ajustes del ciclo POWERWASH (Lavado superior) Permite al propietario seleccionar las opciones por defecto de los ciclos de Water (Agua), Temperature (Temperatura), Soil Level (Nivel de suciedad) y Extra Rinse (Enjuague adicional). Para conocer la configuración específica, consulte la Tabla 1. Powerwash (Lavado superior) está predeterminado de fábrica en 0F.

INSTRUCCIONES PARA PROGRAMAR LOS CONTROLES ELECTRÓNICOS

Si se selecciona el contador de ciclos (9.0C), lo siguiente es correcto:

1 xx	Número de ciclos en MILES.	1 02 = 2.000
2xxx	Número de ciclos en UNIDADES.	2225 = 225
TOTAL		= 2.225 ciclos

Esto es 'SÓLO PARA VERSE' y no se puede despejar.
Presione el botón MEDIO IZQUIERDO una vez para avanzar al siguiente código.

Si se selecciona el contador de dinero (1.0C ó 1.C0), lo siguiente es correcto:

3 xx	Número en MILES.	3 01 = \$1.000,00
4xxx	Número en UNIDADES.	4600 = \$ 600,00
5 xx	Número de CENTÉSIMAS.	5 75 = \$ 00,75
TOTAL		= \$1.600,75

FIN DE LOS PROCEDIMIENTOS DE PROGRAMACIÓN

CÓMO SALIR DEL MODO DE PROGRAMACIÓN

■ Modelos PD: Vuelva a instalar la puerta de acceso.

Si lo desea, espere después de 2 minutos de inactividad.
Se guardarán todos los ajustes y el visor regresará a la pantalla Select Cycle (Seleccionar ciclo).

Tabla 1

A3, A4, o A5	Extra Rinse (Enjuague adicional)	Soil Level (Nivel de suciedad)	Wash Temp (Temperatura de lavado)	A3, A4, o A5	Extra Rinse (Enjuague adicional)	Soil Level (Nivel de suciedad)	Wash Temp (Temperatura de lavado)
00	Off (Apagado)	Off (Apagado)	Cold (Fría)	08	On (Encendido)	Off (Apagado)	Cold (Fría)
01	Off (Apagado)	Off (Apagado)	Cool (Fresca)	09	On (Encendido)	Off (Apagado)	Cool (Fresca)
02	Off (Apagado)	Off (Apagado)	Warm (Tibia)	0A	On (Encendido)	Off (Apagado)	Warm (Tibia)
03	Off (Apagado)	Off (Apagado)	Hot (Caliente)	0b	On (Encendido)	Off (Apagado)	Hot (Caliente)
04	Off (Apagado)	On (Encendido)	Cold (Fría)	0c	On (Encendido)	On (Encendido)	Cold (Fría)
05	Off (Apagado)	On (Encendido)	Cool (Fresca)	0d	On (Encendido)	On (Encendido)	Cool (Fresca)
06	Off (Apagado)	On (Encendido)	Warm (Tibia)	0E	On (Encendido)	On (Encendido)	Warm (Tibia)
07	Off (Apagado)	On (Encendido)	Hot (Caliente)	0F	On (Encendido)	On (Encendido)	Hot (Caliente)

Código de acceso del servicio técnico

Este método sólo está disponible para lavadoras configuradas para funcionamiento gratuito (6 00).

Para ingresar al modo de servicio:

Presione los botones SUPERIOR IZQUIERDO, INFERIOR DERECHO, SUPERIOR DERECHO e INFERIOR IZQUIERDO dentro de los 10 segundos.

Para salir del modo de servicio:

Espere 2 minutos sin tocar ningún botón (sin que estén funcionando los modos de diagnóstico)

o bien

Apague la lavadora y luego vuelva a encenderla.

NOTA: Si el ciclo de servicio se encuentra activo al salir del modo de servicio, el ciclo se completará normalmente y se mostrará en pantalla la información del estado del ciclo. La pantalla volverá al modo de funcionamiento normal del cliente cuando finalice el ciclo.

GARANTÍA DE MAYTAG® PARA LAVADORA COMERCIAL, SECADORA, SECADORA/SECADORA APILADAS, APARATOS DE LAVANDERÍA COMERCIAL APILADOS, LAVADORAS Y SECADORAS COMERCIALES DE CARGAS MÚLTIPLES Y OPERADAS POR MONEDAS

GARANTÍA LIMITADA EN LAS PIEZAS

Durante los cinco primeros años a partir de la fecha de compra, siempre y cuando este aparato comercial haya sido instalado, mantenido y operado según las instrucciones adjuntas o provistas con el producto, la marca Maytag de Whirlpool Corporation (en lo sucesivo denominada "Maytag") se hará cargo de las piezas especificadas de fábrica o de las piezas originales del equipo del fabricante, para corregir defectos en los materiales o la mano de obra. Se requiere una prueba de la fecha de compra original para obtener servicio bajo esta garantía.

MAYTAG NO PAGARÁ POR LOS SIGUIENTES ARTÍCULOS

1. Todos los otros costos incluyendo mano de obra, transporte o derechos de aduana.
2. Visitas de servicio técnico para corregir la instalación de su aparato comercial, para enseñarle a usar su aparato comercial, para cambiar o reparar fusibles o para corregir el cableado externo o la tubería.
3. Reparaciones cuando su aparato comercial se use de un modo diferente al de un comercio normal.
4. Daños causados por el manejo inapropiado del producto durante la entrega, robo, accidente, alteración, uso indebido, abuso, incendio, inundación, actos fortuitos, instalación incorrecta, instalación que no esté de acuerdo con los códigos eléctricos o de plomería locales, o el empleo de productos no aprobados por Maytag.
5. Recogida y entrega. Este aparato comercial ha sido diseñado para ser reparado en su lugar.
6. Reparaciones de piezas o sistemas como resultado de modificaciones no autorizadas que se hayan efectuado en el aparato comercial.
7. La remoción y reinstalación de su aparato comercial, si estuviera instalado en un lugar inaccesible o si no estuviera instalado de conformidad con las instrucciones de instalación publicadas.
8. Los daños ocasionados por productos químicos están excluidos de toda cobertura de la garantía.
9. Cambios necesarios en el edificio, habitación o lugar para hacer que el aparato comercial funcione correctamente.
10. Las reparaciones realizadas por un técnico de servicio autorizado que no sea contratado por Whirlpool.

EXCLUSIÓN DE GARANTÍAS IMPLÍCITAS; LIMITACIONES DE RECURSOS

EL ÚNICO Y EXCLUSIVO RECURSO DEL CLIENTE SEGÚN LOS TÉRMINOS DE ESTA GARANTÍA LIMITADA SERÁ EL DE REPARAR EL PRODUCTO SEGÚN SE ESTIPULA EN LA PRESENTE. LAS GARANTÍAS IMPLÍCITAS, INCLUYENDO LAS GARANTÍAS DE COMERCIALIZACIÓN O DE IDONEIDAD PARA UN PROPÓSITO PARTICULAR, SERÁN LIMITADAS A UN AÑO O AL PERÍODO MÁS CORTO PERMITIDO POR LEY. WHIRLPOOL NO SE RESPONSABILIZARÁ POR DAÑOS INCIDENTALES O CONSECUENTES. ALGUNOS ESTADOS Y PROVINCIAS NO PERMITEN LA EXCLUSIÓN O LIMITACIÓN POR DAÑOS INCIDENTALES O CONSECUENTES, O LIMITACIONES ACERCA DE CUÁNTO DEBE DURAR UNA GARANTÍA IMPLÍCITA DE COMERCIALIZACIÓN O IDONEIDAD, DE MODO QUE LAS LIMITACIONES O EXCLUSIONES ARRIBA MENCIONADAS PUEDEN NO APLICARSE EN SU CASO. ESTA GARANTÍA LE OTORGA DERECHOS LEGALES ESPECÍFICOS Y ES POSIBLE QUE USTED TENGA TAMBIÉN OTROS DERECHOS QUE PUEDEN VARIAR DE UN ESTADO A OTRO O DE UNA PROVINCIA A OTRA.

Si usted necesita servicio técnico, póngase en contacto con su distribuidor autorizado de aparatos de lavandería comercial de Maytag®. Para ubicar a su distribuidor autorizado de aparatos de lavandería comercial de Maytag®, o para solicitar información por internet, visite www.MaytagCommercialLaundry.com.

1/11

Para enviar correspondencia por escrito:

Maytag® Commercial Laundry Service Department
2000 M-63 North
Benton Harbor, Michigan 49022 USA

SICUREZZA DELLA LAVATRICE

La vostra sicurezza e la sicurezza degli altri sono molto importanti.

In questo manuale sono contenuti molti importanti messaggi di sicurezza e sull'elettrodomestico. Leggere e seguire sempre tutti i messaggi di sicurezza.



Questo è il simbolo di pericolo per la sicurezza.

Questo simbolo avverte della presenza di possibili pericoli che possono uccidere o ferire voi o altre persone.

Tutti i messaggi di sicurezza seguiranno il simbolo di pericolo per la sicurezza nonché la parola "PERICOLO" o la parola "AVVERTENZA".

Queste parole significano:

⚠ PERICOLO

Esiste il pericolo di morte o grave infortunio se non si seguono immediatamente le istruzioni.

⚠ AVVERTENZA

Esiste il pericolo di morte o grave infortunio se non si seguono le istruzioni.

Tutti i messaggi di sicurezza indicano quale sia il possibile pericolo, come ridurre la possibilità di infortunio e cosa può capitare se non si seguono le istruzioni.

IMPORTANTI ISTRUZIONI SULLA SICUREZZA

ATTENZIONE: Per ridurre il rischio di incendio, scossa o infortunio a persone mentre usano la lavatrice, seguire le precauzioni di base, incluse le seguenti:

- Leggere tutte le istruzioni prima di usare la lavatrice.
- Non lavare capi che sono stati puliti precedentemente, lavati, messi a mollo o macchiate di benzina o trattati con solventi per lavaggio a secco o con altre sostanze infiammabili o esplosive.
- Non aggiungere benzina, solventi per lavaggio a secco o altre sostanze infiammabili all'acqua di lavaggio. Queste sostanze emanano esalazioni che possono innescare incendi od esplosioni.
- A determinate condizioni, per esempio quando il circuito dell'acqua calda non è stato utilizzato per 2 settimane o più, si può produrre dell'idrogeno. L'IDROGENO E' UN GAS ESPLOSIVO. Se il circuito dell'acqua calda non è stato utilizzato per un certo periodo, prima di usare la lavatrice, aprire tutti i rubinetti dell'acqua calda e far scorrere l'acqua per diversi minuti. Questo permetterà l'evacuazione di idrogeno eventualmente formatosi. Il gas è infiammabile: non fumare o usare una fiamma viva durante tale operazione.
- I bambini non devono giocare sulla lavatrice o all'interno della stessa. Sorvegliare attentamente i bambini quando si trovano vicino alla lavatrice in funzione.
- Questo elettrodomestico non è stato progettato per essere usato da bambini o persone inferme senza sorveglianza.
- Prima di spostare la lavatrice per eseguirne la manutenzione o per smaltirla, rimuovere lo sportello.
- Non mettere le mani nella lavatrice mentre il tamburo è in movimento.
- Non installare o collocare la lavatrice in un luogo esposto alle intemperie.
- Non effettuare interventi sui comandi.
- Non riparare nè sostituire parti della lavatrice o effettuare qualsiasi tipo di riparazione se non specificamente consigliato nella Guida all'Uso ed alla Manutenzione o nelle istruzioni di riparazione dell'utilizzatore e solo se tali istruzioni sono abbastanza comprensibili per voi e se siete capaci di eseguirle.
- Vedere le Istruzioni di Installazione per la messa a terra.
- Se il cavo di alimentazione è danneggiato, onde evitare pericoli, dovrà essere sostituito dal costruttore o da un suo tecnico riconosciuto o da altra persona autorizzata.

CONSERVARE QUESTE ISTRUZIONI

L'ELIMINAZIONE DELLA LAVATRICE



Questo elettrodomestico è stato contrassegnato in ottemperanza alla Direttiva Europea 2002/ 96/ EC sulle Attrezzature Elettriche ed Elettroniche da Smaltire (WEEE).

Assicurarsi che questo prodotto venga eliminato correttamente, in modo da evitare possibili conseguenze dannose per l'ambiente e la salute umana, che potrebbero altrimenti sorgere dalla gestione errata dello smaltimento dell'elettrodomestico stesso.

Il simbolo sul prodotto, o sui documenti che lo accompagnano, indica che questo elettrodomestico non deve essere trattato come un rifiuto domestico. Deve, al contrario, essere consegnato al punto di raccolta previsto per il riciclaggio di attrezzature elettriche ed elettroniche.

L'eliminazione deve essere eseguita in ottemperanza alle norme ambientali sullo smaltimento dei rifiuti.

Per ulteriori informazioni dettagliate sul trattamento, il recupero ed il riciclaggio di questo prodotto, si prega di contattare l'ufficio municipale più vicino, il servizio di smaltimento dei rifiuti domestici o il negozio dove è stato acquistato questo prodotto.

ATTREZZI E COMPONENTI

Attrezzi necessari:



Livella



Pinza



Coltello multiuso



Chiave inglese



Cacciavite a taglio

Facoltativa attrezzi:

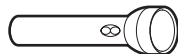

Torcia elettrica



Secchio

Componenti in dotazione:



Tubi flessibili dell'entrata dell'acqua (2)



Rondelle del tubo flessibile dell'entrata (4)

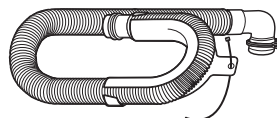

Tubo di scarico con mandrino, gomito a U e fascetta per cavi

DIMENSIONI

Vista frontale vano

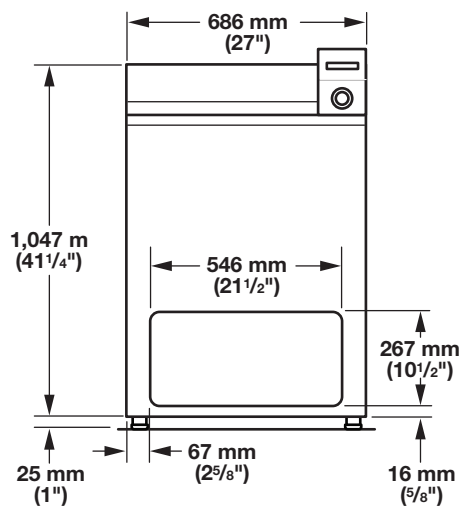

Vista laterale

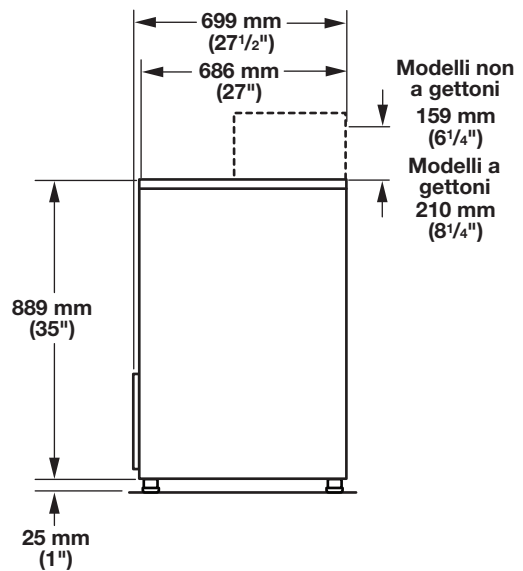

Vista posteriore

Modelli non a gettoni

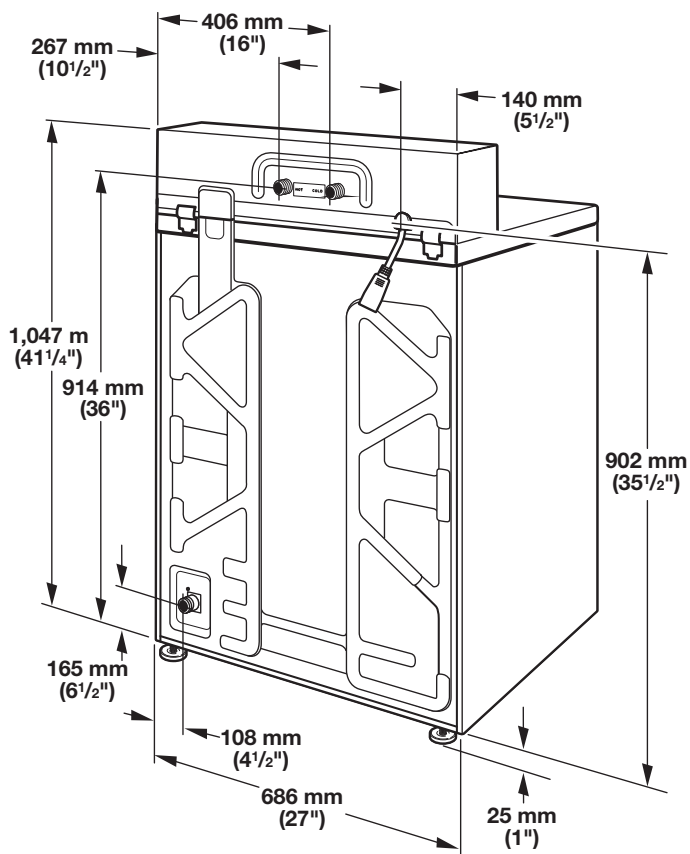

Modelli a gettoni

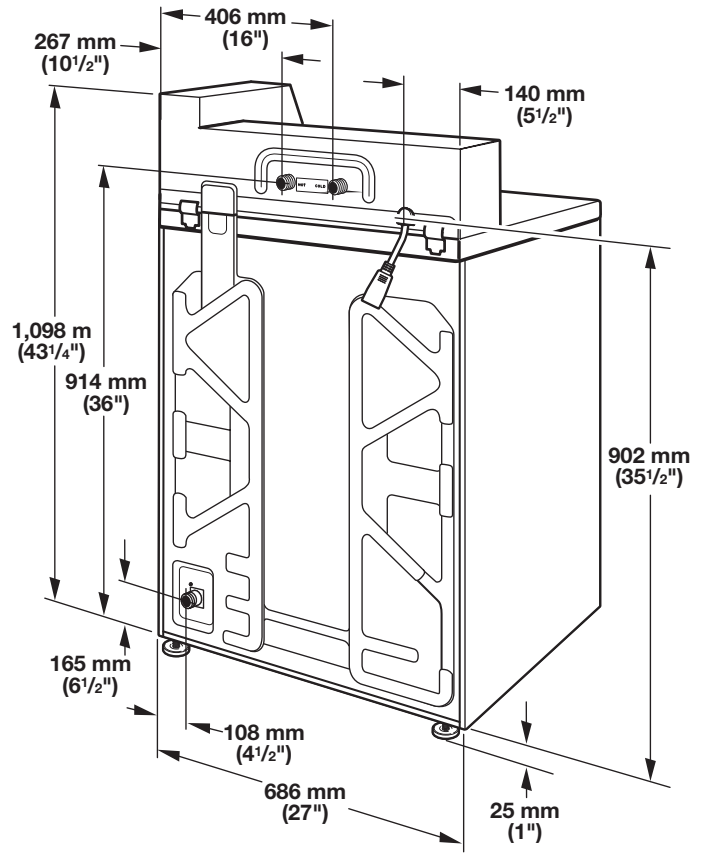

REQUISITI DI POSIZIONAMENTO

La scelta della posizione adatta per la lavatrice ne migliora le prestazioni e riduce al minimo il possibile spostamento.

È possibile installare la lavatrice in un seminterrato, una sala lavanderia o in un'area incassata.

Vedere "Sistema di scarico". Considerare inoltre lo spazio necessario per un eventuale altro elettrodomestico.

IMPORTANTE: non installare o posizionare la lavatrice in un luogo di esposizione diretta alle intemperie. Non collocare o azionare la lavatrice a temperature prossime a 0 gradi centigradi (32 °F). L'acqua potrebbe ristagnare nella lavatrice causando danni a basse temperature. L'utente è responsabile di una corretta installazione.

È necessario disporre di quanto segue:

- Una caldaia impostata su 49 °C (120 °F).
- Una presa di terra situata a non più di 1,2 metri (4 piedi) dal punto in cui il cavo di alimentazione si collega al retro della lavatrice. Consultare il capitolo "Requisiti elettrici".
- Rubinetti per l'acqua calda e fredda ubicati a una distanza non superiore a 1,2 m (4 piedi) dalle valvole di mandata dell'acqua calda e fredda sulla lavatrice e pressione idrica compresa nell'intervallo 138-690 kPa (20-100 psi). Una valvola di riduzione della pressione deve essere utilizzata nella linea di alimentazione in cui la pressione in ingresso nell'edificio è superiore a 690 kPa (100 psi), per evitare danni alla valvola di miscelazione della lavatrice.
- Per l'installazione di una lavatrice singola, è necessario un montante da almeno 300 mm (12"), che funga da ammortizzatore ad aria e prevenga rumori e danni alle valvole.
- Un pavimento piatto con un'inclinazione massima di 25 mm (1") sotto l'intero elettrodomestico. L'installazione su moquette è sconsigliata.
- Il pavimento deve supportare il peso totale della lavatrice (con acqua e carico) di 143 kg (315 libbre).
- Scarico a pavimento sotto la paratia divisoria. Le paratie divisorie prefabbricate dotate di prese elettriche, linee per l'acqua e strutture di scarico vanno utilizzate solo ove previsto dalle normative locali.

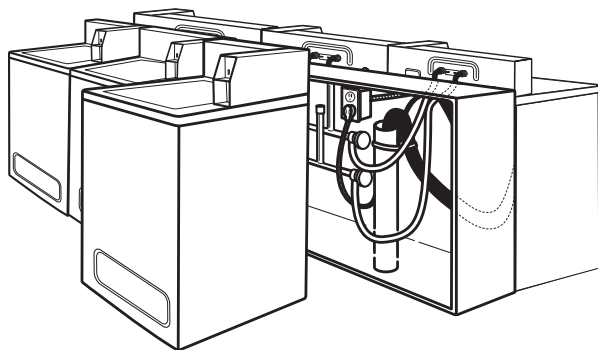

Istruzioni per l'incasso in un vano o in un armadietto

La lavatrice può essere installata in un vano o un armadietto. Le dimensioni dell'installazione visualizzate rappresentano lo spazio minimo consentito. Occorre considerare spazi aggiuntivi per l'installazione e la manutenzione. Sono accettabili porte a persiana con aperture nella parte superiore e inferiore.

Spazio minimo per l'installazione

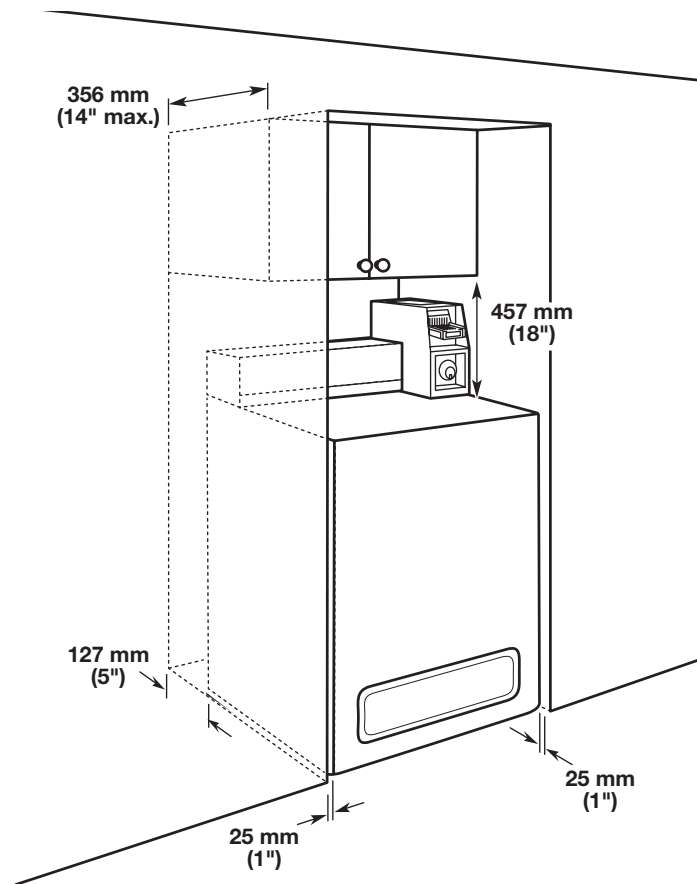

SISTEMA DI SCARICO

È possibile installare l'impianto di scarico a pavimento, a colonna (a pavimento o a parete) o una vaschetta di lavaggio. Selezionare il metodo desiderato.

Pavimento colonna di scarico

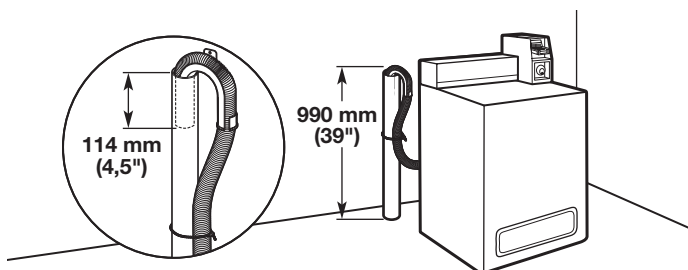

Diametro minimo per uno scarico a colonna: 51 mm (2"). Capacità minima di evacuazione: 38 l (10 gal.) al minuto. La parte superiore della colonna deve trovarsi a un'altezza almeno pari a 990 mm (39"), tuttavia non deve superare i 2,44 m (96") dalla parte più bassa della lavatrice.

Parete colonna di scarico

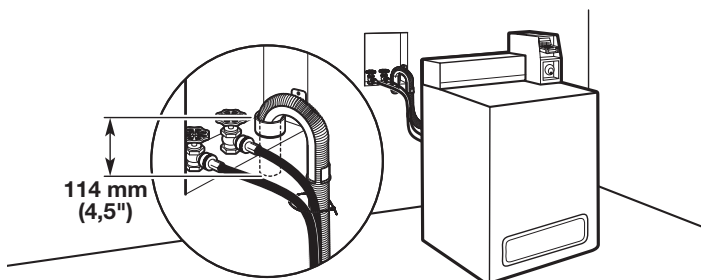

Vedere i requisiti per il sistema di scarico a colonna a pavimento.

Impianto di scarico a pavimento

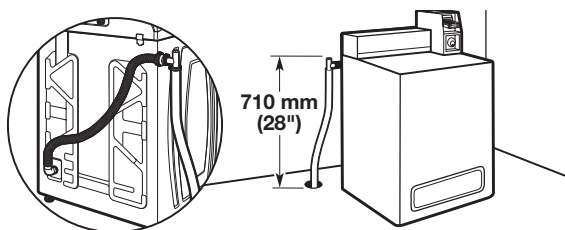

L'impianto di scarico a pavimento necessita di un kit sifone (numero parte 285834). Distanza minima del sifone: 710 mm (28") dal fondo della lavatrice. Possono essere necessari altri tubi.

Sistema con vaschetta di scarico

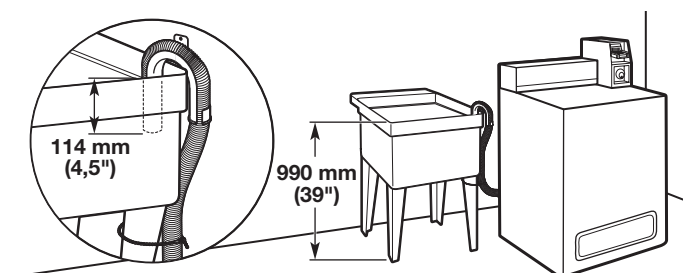

Capacità minima: 76 l (20 gal.) La parte più alta della vaschetta deve trovarsi ad almeno 990 mm (39") dal pavimento.

REQUISITI ELETTRICI

⚠ AVVERTENZA



Rischio di scossa elettrica

Connettere questo elettrodomestico ad una presa a terra.

Non usare una prolunga né la presa di un sistema elettrico portatile.

Il mancato rispetto di queste istruzioni potrebbe causare la morte, un incendio o una scossa elettrica.

- È necessario avvalersi di una presa di corrente a 220-240 V, 50 Hz, CA da 10 A con fusibile. Si consiglia l'uso di un fusibile ritardato o di un interruttore. È preferibile avvalersi di un circuito separato da usare esclusivamente per il presente elettrodomestico.
- Dopo l'installazione, garantire sempre l'accesso alla presa di corrente o la disconnessione dall'alimentazione di rete tramite un interruttore bipolare, per agevolare un'immediata disattivazione della lavatrice in caso di emergenza.
- Questa lavatrice è dotata di un cavo di alimentazione predisposto per la messa a terra. La spina deve essere accessibile per poterla scollegare dall'alimentazione.
- Se il cavo di alimentazione è danneggiato, deve essere sostituito dal produttore, da un suo agente di servizio, o da altre persone qualificate al fine di evitare pericoli.

ISTRUZIONI PER LA MESSA A TERRA

Questa lavatrice deve avere una messa a terra. In caso di anomalia o di guasto, la messa a terra riduce il rischio di scosse elettriche offrendo alla corrente elettrica un percorso alternativo con una resistenza minima. Questa lavatrice è dotata di un cavo fornito di un conduttore ed una spina per la messa a terra. La spina deve essere inserita nella presa di corrente giusta ben installata e collegata alla messa a terra in conformità con i codici e le normative locali.

ATTENZIONE: Una connessione inadeguata del filo della messa a terra può causare un rischio di scossa elettrica. In caso di dubbi sull'adeguatezza della messa a terra della lavatrice, chiedere ad un elettricista o ad un tecnico.

Non modificare la spina fornita con l'apparecchio - se non entra nella presa, far installare la presa adeguata da un tecnico qualificato.

ISTRUZIONI D'INSTALLAZIONE

⚠ AVVERTENZA

Rischio di peso eccessivo

Spostare o installare la lavatrice almeno in due.

Altrimenti si possono causare lesioni alla schiena o altre ferite.

È necessario rimuovere tutti i materiali di imballaggio per garantire un funzionamento appropriato ed evitare rumori eccessivi dalla lavatrice.

1. Muovere la lavatrice entro 1,2 m (4 piedi) dalla sua posizione definitiva; la lavatrice deve essere in posizione completamente eretta.

NOTA: Per evitare danni al pavimento, posizionare la lavatrice su un pezzo di cartone prima di muoverla e assicurarsi che sia chiusa con nastro adesivo.

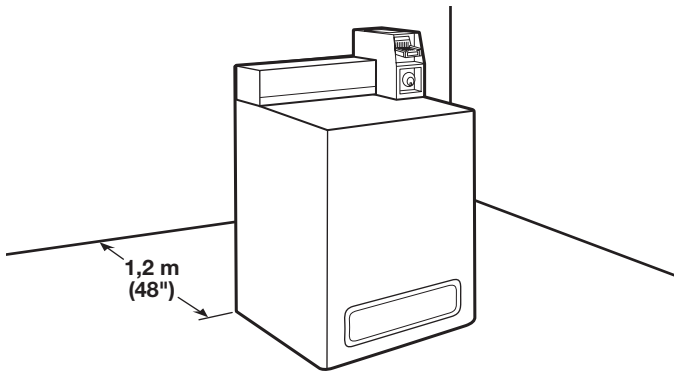

2. Per evitare di danneggiare il pavimento, posizionare sul pavimento sotto la lavatrice dei supporti in cartone ricavati dall'imballaggio. Inclinare la lavatrice all'indietro e posizionare i supporti in cartone. Rimuovere la base per il trasporto. Posizionare la lavatrice in posizione eretta.

IMPORTANTE: La rimozione della base utilizzata per il trasporto è necessaria per un funzionamento corretto. Se la lavatrice include una schermatura acustica, fare riferimento alle istruzioni incluse con la schermatura per l'installazione.

NOTA : conservare la base per la spedizione nel caso sia necessario spostare la lavatrice in seguito.

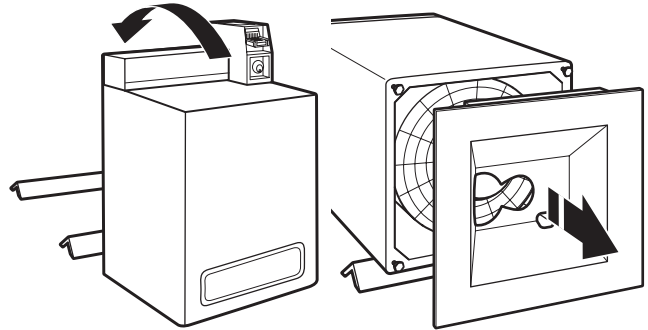

3. Rimuovere il nastro dallo sportello della lavatrice, aprire lo sportello e rimuovere il cartone dalla vaschetta. Assicurarsi di aver rimosso tutte le parti del cartone.

NOTA: Rimuovere i vassoi prima di collegare la lavastoviglie all'alimentazione. Conservare il cartone nel caso sia necessario spostare la lavatrice in seguito.

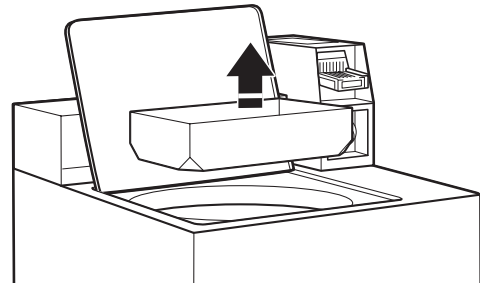

CONNESSIONE DEL TUBO DI SCARICO

L'instradamento corretto del tubo di scarico evita danni al pavimento causati da perdite d'acqua.

Rimuovere il tubo di scarico dal cestello della lavatrice

1. Rimuovere il nastro dalla bocca di scarico nella parte posteriore della lavatrice.

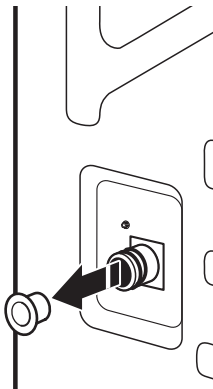

2. Se il mandrino non è ancora posizionato sull'estremità a gomito del tubo di scarico, farlo scivolare sull'estremità come mostrato.

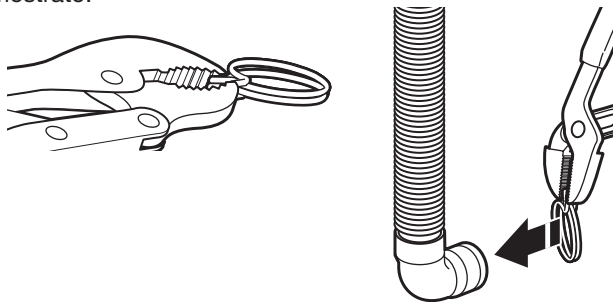

3. Stringere il mandrino con le pinze e far scivolare l'estremità a gomito del tubo di scarico verso la bocca di scarico della lavatrice e fermare con il mandrino.

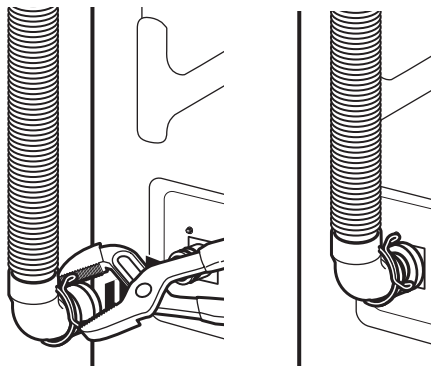

4. È possibile installare l'impianto di scarico della lavatrice a pavimento, a colonna (a pavimento o a parete) o una vaschetta di lavaggio.

5. Posizionare il tubo nella colonna (mostrata in figura) o sul lato della vaschetta di lavaggio.

IMPORTANTE: 114 mm (4,5") di tubo di scarico devono essere all'interno della colonna; non inserire con la forza una porzione superiore del tubo nella colonna né posizionarla sul fondo della vaschetta di lavaggio. È necessario utilizzare un gomito per il tubo di scarico.

Forma del tubo di scarico

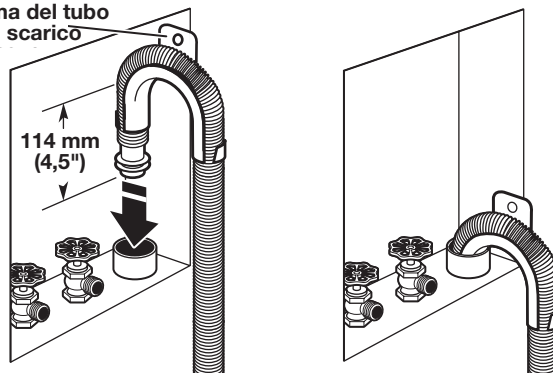

6. Per le installazioni di scarichi sul pavimento, è necessario rimuovere il gomito del tubo di scarico dall'estremità del tubo di scarico. Potrebbero essere necessarie ulteriori parti con direzioni specifiche. Vedere "Attrezzi e componenti".

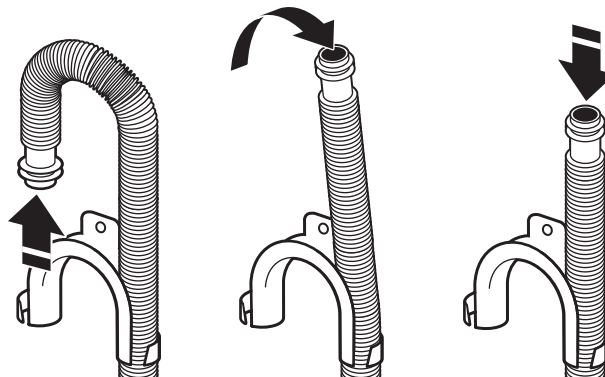

7. Il sistema di scarico a pavimento richiede un sifone acquistabile separatamente. Il sifone (numero parte 285834) deve trovarsi ad almeno 710 mm (28") dal fondo della lavatrice. Possono essere necessari altri tubi.

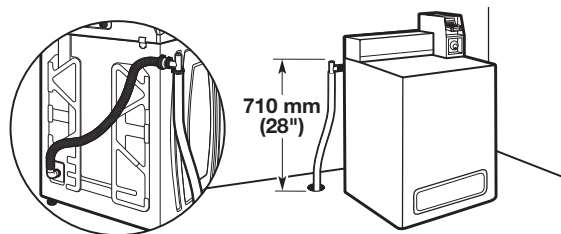

COLLEGARE I TUBI D'INGRESSO

Inserire le nuove rondelle per tubi (in dotazione) in ciascuna delle estremità dei tubi di ingresso. Inserire fermamente in sede le rondelle nei giunti.

NOTE: Utilizzare i tubi flessibili in dotazione con la lavastoviglie. Non riutilizzare il vecchio tubo.

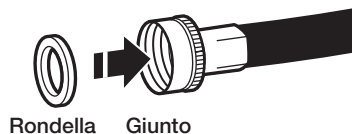

Collegare i tubi di ingresso ai rubinetti dell'acqua

1. Collegare il tubo al rubinetto dell'acqua calda. Avvitare il giunto fino a che non tocca la lavatrice. Ripetere il processo per il rubinetto dell'acqua fredda.

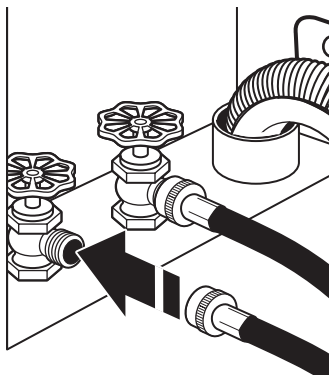

2. Utilizzare le pinze per serrare i giunti di due terzi di giro.

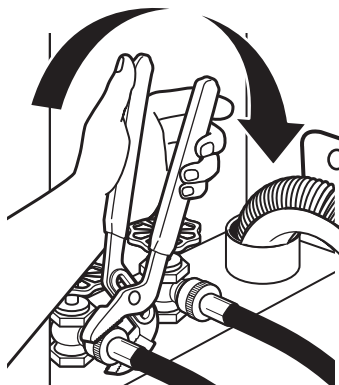

IMPORTANTE: Non serrare eccessivamente o utilizzare nastro o sigillanti sulla valvola quando la si collega al rubinetto. Questo potrebbe provocare dei danni.

Pulire le linee dell'acqua

- Far scorrere acqua attraverso i rubinetti e i tubi, nella vaschetta di lavaggio, nel tubo di scarico o in un secchio per ripulire le linee da particelle che possono intasarsi nei filtri della valvole di ingresso.
- Verificare la temperatura dell'acqua per accertarsi che il tubo dell'acqua calda sia connesso al rubinetto giusto e ripetere il controllo per il rubinetto dell'acqua fredda.



Collegare i tubi d'ingresso alla lavatrice

1. Collegare il tubo dell'acqua fredda alla valvola di ingresso per l'acqua fredda, segnalata da un anello blu. Avvitare il giunto a mano fino a fissarlo.

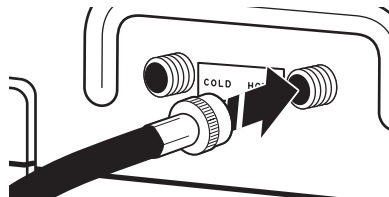

2. Collegare il tubo dell'acqua calda alla valvola di ingresso per l'acqua calda, segnalata da un anello rosso. Avvitare il giunto a mano fino a fissarlo.

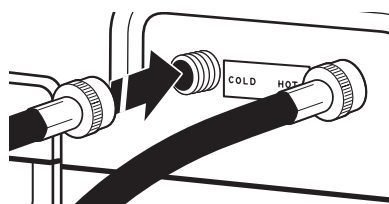

3. Con le pinze, serrare i giunti di due terzi di giro.

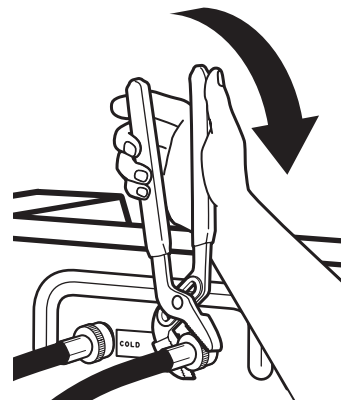

NOTA: non serrare eccessivamente. La valvola può danneggiarsi.

4. Aprire i rubinetti dell'acqua per verificare la presenza di eventuali perdite. Una piccola quantità d'acqua può entrare nella lavatrice. Sarà scaricata in seguito.

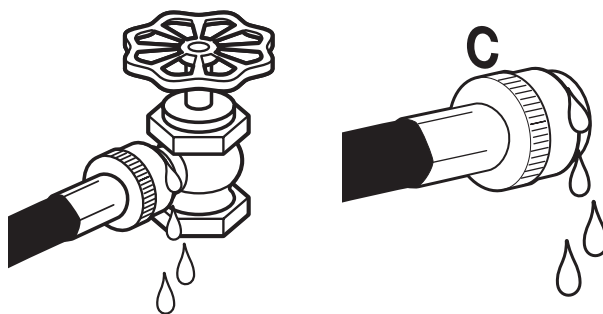

NOTA: sostituire tubi dopo 5 anni per ridurre il rischio di problemi al tubo. Registrare le date di installazione o di sostituzione dei tubi sugli stessi, per riferimenti futuri. Ispezionare periodicamente e sostituire i tubi in caso di protuberanze, attorcigliamenti, tagli, usura o perdite.

LIVELLAMENTO DELLA LAVATRICE

IMPORTANTE: Il livellamento corretto della lavatrice riduce rumore e vibrazioni in eccesso.

AVVERTENZA

Rischio di peso eccessivo

Spostare o installare la lavatrice almeno in due.

Altrimenti si possono causare lesioni alla schiena o altre ferite.

1. Spostare la lavatrice nella posizione finale. Utilizzare la cucitura laterale come guida per verificare il livellamento dei lati. Verificare il livellamento della parte anteriore utilizzando il coperchio, come mostrato. Spostare la lavatrice avanti e indietro per accertarsi che i piedini abbiano una buona presa sul pavimento.

Posizionare qui la livella



Posizionare qui la livella

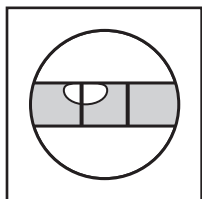

Non livellato

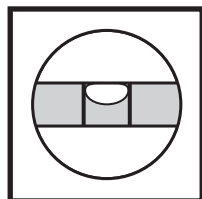

LIVELLATO

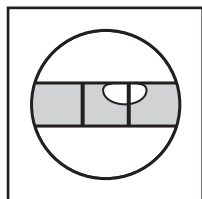

Non livellato

2. Utilizzare una chiave aperta o regolabile da 14 mm o 9/16" per ruotare i controdadi in senso orario sui piedini, fino a quando non si trovano a circa 13 mm (1/2") dall'armadio della lavatrice. Ruotare quindi il piedino in senso orario per abbassare la lavatrice o in senso antiorario per sollevarla.

Verificare nuovamente il livellamento della lavatrice e ripetere il processo se necessario.

- SUGGERIMENTO UTILE:** è possibile sollevare la parte anteriore della lavatrice a circa 102 mm (4") con un blocco di legno o un oggetto simile, per supportarne il peso.

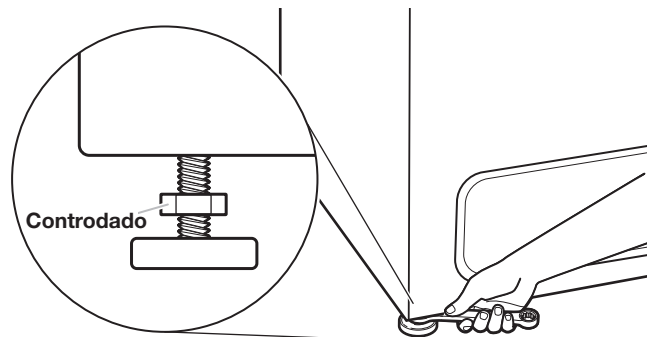

3. Quando la lavatrice è livellata, utilizzare una chiave aperta o regolabile da 14 mm o 9/16" per ruotare i controdadi in senso antiorario sui piedini serrandoli contro l'armadio della lavatrice.

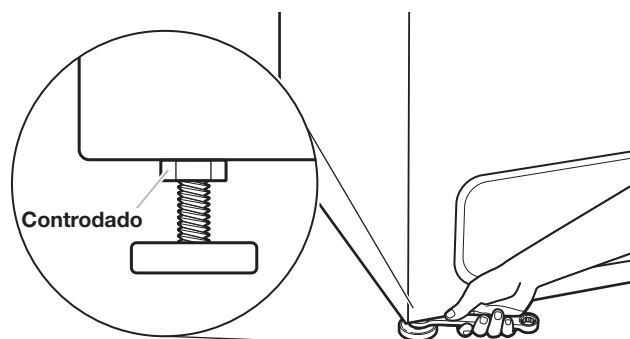

INSTALLAZIONE DELLO SCIVOLO MONETE E DELLA GETTONIERA

Il meccanismo dello scivolo monete, i blocchi e le chiavi dello sportello di servizio e del salvadanaio non sono inclusi in alcuni modelli ma possono essere richiesti dai soliti fornitori.

Rimuovere lo sportello di servizio del misuratore sollevandolo dalla parte posteriore. Installare il dispositivo per le monete (per l'installazione corretta, fare riferimento alle istruzioni del produttore).

Per lo scivolo monete è necessaria un'installazione di messa a terra, che può essere effettuata collegando il cablaggio fornito allo scivolo monete.

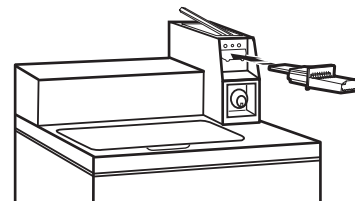

Installare un blocco e una camma sullo sportello di servizio del misuratore. Installare il contenitore monete con un blocco e una chiave nell'apertura del misuratore.

a Libera, è possibile acquistare un kit OPL da Whirlpool. Codice articolo Whirlpool W10222023, codice articolo Greenwald 3001-003.

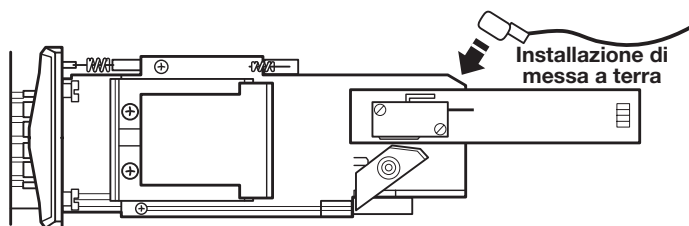

COMPLETAMENTO DELL'INSTALLAZIONE

AVVERTENZA



Rischio di scossa elettrica

Connettere questo elettrodomestico ad una presa a terra.

Non usare una prolunga né la presa di un sistema elettrico portatile.

Il mancato rispetto di queste istruzioni potrebbe causare la morte, un incendio o una scossa elettrica.

- Controllare i requisiti elettrici. Accertarsi che l'alimentazione elettrica e il metodo di collegamento a terra siano adeguati. Consultare i "Requisiti elettrici".

- Verificare a questo punto che siano installate tutte le parti. Se avanzano parti, rivedere i passaggi precedenti per vedere quali parti sono saltate.
- Verificare di avere a disposizione tutti gli attrezzi.
- Verificare che i materiali di imballaggio siano rimossi completamente dalla lavatrice.
- Smaltire o riciclare il materiale d'imballaggio.
- Verificare che i rubinetti dell'acqua siano aperti.
- Verificare l'assenza di perdite dai rubinetti e dai tubi.
- Rimuovere la pellicola e il nastro rimasti sulla lavatrice.
- Inserire la spina in una presa provvista di messa a terra o collegare l'alimentazione.
- Verificare che l'interruttore di circuito non sia scattato o il fusibile non sia bruciato.
- Avviare la lavatrice utilizzando il sistema di pagamento (se disponibile) per verificare che il ciclo di lavaggio sia completato senza codici di errore o perdite d'acqua.

DIMENSIONI TIPICHE A CARICO COMPLETO

Tipo di carico	Esempio di carico	Tipo di carico	Esempio di carico
Carico misto	3 lenzuola a due piazze 4 federe 6 paia di pantaloncini 8 T-shirt 2 camicie 2 casacche 8 fazzoletti	Indumenti da lavoro pesanti	3 paia di pantaloni 3 camicie 1 soprabito 4 paia di jeans 1 soprabito
Pressione permanente	2 lenzuola a due piazze o 1 lenzuolo a due piazze e mezza 1 tovaglia per la tavola 1 vestito 1 casacca 2 pantaloni ampi 3 camicie 2 federe	Maglieria	3 casacche 4 pantaloni ampi 6 camicie 4 top 4 vestiti

MANUTENZIONE LAVATRICE

Suggerimenti operativi

AVVERTENZA



Rischio di incendio

Non inserire in lavatrice oggetti imbevuti di benzina o di altri liquidi infiammabili.

Nessuna lavatrice è in grado di rimuovere completamente l'olio.

Non asciugare alcun tipo di articolo su cui sia presente olio (oli da cucina inclusi).

Tale procedura potrebbe causare morte, esplosioni o incendi.

Si consiglia di non lavare indumenti in fibra di vetro nelle lavatrici a moneta. Se si utilizza la lavatrice per tali indumenti, effettuare un ciclo di lavaggio completo per sciacquare eventuali residui che possono essere rimasti nella lavatrice.

IMPORTANTE: Caricare detergente, candeggina e ammorbidente prima di inserire gli indumenti ed eseguire tutte queste operazioni prima di avviare la lavatrice, poiché lo sportello sarà bloccato dopo l'avvio.

Trasporto della lavatrice

- Chiudere entrambi i rubinetti dell'acqua. Scollegare e lasciar scolare i tubi di ingresso dell'acqua.
- Scollegare lo scarico dall'impianto di scarico e far scolare l'eventuale acqua rimasta in una bacinella o secchio. Scollegare il tubo di scarico dal retro della lavatrice.
- Scollegare il cavo di alimentazione.
- Posizionare i tubi di ingresso e il tubo di scarico nel cestello della lavatrice.
- Far passare il cavo di alimentazione sopra all'estremità e inserirlo nel cestello.
- Inserire il vassoio di imballaggio dai materiali di spedizione originali all'interno della lavatrice e riutilizzare la base per la spedizione per supportare il motore e la vasca. Se non si ha l'imballaggio originale, mettere delle coperte o degli asciugamani pesanti sopra il cestello, tra il top della lavatrice e l'anello della vasca. Chiudere lo sportello e fissare con del nastro lo sportello e la parte anteriore della lavatrice. Tenere lo sportello chiuso con il nastro fino a che la lavatrice non viene spostata nella nuova posizione.

SE AVETE BISOGNO DELL'ASSISTENZA

Contattare il rivenditore locale. Per individuare il rivenditore locale autorizzato o per richieste via Web, visitare www.MaytagCommercialLaundry.com.

Se non è possibile individuare il proprio distributore, il centro assistenza rivenditori sarà a disposizione per informazioni sul funzionamento o la manutenzione della lavatrice non incluse nelle istruzioni di installazione.

Chiamare il numero verde **1-800-662-3587**.

Durante la chiamata, sarà necessario avere a disposizione il modello e il numero di serie della lavatrice. È possibile trovare entrambi questi numeri sulla targhetta identificativa che si trova sulla lavatrice.

PARTI E ACCESSORI ALTERNATIVI

L'installazione può richiedere componenti aggiuntivi. Per acquistare uno degli articoli elencati, contattare il numero verde riportato nella sezione "Assistenza".

Se avete	Avrete bisogno di:
Fogna sopraelevata	Vasca di scarico standard o lavandino di servizio da 76 l (20 gal.), alta 990 mm (39") e connettore e pompa per pozzetto di scarico (disponibile presso i distributori di prodotti per idraulica)
Tubo a colonna da 25 mm (1")	Adattatore per tubo a colonna condiametro da 51 mm (2") a 25 mm (1") Numero parte 3363920 Numero parte kit connettore 285835
Scarico intasato di filaccia	Salvascarico numero parte 367031 Numero parte kit connettore 285835
Impianto di scarico a pavimento	Sifone, numero parte 285834 Kit connettore (x2) numero parte 285835 Prolunga per tubo di scarico Numero parte 285863
Rubinetti lontani dai tubi	2 tubi per l'acqua più lunghi: 1,8 m (6 piedi) tubo con curva a 90° Numero parte 76314 3,0 m (10 piedi) Numero parte 350008
	I tubi di ingresso vengono venduti in coppia nel kit W10575888

Accessori	
Se avete	Avrete bisogno di:
	Vassoio salvagoccia per lavatrice Numero parte 8212526
	Numero di catalogo tappo/ coperchio erogatore candeggina W10515386A
	Kit erogatore ammorbidente per tessuti. Numero di catalogo W10461164A
	Supporto posteriore top principale W10576550 (2 per kit)

ISTRUZIONI DI CONFIGURAZIONE DEI COMANDI ELETTRONICI

Funzionamento di base della lavatrice commerciale

- Per ulteriori informazioni, visitare il sito Web www.MaytagCommercialLaundry.com

⚠ AVVERTENZA



Pericolo di scossa elettrica

Scollegare l'alimentazione prima della manutenzione.

Sostituire tutte le parti e i pannelli prima di eseguire le operazioni.

La mancata osservanza di queste precauzioni può provocare la morte o scosse elettriche.

IMPORTANTE

Collegamenti elettronici sensibili alla scarica elettrostatica (ESD)

I problemi di scariche elettrostatiche possono presentarsi ovunque. La scarica elettrostatica potrebbe danneggiare o indebolire il gruppo dei controlli elettronici. Il nuovo gruppo dei controlli elettronici potrebbe funzionare apparentemente bene dopo la riparazione, ma presentare successivamente un guasto dovuto a scarica elettrostatica.

- Usare un bracciale antistatico. Collegare il bracciale al punto di collegamento a terra di colore verde, oppure a un punto di metallo non verniciato della lavatrice.

-OPPURE-

Sfiorare ripetutamente con un dito il punto verde del collegamento di terra oppure un punto di metallo non verniciato della lavatrice.

- Prima di rimuovere la parte dall'imballo, toccare con la busta antistatica un punto del collegamento di terra oppure un punto di metallo non verniciato della lavatrice.
- Evitare di toccare le parti elettroniche o i contatti del terminale, maneggiare il gruppo dei controlli elettronici esclusivamente dai bordi.
- Nel riporre il gruppo dei controlli elettronici guasto nella busta antistatica, osservare le istruzioni di cui sopra.

Avvio a freddo (dopo il primo uso)

La lavatrice viene programmata in fabbrica nel modo seguente:

- POWER WASH (Lavaggio intensivo) = agitazione 19 min
NORMAL (Normale) = agitazione 9 min
DELICATES (Delicati) = agitazione 7 min
- NORMAL (Normale) = 1 risciacquo e 2 minuti di agitazione per il risciacquo
POWER WASH (Lavaggio intensivo) = 4 risciacqui a spruzzo con rotazioni
DELICATES (Delicati) = 3 risciacqui a spruzzo con rotazioni
- NORMAL (Normale) = \$1,50
DELICATES (Delicati) = \$1,00
POWER WASH (Lavaggio intensivo) = \$2,00

Avvio a caldo (dopo un'interruzione dell'alimentazione)

Dopo 8 secondi, la lavatrice viene ripristinata al punto del ciclo in cui si trovava al momento dell'interruzione dell'alimentazione. Per continuare il ciclo premere START (Avvio).

Cicli gratuiti

Vengono configurati impostando il prezzo del ciclo su 0. In tal caso, viene visualizzato "SELECT CYCLE" (Selezionare ciclo), mentre il prezzo del ciclo indicato è 0,00.

Display

Dopo l'installazione e il collegamento della lavatrice all'alimentazione, sul display viene visualizzato "SYnC" per alcuni secondi e quindi "0 MINUTES" (0 minuti). Quando la lavatrice è stata collegata e lo sportello è stato aperto e chiuso, sul display viene visualizzato il prezzo. Se le lavatrici sono impostate per i cicli gratuiti, sul display viene visualizzato "SELECT CYCLE" (Selezionare ciclo) e quindi "PRICE 0.00" (Prezzo 0,00).

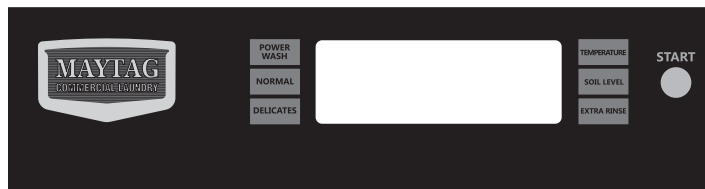

INFORMAZIONI GENERALI PER L'UTENTE

Display vuoto

Questa condizione indica che la lavatrice non è operativa.

"0 Minutes" (0 minuti) visualizzato sul display

Questa condizione indica che la lavatrice non può essere messa in funzione. Le monete o le carte ricaricabili inserite in questa condizione rimarranno nel deposito ma non possono essere utilizzate fino a quando non viene ripristinato il normale funzionamento con l'apertura e chiusura dello sportello. Se uno degli interruttori sullo sportello presenta problemi, sostituirlo prima di ripristinare il normale funzionamento.

ISTRUZIONI DI CONFIGURAZIONE DEI COMANDI ELETTRONICI

Procedure di configurazione dei comandi

IMPORTANTE: leggere tutte le istruzioni prima di eseguire le operazioni.

I tre tasti a sinistra, il tasto in alto a destra e il display digitale sono usati per configurare i comandi. Il display può contenere 4 numeri e/o lettere e una virgola per i decimali, utilizzati per indicare i codici di configurazione e i valori relativi disponibili per la programmazione della lavatrice.

Uso dei tasti per la programmazione dei comandi

1. Il tasto IN ALTO A SINISTRA (POWER WASH [Lavaggio intensivo]) è utilizzato per regolare i valori associati ai codici di configurazione. Premendo questo tasto il valore sarà incrementato.

La regolazione rapida è possibile tenendo premuto il tasto.

2. Con il tasto AL CENTRO A SINISTRA (NORMAL [Normale]) è possibile avanzare tra i codici di configurazione. Premendo il tasto si avanza al successivo codice di configurazione disponibile. Tenendo premuto il tasto si avanza automaticamente tra i codici di configurazione alla velocità di uno (1) al secondo.

3. Il tasto IN BASSO A SINISTRA (DELICATES [Delicati]) viene utilizzato per selezionare o deselezionare le opzioni.

4. Il tasto IN ALTO A DESTRA (TEMPERATURE [Temperatura]) viene utilizzato per aumentare o ridurre il valore dei codici di configurazione.

Avvio della configurazione operativa

■ Modelli PD: inserire la chiave nello sportello di accesso, ruotarla e sollevare per rimuovere lo sportello di accesso.

IMPORTANTE: non aprire la console prima di aver scollegato l'alimentazione dalla lavatrice. Per accedere al connettore AA1:

- Scollegare la lavatrice o disconnettere l'alimentazione
- Aprire la console, scollegare la spina da AA1, chiudere la console.
- Inserire la spina della lavatrice o riconnettere l'alimentazione.

La lavatrice è ora in modalità di configurazione.

Prima di procedere, è opportuno notare che a prescindere da tutte le opzioni disponibili, è sufficiente che l'utente disimballi la nuova lavatrice commerciale, la allacci e la colleghi per avere una nuova apparecchiatura funzionante.

Codici di configurazione

- Il tasto AL CENTRO A SINISTRA (NORMAL [Normale]) ha la funzione di avanzare di codice in codice.
- Il tasto IN ALTO A SINISTRA (POWER WASH [Lavaggio intensivo]) aumenta il valore del codice.
- Il tasto IN BASSO A SINISTRA (DELICATES [Delicati]) viene usato per selezionare o deselezionare le opzioni.
- Il tasto IN ALTO A DESTRA (TEMPERATURE [Temperatura]) riduce il valore del codice.

Il codice di configurazione è indicato dal carattere o dai due caratteri sulla sinistra. Il valore del codice di configurazione è indicato dai due o tre caratteri sulla destra.

CODICE	SPIEGAZIONE
6.06 NORMAL (Normale)	Prezzo standard del ciclo NORMAL (Normale) - Aumentare o ridurre tra 0 e 200 premendo il tasto IN ALTO A SINISTRA o A DESTRA. Preimpostazione di fabbrica: 6 monete = \$1,50.
6.04 DELICATES (Delicati)	Prezzo standard del ciclo DELICATES (Delicati) - Aumentare o ridurre tra 0 e 200 premendo il tasto IN ALTO A SINISTRA o A DESTRA. Preimpostazione di fabbrica: 4 monete = \$1,00.
6.08 POWERWASH (Lavaggio intensivo)	Prezzo standard del ciclo POWER WASH (Lavaggio intensivo) - Aumentare o ridurre tra 0 e 200 premendo il tasto IN ALTO A SINISTRA o A DESTRA. Preimpostazione di fabbrica: 8 monete = \$2,00.
→ Premere il tasto AL CENTRO A SINISTRA per avanzare al codice successivo.	
7.00	TEMPO DI LAVAGGIO AGGIUNTIVO
7.00	Si tratta del numero di minuti che è possibile aggiungere a un ciclo di lavaggio. Scegliere tra 00 e 05 minuti premendo il tasto IN ALTO A SINISTRA.
→ Premere il tasto AL CENTRO A SINISTRA per avanzare al codice successivo.	
8.00	TEMPO DI RISCIAQUO AGGIUNTIVO
8.00	Si tratta del numero di minuti che è possibile aggiungere a un ciclo di risciacquo. Scegliere tra 00 e 05 minuti premendo il tasto IN ALTO A SINISTRA. NOTA: il tempo di risciacquo aggiuntivo è disponibile solo per il risciacquo predefinito per immersione e non per l'opzione a spruzzo.
→ Premere il tasto AL CENTRO A SINISTRA per avanzare al codice successivo.	
9.00	OPZIONE CONTEGGIO CICLI Questa opzione è SELEZIONATA, su 'ON', o NON SELEZIONATA, su 'OFF'.
9.00	Non selezionata, 'OFF'.
9.0C	Selezionata, 'ON', senza possibilità di deselezionare. Premere il tasto IN BASSO A SINISTRA 3 volte consecutive per selezionare "ON". Dopo aver selezionato "ON" non è possibile deselezionarlo.
→ Premere il tasto AL CENTRO A SINISTRA per avanzare al codice successivo.	
1.00	OPZIONE CONTEGGIO DENARO Questa opzione è SELEZIONATA, su 'ON', o NON SELEZIONATA, su 'OFF'.
1.00	Non selezionata, 'OFF'.
1.0C	Selezionata, 'ON'. Premere il tasto IN BASSO A SINISTRA 3 volte consecutive per selezionare "ON" e 3 volte consecutive per annullare la selezione (non selezionato, "OFF"). Passando da 'OFF' a 'ON' il contatore si azzerà.
1.C0	Seleziona 'ON' senza possibilità di deselezionare. Per selezionare "ON" senza possibilità di deselezionare, prima selezionare "ON," quindi entro 2 secondi, premere due volte il tasto IN BASSO A SINISTRA, una volta quello IN ALTO A SINISTRA e uscire dalla modalità di configurazione.
→ Premere il tasto AL CENTRO A SINISTRA per avanzare al codice successivo.	

ISTRUZIONI DI CONFIGURAZIONE DEI COMANDI ELETTRONICI

CODICE	SPIEGAZIONE
2.00	OPZIONE PREZZO SPECIALE Questa opzione è SELEZIONATA, su 'ON', o NON SELEZIONATA, su 'OFF'.
2.00	Non selezionata, 'OFF'.
2.SP	Selezionata, 'ON'. Premere il tasto IN BASSO A SINISTRA una volta per eseguire la selezione.
Se si seleziona l'OPZIONE PREZZO SPECIALE, si ha accesso ai codici da "3" a "9".	
NOTA: è necessario aggiungere una batteria esterna affinché l'orologio non si fermi durante le interruzioni di alimentazione.	
→ Premere il tasto AL CENTRO A SINISTRA per avanzare al codice successivo.	
OPZIONI DA USARE SE SI SELEZIONA IL PREZZO SPECIALE:	
3.04 NORMAL (Normale)	Prezzo speciale del ciclo NORMAL (Normale) - Aumentare o ridurre tra 0 e 200 premendo il tasto IN ALTO A SINISTRA o A DESTRA. Preimpostazione di fabbrica: 6 monete = \$1,50.
3.04 DELICATES (Delicati)	Prezzo speciale del ciclo DELICATES (Delicati) - Aumentare o ridurre tra 0 e 200 premendo il tasto IN ALTO A SINISTRA o A DESTRA. Preimpostazione di fabbrica: 4 monete = \$1,00.
3.04 POWERWASH (Lavaggio intensivo)	Prezzo speciale del ciclo POWER WASH (Lavaggio intensivo) - Aumentare o ridurre tra 0 e 200 premendo il tasto IN ALTO A SINISTRA o A DESTRA. Preimpostazione di fabbrica: 8 monete = \$2,00.
→ Premere il tasto AL CENTRO A SINISTRA per avanzare al codice successivo.	
5.00	ORARIO DEL GIORNO, MINUTI
5.00	Si tratta dell'ORARIO DEL GIORNO, impostazione dei minuti; selezionare un valore tra 0 e 59 minuti premendo il tasto IN ALTO A SINISTRA o A DESTRA.
→ Premere il tasto AL CENTRO A SINISTRA per avanzare al codice successivo.	
6.00	ORARIO DEL GIORNO, ORE NOTA: viene usato l'orario nel formato di 24 ore.
6.00	Si tratta dell'ORARIO DEL GIORNO, impostazione delle ore; selezionare un valore tra le ore 0 e le ore 23 premendo il tasto IN ALTO A SINISTRA o A DESTRA.
→ Premere il tasto AL CENTRO A SINISTRA per avanzare al codice successivo.	
7.00	ORARIO DI INIZIO DEL PREZZO SPECIALE NOTA: viene usato l'orario militare o nel formato di 24 ore.
7.00	Si tratta dell'orario di inizio; selezionare un valore tra le ore 0 e le ore 23 premendo il tasto IN ALTO A SINISTRA o A DESTRA.
→ Premere il tasto AL CENTRO A SINISTRA per avanzare al codice successivo.	
8.00	ORARIO DI FINE DEL PREZZO SPECIALE NOTA: viene usato l'orario militare o nel formato di 24 ore.
8.00	Si tratta dell'orario di fine; selezionare un valore tra le ore 0 e le ore 23 premendo il tasto IN ALTO A SINISTRA o A DESTRA.
→ Premere il tasto AL CENTRO A SINISTRA per avanzare al codice successivo.	

CODICE	SPIEGAZIONE																								
9.00	GIORNATE CON PREZZO SPECIALE																								
9.10	Rappresenta il giorno della settimana e indica se in quel giorno è stato selezionato il prezzo speciale. Un numero seguito da "0" indica che per quel giorno specifico non sono presenti offerte (9.10). Un numero seguito da una "S" indica la selezione del giorno (9.1S). I giorni della settimana (1-7) possono essere scelti premendo il tasto IN ALTO A SINISTRA. Premere il tasto IN ALTO A SINISTRA una volta per selezionare il prezzo speciale di ciascun giorno scelto. Quando si esce dal codice di configurazione "9", sul display viene visualizzato il giorno corrente: <table border="1"> <thead> <tr> <th>DISPLAY</th> <th>GIORNO SETTIMANA</th> <th>CODICE (selezionato)</th> </tr> </thead> <tbody> <tr> <td>10</td> <td>Giorno 1 = domenica</td> <td>1S</td> </tr> <tr> <td>20</td> <td>Giorno 2 = lunedì</td> <td>2S</td> </tr> <tr> <td>30</td> <td>Giorno 3 = martedì</td> <td>3S</td> </tr> <tr> <td>40</td> <td>Giorno 4 = mercoledì</td> <td>4S</td> </tr> <tr> <td>50</td> <td>Giorno 5 = giovedì</td> <td>5S</td> </tr> <tr> <td>60</td> <td>Giorno 6 = venerdì</td> <td>6S</td> </tr> <tr> <td>70</td> <td>Giorno 7 = sabato</td> <td>7S</td> </tr> </tbody> </table>	DISPLAY	GIORNO SETTIMANA	CODICE (selezionato)	10	Giorno 1 = domenica	1S	20	Giorno 2 = lunedì	2S	30	Giorno 3 = martedì	3S	40	Giorno 4 = mercoledì	4S	50	Giorno 5 = giovedì	5S	60	Giorno 6 = venerdì	6S	70	Giorno 7 = sabato	7S
DISPLAY	GIORNO SETTIMANA	CODICE (selezionato)																							
10	Giorno 1 = domenica	1S																							
20	Giorno 2 = lunedì	2S																							
30	Giorno 3 = martedì	3S																							
40	Giorno 4 = mercoledì	4S																							
50	Giorno 5 = giovedì	5S																							
60	Giorno 6 = venerdì	6S																							
70	Giorno 7 = sabato	7S																							
→ Premere il tasto AL CENTRO A SINISTRA per avanzare al codice successivo.																									
A.00	OPZIONE VISUALIZZAZIONE A VOLTA Questa opzione è SELEZIONATA su 'ON' o NON SELEZIONATA su 'OFF'.																								
A.00	Non selezionata 'OFF'.																								
A.SC	Selezionata 'ON'. Premere il tasto IN BASSO A SINISTRA una volta per eseguire la selezione. Quando selezionato, sarà possibile visualizzare le monete e/o il conteggio dei cicli (in funzione della selezione) quando viene rimossa la gettoniera.																								
→ Premere il tasto AL CENTRO A SINISTRA per avanzare al codice successivo.																									
b.05	VALORE DELLA MONETA 1																								
b.05	Questo rappresenta il valore della moneta 1 in incrementi del 5% del valore della moneta più alta. 5 x 5% = 25%. Premendo il tasto IN ALTO A SINISTRA o A DESTRA c'è una scelta da 1 a 199 per la quantità di incrementi del 5%.																								
→ Premere il tasto AL CENTRO A SINISTRA per avanzare al codice successivo.																									
C.20	VALORE DELLA MONETA 2																								
C.20	Questo rappresenta il valore della moneta 2 in incrementi del 5% del valore della moneta più alta. 2 x 5% = 100%. Premendo il tasto IN ALTO A SINISTRA o A DESTRA c'è una scelta da 1 a 199 per la quantità di incrementi del 5%.																								
→ Premere il tasto AL CENTRO A SINISTRA per avanzare al codice successivo.																									
d.00	OPZIONE DISPOSITIVO SCORREVOLE PER L'INSERIMENTO DI MONETE Questa opzione è SELEZIONATA, su 'ON', o NON SELEZIONATA, su 'OFF'.																								
d.00	Non selezionata, 'OFF'.																								
d.CS	Selezionata, 'ON'. Premere il tasto IN BASSO A SINISTRA 3 volte consecutive per questa selezione. Quando viene selezionata la modalità del dispositivo scorrevole per l'inserimento di monete, impostare "b." come valore del dispositivo scorrevole in incrementi del 5%. Impostare la fase 6 (prezzo del ciclo normale) e la fase 3 (prezzo del ciclo speciale) al numero di operazioni del dispositivo scorrevole. Se l'installatore configura "CS" su un modello con inserimento monete, le monete non saranno registrate.																								

ISTRUZIONI DI CONFIGURAZIONE DEI COMANDI ELETTRONICI

CODICE	SPIEGAZIONE
→ Premere il tasto AL CENTRO A SINISTRA per avanzare al codice successivo.	
E.00	OPZIONE AGGIUNTA MONETE Questa opzione è SELEZIONATA, su 'ON', o NON SELEZIONATA, su 'OFF'. Questa opzione consente all'utente di visualizzare il numero di monete (moneta 1) da inserire piuttosto che l'importo.
E.00	Non selezionata, 'OFF'.
E.AC	Selezionata, 'ON'. Premere il tasto IN BASSO A SINISTRA 3 volte consecutive per questa selezione.
→ Premere il tasto AL CENTRO A SINISTRA per avanzare al codice successivo.	
H.00 COOL	Prezzo di aggiornamento temperatura, COOL (FREDDO) - Aumentare o ridurre tra 0 e 200 premendo il tasto IN ALTO A SINISTRA o A DESTRA. Preimpostazione di fabbrica: 1 moneta = \$0,25.
H.00 WARM	Prezzo di aggiornamento temperatura, WARM (TIEPIDO) - Aumentare o ridurre tra 0 e 200 premendo il tasto IN ALTO A SINISTRA o A DESTRA. Preimpostazione di fabbrica: 2 monete = \$0,50.
H.00 HOT	Prezzo di aggiornamento temperatura, HOT (CALDO) - Aumentare o ridurre tra 0 e 200 premendo il tasto IN ALTO A SINISTRA o A DESTRA. Preimpostazione di fabbrica: 3 monete = \$0,75.
H.00 HEAVY	Prezzo di aggiornamento HEAVY (PESANTE) - Aumentare o ridurre tra 0 e 200 premendo il tasto IN ALTO A SINISTRA o A DESTRA. Preimpostazione di fabbrica: 1 moneta = \$0,25.
H.00 EXTRA RINSE	Prezzo di aggiornamento EXTRA RINSE (RISCIACQUO EXTRA) - Aumentare o ridurre tra 0 e 200 premendo il tasto IN ALTO A SINISTRA o A DESTRA. Preimpostazione di fabbrica: 1 moneta = \$0,25.
→ Premere il tasto AL CENTRO A SINISTRA per avanzare al codice successivo.	
J.Cd	OPZIONE MONETE/CARTA
J.Cd	Monete e carta selezionate contemporaneamente.
J.C_	Monete abilitate, carta disabilitata. Premere il tasto IN BASSO A SINISTRA tre volte per eseguire la selezione.
J._d	Carta di debito selezionata, monete disabilitate. Premere il tasto IN BASSO A SINISTRA 3 volte per questa selezione.
J.Ed	La modalità Carta di debito avanzata viene selezionata quando si installano lettori di carte di ultima generazione nella lavatrice. Non è possibile selezionare o deselegionare manualmente l'opzione Ed (Enhanced debit, carta di debito avanzata).
→ Premere il tasto AL CENTRO A SINISTRA per avanzare al codice successivo.	
L.00	OPZIONE SOPPRESSIONE PREZZO Questa opzione visualizza sul display del cliente "ADD" (Aggiungi) o "AVAILABLE" (Disponibile), piuttosto che la quantità di monete da aggiungere (utilizzata principalmente in installazioni con carta di debito).
L.00	Non selezionata, 'OFF'.
L.PS	Selezionata, 'ON'. Premere il tasto IN BASSO A SINISTRA una volta per eseguire la selezione.
→ Premere il tasto AL CENTRO A SINISTRA per avanzare al codice successivo.	
n. CE	OPZIONE ELIMINAZIONE DEPOSITO Quando selezionata, le monete che rimangono nel deposito per 30 minuti senza attività di cicli saranno eliminate.
n. CE	Selezionata, 'ON'.

CODICE	SPIEGAZIONE
n. 00	Non selezionata 'OFF'. Premere il tasto IN BASSO A SINISTRA una volta per annullare la selezione.
→ Premere il tasto AL CENTRO A SINISTRA per avanzare al codice successivo.	
U.00	OFFSET INCREMENTO MONETA (CENTESIMI)
U.00	Da utilizzare esclusivamente con le applicazioni dotate di lettori di carte.
→ Premere il tasto AL CENTRO A SINISTRA per avanzare al codice successivo.	
A3.02	Impostazioni ciclo NORMAL (Normale). Consente al proprietario di selezionare le opzioni predefinite per il ciclo relative a temperatura dell'acqua, livello di sporco e risciacquo extra. Per le impostazioni specifiche, consultare la Tabella 1. Normal (Normale) è impostato su 02 in fabbrica.
A4.00	Impostazioni ciclo DELICATES (Delicati). Consente al proprietario di selezionare le opzioni predefinite per il ciclo relative a temperatura dell'acqua, livello di sporco e risciacquo extra. Per le impostazioni specifiche, consultare la Tabella 1. Delicates (Delicati) è impostato su 00 in fabbrica.
A5.OF	Impostazioni ciclo POWERWASH (Lavaggio intensivo). Consente al proprietario di selezionare le opzioni predefinite per il ciclo relative a temperatura dell'acqua, livello di sporco e risciacquo extra. Per le impostazioni specifiche, consultare la Tabella 1. Powerwash (Lavaggio intensivo) è impostato su 0F in fabbrica.

Se si seleziona il contatore di cicli (9.0C), è vero quanto segue:

1 xx	Numero di cicli in MIGLIAIA.	1 02 = 2.000
2xxx	Numero di cicli in UNITÀ.	2225 = 225
		CICLI TOTALI = 2.225

Questa è una modalità di "SOLA VISUALIZZAZIONE" e non può essere cancellata.

Premere il tasto IN BASSO AL CENTRO per avanzare al codice successivo.

Se si seleziona il contatore di denaro (1.0C o 1.C0), è vero quanto segue:

3 xx	Numero in MIGLIAIA.	3 01 = \$1.000,00
4xxx	Numero in UNITÀ.	4600 = \$ 600,00
5 xx	Numero di CENTESIMI.	5 75 = \$ 00,75
		TOTALE = \$1.600,75

TERMINE DELLA PROCEDURA DI CONFIGURAZIONE

USCITA DALLA MODALITÀ DI CONFIGURAZIONE

- Modelli PD: reinstallare lo sportello di accesso.

Se si preferisce, attendere che trascorrono i due minuti di inattività. Tutte le impostazioni saranno salvate e si tornerà alla schermata di selezione del ciclo.

ISTRUZIONI DI CONFIGURAZIONE DEI COMANDI ELETTRONICI

Tabella 1

A3, A4, oppure A5	Extra Rinse (Risciacquo extra)	Soil Level (Livello di sporco)	Wash Temp. (Temp di lavaggio)	A3, A4, oppure A5	Extra Rinse (Risciacquo extra)	Soil Level (Livello di sporco)	Wash Temp. (Temp di lavaggio)
00	Off (Spento)	Off (Spento)	Cold (Freddo)	08	On (Acceso)	Off (Spento)	Cold (Freddo)
01	Off (Spento)	Off (Spento)	Cool (Freddo)	09	On (Acceso)	Off (Spento)	Cool (Freddo)
02	Off (Spento)	Off (Spento)	Warm (Tiepido)	0A	On (Acceso)	Off (Spento)	Warm (Tiepido)
03	Off (Spento)	Off (Spento)	Hot (Caldo)	0b	On (Acceso)	Off (Spento)	Hot (Caldo)
04	Off (Spento)	On (Acceso)	Cold (Freddo)	0c	On (Acceso)	On (Acceso)	Cold (Freddo)
05	Off (Spento)	On (Acceso)	Cool (Freddo)	0d	On (Acceso)	On (Acceso)	Cool (Freddo)
06	Off (Spento)	On (Acceso)	Warm (Tiepido)	0E	On (Acceso)	On (Acceso)	Warm (Tiepido)
07	Off (Spento)	On (Acceso)	Hot (Caldo)	0F	On (Acceso)	On (Acceso)	Hot (Caldo)

Codice di accesso assistenza tecnica

Questo metodo è disponibile esclusivamente sulle lavatrici impostate con funzionamento gratuito (6 00).

Per accedere alla modalità di assistenza:

Premere i tasti IN ALTO A SINISTRA, IN BASSO A DESTRA, IN ALTO A DESTRA e IN BASSO A SINISTRA entro 10 secondi.

Per uscire dalla modalità di assistenza:

Attendere 2 minuti senza toccare tasti (senza modalità diagnostiche in funzione).

Oppure

Accendere la lavatrice e riattivare l'alimentazione

NOTA: se è in corso il ciclo di manutenzione all'uscita dalla modalità di assistenza, il ciclo viene portato a termine normalmente e vengono visualizzate le relative informazioni. Al termine del ciclo il display torna alla modalità operativa normale per il cliente.

GARANZIA LAVATRICI, ASCIUGATRICI, ASCIUGATRICI IMPILATE COMMERCIALI, LAVATRICI COMMERCIALI IMPILATE, LAVATRICI E ASCIUGATRICI COMMERCIALI A GETTONI MULTI CARICO MAYTAG®

GARANZIA LIMITATA SUI PEZZI

Per i primi cinque anni dalla data di acquisto, ove l'installazione, la manutenzione e il funzionamento siano avvenuti in conformità con le istruzioni allegate o fornite con il prodotto, Maytag marchio di Whirlpool Corporation (da questo momento "Maytag") sarà responsabile del rimborso delle parti indicate dalla fabbrica o delle parti delle apparecchiature originali indicate dal produttore in caso di difetti nei materiali o di fabbricazione. È necessaria una prova della data di acquisto per ottenere l'assistenza coperta dalla presente garanzia.

VOCI NON A CARICO DI MAYTAG:

1. Tutti gli altri costi inclusi, manodopera, trasporto o dazi doganali.
2. L'assistenza in caso di errata installazione dell'apparecchiatura commerciale, per ricevere istruzioni sull'uso del dispositivo, per la sostituzione o riparazione di fusibili oppure per correggere il cablaggio o l'impianto idraulico esterni.
3. Riparazioni in caso di utilizzo dell'apparecchiatura al di fuori del proprio regolare uso commerciale.
4. Danni provocati dall'errato manipolazione del prodotto durante la consegna, furto, incidenti, alterazioni, cattivo utilizzo, abusi, incendio, inondazione, cause di forza maggiore, errata installazione, installazione non in conformità con le norme sugli impianti elettrici e idraulici locali, uso di prodotti non approvati da Maytag.
5. Ritiro e consegna. Questo dispositivo commerciale è progettato per essere riparato in situ.
6. Riparazioni di parti o sistemi provocate da modifiche non autorizzate apportate al dispositivo commerciale.
7. La rimozione e reinstallazione del dispositivo commerciale se installato in un'area di difficile accesso o non in conformità con le istruzioni di installazione pubblicate.
8. I danni chimici sono esclusi dalla copertura della garanzia.
9. Le modifiche all'edificio, alla stanza o all'area necessarie al corretto funzionamento del dispositivo commerciale.
10. Riparazioni effettuate non da personale di assistenza autorizzato della Whirlpool.

LIMITAZIONE DELLE GARANZIE IMPLICITE; LIMITAZIONE DEI RIMEDI

UNICO E SOLO RIMEDIO DA PARTE DEL CLIENTE SOTTO LA PRESENTE GARANZIA È LA RIPARAZIONE DEL PRODOTTO COME SPECIFICATO DALLA PRESENTE GARANZIA. LE GARANZIE IMPLICITE, INCLUSE LE GARANZIE DI COMMERCIALIZZABILITÀ O IDONEITÀ PER UNO SCOPO PARTICOLARE, SONO LIMITATE A UN ANNO O AL PERIODO MINIMO CONSENTITO DALLA LEGGE. WHIRLPOOL NON È RESPONSABILE DI INCIDENTI O DANNI DA ESSI DERIVANTI. ALCUNI STATI E PROVINCE NON RICONOSCONO L'ESCLUSIONE DI DANNI INCIDENTALI O CONSEGUENZIALI O LE LIMITAZIONI SULLA DURATA DELLE GARANZIE IMPLICITE DI COMMERCIALIZZABILITÀ O IDONEITÀ; PERTANTO QUESTA LIMITAZIONE ED ESCLUSIONE POTREBBE NON ESSERE APPLICABILE. LA PRESENTE GARANZIA FORNISCE DIRITTI LEGALI SPECIFICI OLTRE A QUELLI EVENTUALI CHE SPETTANO IN BASE ALLO STATO O ALLA PROVINCIA A CUI SI APPARTIENE.

Per assistenza, contattare il distributore autorizzato di lavatrici commerciali Maytag®. Per localizzare il rivenditore Maytag® locale o per richieste via Web, visitare www.MaytagCommercialLaundry.com.

Per inviare richieste per iscritto scrivere a:

Maytag® Commercial Laundry Service Department
2000 M-63 North
Benton Harbor, Michigan 49022

1/11

W10474265B

©2014

All rights reserved.

Tous droits réservés.

Todos los derechos reservados.

Tutti i diritti riservati.

03/2014
Printed in U.S.A.
Imprimé aux États-Unis
Impreso en EE.UU.
Stampato negli U.S.A.

Free Manuals Download Website

<http://myh66.com>

<http://usermanuals.us>

<http://www.somanuals.com>

<http://www.4manuals.cc>

<http://www.manual-lib.com>

<http://www.404manual.com>

<http://www.luxmanual.com>

<http://aubethermostatmanual.com>

Golf course search by state

<http://golfingnear.com>

Email search by domain

<http://emailbydomain.com>

Auto manuals search

<http://auto.somanuals.com>

TV manuals search

<http://tv.somanuals.com>