

# PHILIPS MAGNAVOX

AZ 2407 Portable CD Micro System



0 0 0 0 0 0 0 0 0 5 4 0 9



Owner's Manual  
Mode d'emploi  
Instructivo de manejo

**Toll Free Help Line**  
Ligne d'assistance en service libre  
Línea de ayuda telefónica sin cargo

**800-531-0039**



English ..... 4

English

Français ..... 19

Français

Español ..... 34

Español

### México



Es necesario que lea cuidadosamente su instructivo de manejo

	<b>PRECAUCIÓN - ADVERTENCIA</b> No abrir, riesgo de choque eléctrico	
	<b>ATENCIÓN</b> Verifique que el voltaje de alimentación sea el requerido para su aparato	
Para evitar el riesgo de choque eléctrico, no quite la tapa. En caso de requerir servicio, diríjase al personal calificado.		

Know these *safety* symbols

Connaissez ces symboles de *sécurité*

Conozca estos símbolos de *seguridad*

	<b>CAUTION</b> RISK OF ELECTRIC SHOCK DO NOT OPEN	
CAUTION: TO REDUCE THE RISK OF ELECTRIC SHOCK, DO NOT REMOVE COVER (OR BACK). NO USER-SERVICEABLE PARTS INSIDE. PREFER SERVICING TO QUALIFIED SERVICE PERSONNEL.		

	<b>ATTENTION</b> RISQUE DE CHOC ELECTRIQUE NE PAS OUVRIR	
ATTENTION: POUR REDUIRE LE RISQUE DE CHOC ELECTRIQUE, NE PAS ENLEVER LE COUVERCLE (OU LE PANNEAU ARRIERE). CET APPAREIL NE COMPORTE AUCUNE PARTIE QUI PUISSE ETRE REPARABLE PAR L'UTILISATEUR. CONFIEZ SON ENTRETIEN A UN TECHNICIEN QUALIFIE.		

	<b>PRECAUCION</b> RIESGO DE SACUDIDA ELECTRICA NO ABRIR	
PRECAUCION: PARA REDUCIR EL RIESGO DE SACUDIDA ELECTRICA, NO RETIENE LA CUBIERTA (O EL PANEL POSTERIOR). ESTE APARATO CONTIENE ALGUNAS PARTES QUE PUEDAN SER REPARADAS POR EL USUARIO, DE SER NECESARIO ALGUIEN SERVICIO O REPARACIONES, APARATO, LLEVELO UN TECNICO CALIFICADO.		

This "bolt of lightning" indicates uninsulated material within your unit may cause an electrical shock. For the safety of everyone in your household, please do not remove product covering.

Cet 'éclair à pointe de flèche' indique qu'un matériau non isolé, situé à l'intérieur de l'unité, risque de provoquer un choc électrique. Pour la sécurité de chacun, nous vous prions de ne pas retirer le boîtier de ce produit.

El símbolo del 'rayo' indica que algún material no aislado dentro de su unidad podría resultar en una sacudida eléctrica. Para la seguridad de todos, favor de no remover la cubierta del producto.

The "exclamation point" calls attention to features for which you should read the enclosed literature closely to prevent operating and maintenance problems.

Le 'point d'exclamation' attire votre attention sur des sujets nsquant de provoquer des problèmes de fonctionnement et d'entretien si vous ne lisez pas les informations s'y reportant.

El 'signo de exclamación' le llama la atención a características sobre las que Ud. debe leer la información adjunta detenidamente para evitar problemas de funcionamiento y mantenimiento

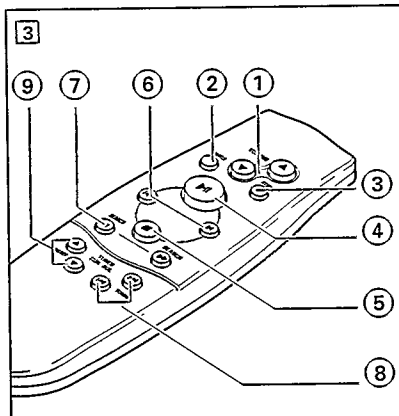
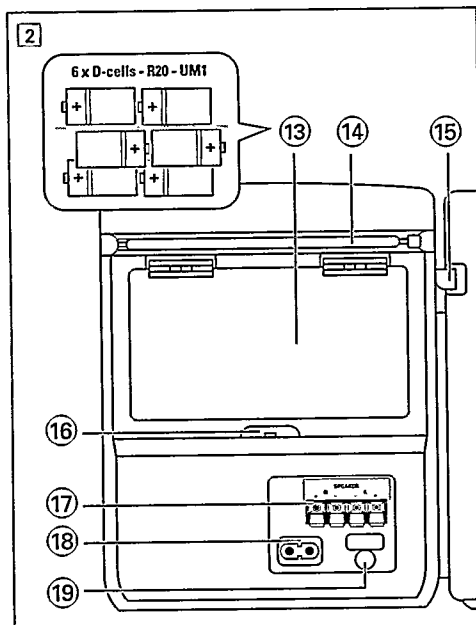
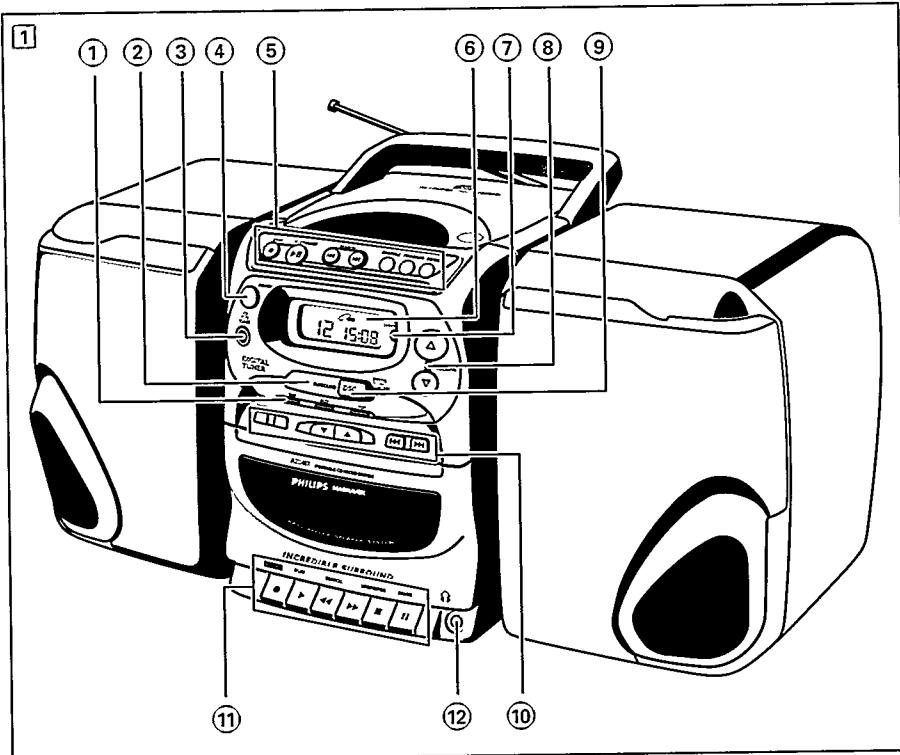

**CLASS 1  
LASER PRODUCT**

**Renvoyez votre carte d'enregistrement de garantie pour vous assurer de recevoir tous les avantages auxquels vous avez droit.**

- Dès que l'achat de votre appareil Philips Magnavox est enregistré, vous avez droit à tous les avantages dont bénéficient les possesseurs des produits Philips Magnavox.
- Remplissez et renvoyez votre carte d'enregistrement de garantie jointe à votre appareil sans tarder. Vous bénéficierez de ces avantages importants.

Français

### Vérification de garantie

Enregistrez votre produit dans les 10 jours pour confirmer votre droit à une protection maximum selon les termes et les conditions de votre garantie Philips Magnavox.

### Confirmation de possession

Votre carte d'enregistrement de garantie prouve que vous possédez l'appareil en cas de vol ou de perte du produit.

### Enregistrement du modèle

Renvoyez votre carte d'enregistrement de garantie dès aujourd'hui pour vous assurer de recevoir toutes les informations, les offres et les bonus auxquels vous avez droit en tant que possesseur de ce modèle.

Connaissez ces symboles de **sécurité**



 Cet «éclair à pointe de flèche» indique qu'un matériau non isolé, situé à l'intérieur de l'unité, risque de provoquer un choc électrique. Pour la sécurité de chacun, nous vous prions de ne pas retirer le boîtier de ce produit.

 Le «point d'exclamation» attire votre attention sur des sujets risquant de provoquer des problèmes de fonctionnement et d'entretien si vous ne lisez pas les informations s'y reportant.

#### Cet espace vous est réservé

Inscrivez ci-dessous le numéro de série situé sous l'appareil. Conservez cette information pour vous y reporter à l'avenir.

N° de modèle \_\_\_\_\_

N° de série \_\_\_\_\_

**DANGER:** NE PAS EXPOSER CET ÉQUIPEMENT A LA PLUIE NI A UNE HUMIDITÉ EXCESSIVE POUR ÉVITER LES RISQUES D'INCENDIE ET DE CHOC ÉLECTRIQUE.

**ATTENTION:** Pour éviter les chocs électriques, introduire la lame la plus large de la fiche dans la borne correspondante de la prise et pousser jusqu'au fond.

L'adresse de **PHILIPS MAGNAVOX** sur le World Wide Web est: <http://www.magnavox.com>

# GARANTIE LIMITÉE

## LECTEUR À DISQUE COMPACT PORTABLE PHILIPS MAGNAVOX

Échange gratuite pendant un an

Il faut porter ce produit à un centre de service pour l'échanger.

### QUI EST COUVERT ?

Il faudra présenter une preuve d'achat pour pouvoir bénéficier des services de la garantie. Le reçu, la facture ou un autre document portant la date d'achat qui prouve que vous avez bien acheté le produit est considéré comme preuve d'achat. L'attacher à ce manuel d'emploi et les garder tous les deux à portée de main.

### QU'EST-CE QUI EST COUVERT ?

La couverture de la garantie entre en vigueur le jour où vous achetez le produit. Pendant un an à compter de cette date, tout produit défectueux ou qui ne fonctionne pas sera remplacé par un produit neuf, renouvelé ou un produit comparable sans frais aucun au consommateur. Un produit de remplacement n'est couvert que pendant la période non-écoulée de garantie d'origine. Lorsque la garantie du produit d'origine vient à terme, la garantie du produit de remplacement est terminée aussi.

### QU'EST-CE QUI EST EXCLU DE LA GARANTIE ?

La garantie ne couvre pas:

- les frais de main d'œuvre pour installer ou préparer, pour régler les commandes et pour installer ou réparer les systèmes d'antenne à l'extérieur du produit.
- la réparation du produit et/ou d'une pièce pour cause du mauvais emploi, d'accident, de réparations non-agrées ou d'une autre raison qui ne peut pas être contrôlée par Philips Consumer Electronics Company.
- des problèmes de réception dus à des conditions de signal, au câble ou aux systèmes d'antenne à l'extérieur de l'unité.
- un produit qui nécessite des modifications ou adaptations pour lui permettre de fonctionner dans un pays autre que le pays pour lequel il a été conçu, fabriqué, agréé et/ou autorisé, ou la réparation des produits endommagés par de telles modifications.
- des dommages indirects ou conséquents qui résultent du produit. (Certains états ou provinces ne permettent pas l'exclusion de dommages indirects ou conséquents. Il est donc possible que l'exclusion ci-dessus ne s'applique pas au cas présent. Cela comprend, mais de façon non-limitative, des enregistrements, qu'ils soient protégés ou non par les lois sur les droits d'auteur).
- un appareil acheté, utilisé ou réparé en dehors des États-Unis, de Porto Rico, des Îles Vierges ou du Canada ou utilisé à des fins commerciales ou institutionnelles (y compris mais non limités aux appareils utilisés pour la location).

### OÙ L'ÉCHANGE EST-ELLE PROPOSÉE ?

Le produit pourra s'échanger dans tous les pays où le produit est distribué officiellement par Philips Consumer Electronics Company. Dans des pays où Philips Consumer Electronics Company ne distribue pas le produit, l'organisme local de service Philips tentera de fournir un produit de remplacement (mais il pourra y avoir des retards si le bon produit n'est pas facilement disponible).

### AVANT DE DEMANDER UNE ÉCHANGE...

Veillez consulter le manuel d'instructions avant de demander un produit d'échange. Un petit réglage d'une des commandes expliqué dans le manuel d'instructions pourrait éviter de faire un trajet.

*Cette garantie vous donne des droits légaux spécifiques et vous pourrez avoir d'autres droits qui varient d'état en état et de province en province.*

### POUR BÉNÉFICIER DE L'ÉCHANGE GARANTIE AUX É.-U., AU PUERTO RICO OU DANS LES ÎLES VIERGES AMÉRICAINES...

Contactez votre vendeur pour arranger l'échange. Ou bien, renvoyer le produit, frêt et assurances payés, avec preuve d'achat incluse, à l'adresse ci-dessous :

Small Product Service Center

Philips Service Company

907 Snapps Ferry Road, Plant 2, Building 6

Greenville, TN 37743 É.-U.

(Aux É.-U., au Puerto Rico et aux Îles Vierges, toute garantie implicite, y compris des garanties de vendabilité et d'aptitude à un but spécifique, est limitée à la durée de cette garantie explicite. Mais, étant donné que certains états et provinces ne permettent pas de limiter la durée d'une garantie implicite, cette limitation pourrait ne pas s'appliquer au cas présent.)

### POUR BÉNÉFICIER D'UNE ÉCHANGE GARANTIE AU CANADA...

Veillez contacter Philips à :

1-800-661-6162 (Francophone)

1-800-363-7278 (Anglophone)

(Au Canada, cette garantie est consentie à la place de toute autre garantie. Aucune autre garantie n'est donnée, qu'elle soit explicite ou implicite, y compris une garantie implicite de vendabilité ou d'aptitude à un but spécifique. Philips n'est pas, en aucun cas, responsable des dommages, qu'ils soit directs ou indirects, spéciaux, secondaires ou conséquents, quels que soient leurs origines, même en présence d'une notification de la possibilité de tels dommages.)

### POUR UNE ÉCHANGE HORS GARANTIE...

Aux É.-U., au Puerto Rico ou aux Îles Vierges américaines, contactez Philips Service Company au (800) 851-8885 pour savoir le prix d'une échange non couverte par la garantie. Puis emballer le produit avec soins et le renvoyer au Small Product Service Center (adresse ci-dessus). Au Canada, téléphonez au numéro qui se trouve sous la rubrique « Pour bénéficier d'une échange garantie au Canada » pour obtenir le prix d'un échange hors garantie.

### RAPPEL IMPORTANT...

Veillez inscrire ci-dessous les numéros de modèle et de série qui se trouvent sur le produit même. De plus, veuillez remplir et renvoyer sans délai la carte d'enregistrement de garantie. Il nous sera ainsi plus facile de vous contacter en cas de besoin.

N° DE MODÈLE \_\_\_\_\_

N° DE SÉRIE \_\_\_\_\_

Philips Service Company, P.O. Box 555, Jefferson City, Tennessee 37760 É.-U., (423) 475-8869

EL4967F003/ MAC 4108 / 1-97

## AVIS

**Afin de réduire tout risque d'incendie ou de choc électrique, il ne faut pas exposer cet appareil à la pluie ou à l'humidité.**

## ATTENTION

**L'utilisation des commandes ou réglages ou le non-respect des procédures ci-incluses peuvent se traduire par une exposition dangereuse à l'irradiation.**

*L'appareil répond aux normes FCC, Part 15 et 21 CFR 1040.10*

**CDN Canada**

Cet appareil numérique n'émet pas de bruits radio-électriques dépassant les limites applicables aux appareils numériques de Classe B prescrites dans le Règlement sur le Brouillage Radioélectrique édicté par le Ministère des Communications du Canada.

Français

## CONSEILS DE SÉCURITÉ – À lire avant de faire marcher le matériel

Ce produit a été conçu et fabriqué en conformité avec des normes strictes de qualité et de sécurité. Il y a, cependant, certaines précautions d'installation et d'opération qu'il faut spécialement observer.

1. **Lisez les instructions** - Il faut lire toutes les instructions de sécurité et d'opération avant de faire marcher l'appareil.
2. **Gardez les instructions** - Il faut garder les instructions de sécurité et d'opération pour pouvoir s'y référer à l'avenir.
3. **Faites attention aux avertissements** - Il faut observer tous les avertissements collés à l'appareil et écrits dans le manuel d'instructions.
4. **Suivez bien les instructions** - Il faut suivre toutes les instructions d'opération et d'utilisation.
5. **Eau et humidité** - L'appareil ne devrait pas être utilisé près de l'eau (par exemple, près d'un baignoire, d'un lavabo, de l'évier, dans un sous-sol humide ou près d'une piscine).
6. **Chariots et supports** - Il faut utiliser cet appareil uniquement avec un chariot ou une table recommandée par le fabricant.
- 6A.  Il faut déplacer un appareil et chanot avec soin. Un amèt rapide, une force excessive et des surfaces inégales pourraient faire retourner l'appareil et le chanot.
7. **Montage au mur ou au plafond** - Il faut monter l'appareil à un mur ou plafond uniquement en suivant les recommandations du fabricant.
8. **Aération** - Il faut situer l'appareil de telle façon que son emplacement ou sa position ne gêne pas la bonne aération. Par exemple, il ne faut pas placer l'appareil sur un lit, un sofa, un tapis ou une autre surface pareille qui risque de boucher les ouvertures d'aération, ni l'installer dans une bibliothèque ou un coffret qui pourrait empêcher le flux d'air par les ouvertures d'aération.
9. **Chaleur** - Il faut situer l'appareil à l'écart des sources de chaleur telles que les radiateurs, les bouches de chaleur, les fours ou d'autres appareils (y compris les amplificateurs) qui produisent de la chaleur.
10. **Sources d'électricité** - Il faut relier l'appareil uniquement à une source d'électricité du type décrit dans les instructions d'opération ou indiqué à même l'appareil.

11. **Mise à terre ou polarisation**  
Précautions à prendre de manière à ce que la mise à terre et la polarisation de l'appareil soient respectées.

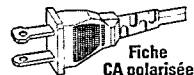

**ATTENTION:** Pour prévenir les chocs électriques, introduire la lame la plus large de la fiche dans la borne la plus large et insérer à fond. Ne pas utiliser cette fiche polarisée avec un prolongateur, une prise de courant ou une autre sortie de courant, sauf si les lames peuvent être insérées à fond sans en laisser aucune partie à découvert.

12. **Protection du cordon d'alimentation** - Il faut faire passer les cordons d'alimentation de façon à éviter qu'on marche dessus ou que les objets placés sur eux ou contre eux les coincent. Faire attention en particulier au cordons et fiches et à l'endroit où ils sortent de l'appareil.
13. **Nettoyage** - Il faut nettoyer l'appareil uniquement de la façon recommandée par le fabricant.
14. **Lignes de transmission** - Il faut situer une antenne extérieure à l'écart des lignes de transmission d'électricité.
15. **Périodes d'inactivité** - Débranchez l'appareil lorsqu'il ne sera pas utilisé pendant une longue période de temps.
16. **Entrée des objets et des liquides** - Évitez de laisser tomber des objets ou des liquides par les ouvertures de l'enclos.
17. **Domages qu'il faut faire réparer** - Il faut faire réparer l'appareil par un technicien qualifié lorsque:
  - A. Le cordon d'alimentation en électricité ou la fiche a été endommagé ou
  - B. On a laissé tomber des objets ou du liquide dans l'appareil ou
  - C. On a exposé l'appareil à la pluie ou
  - D. L'appareil ne paraît pas marcher normalement ou présente de grands changements d'opération ou
  - E. On a laissé tomber l'appareil ou endommager le coffret.
18. **Service après-vente** - L'utilisateur ne doit pas tenter de réparer l'appareil sauf les réparations décrites dans les instructions d'opération. Toutes les autres réparations doivent être effectuées par un technicien qualifié.

91/8

EL 4562-2

## PANNEAU SUPERIEUR ET AVANT

Voir Fig. 1

- ① **Témoins DBB, JAZZ, POP - DSC.** Le mode DSC choisi s'allume lorsqu'il est sélectionné
- ② **INCREDIBLE SURROUND** - Pour créer un effet sonore spatial amélioré.
- ③ **CD TAPE TUNER** - Pour sélectionner la source de son.
- ④ **POWER** - Pour allumer/éteindre l'appareil.
- ⑤ **LECTEUR DE CD:**  
**STOP ■** - Pour arrêter la lecture ou effacer un programme.  
**PLAY•PAUSE II** - Pour démarrer ou interrompre la lecture du CD.  
**SEARCH ◀◀ ou ▶▶** - Pour sauter, rechercher vers l'arrière ou vers l'avant dans une plage. Pour sauter au début d'une plage courante/précédente ou suivante.  
**SHUFFLE** - Pour sélectionner la lecture de plages au hasard.  
**PROGRAM** - Pour programmer des plages et revoir le programme.  
**REPEAT** - Pour repasser une plage, un programme de CD ou un CD complet.  
**OPEN / CLOSE** - Pour ouvrir/fermer le tiroir de CD.
- ⑥ **Affichage** - Pour indiquer l'état de l'appareil.
- ⑦ **REMOTE SENSOR** - Détecteur infrarouge pour la télécommande.
- ⑧ **VOLUME ▲ ▼** - Pour régler le niveau du volume.
- ⑨ **DSC (DIGITAL SOUND CONTROL)** - Pour améliorer le type de musique que vous écoutez: **DBB-JAZZ-POP**
- ⑩ **TUNER NUMERIQUE:**  
**PROGRAM** - Pour programmer des stations pré-réglées.  
**BAND**  
 - Pour sélectionner la bande d'ondes (FM/AM).  
**PRESET** - ▼ / ▲ (vers le bas / vers le haut)  
 - Pour sélectionner une station pré-réglée.  
**Tuning** - ◀◀ / ▶▶ (vers le bas / vers le haut)  
 - Pour rechercher des stations radio.

- ⑪ **Touches de la PLATINE DE CASSETTE:**  
**RECORD ●** - Pour commencer à enregistrer.  
**PLAY ▶** - Pour commencer la lecture.  
**SEARCH ◀◀ / ▶▶** - Pour rembobiner/bobiner rapidement la bande.  
**STOP•OPEN ■** - Pour arrêter la lecture et ouvrir le compartiment de la cassette.  
**PAUSE II** - Pour interrompre l'enregistrement ou la lecture.
- ⑫ **↕** - prise de casque stéréo de 3,5 mm

## PANNEAU ARRIERE

Voir Fig. 2

- ⑬ **Compartiment de piles**
- ⑭ **Antenne télescopique** - Pour améliorer la réception FM.
- ⑮ **Levier de haut-parleur** - Pour débloquer les boîtes de haut-parleur.
- ⑯ **Interrupteur BEAT** - Pour éliminer tout sifflement en enregistrement AM
- ⑰ **Speakers** - Bornes de haut-parleur.
- ⑱ **AC MAINS** - Prise de cordon secteur.

## TELECOMMANDE

Voir Fig. 3

- 1 **VOLUME ▲ ▼** - Pour régler le niveau du volume.
- 2 **SHUFFLE** - Pour sélectionner la lecture de plages au hasard.
- 3 **REPEAT** - Pour repasser une plage, un programme de CD ou un CD complet.
- 4 **▶ II** - Pour démarrer ou interrompre la lecture du CD.
- 5 **■** - Pour arrêter la lecture ou effacer un programme de CD.
- 6 **◀ ou ▶** - Pour sauter au début d'une plage courante/précédente ou suivante.
- 7 **SEARCH ◀◀ ou ▶▶** - Pour rechercher vers l'arrière ou vers l'avant dans une plage.
- 8 **TUNING** - ◀◀ / ▶▶ (vers le bas / vers le haut)  
 - Pour rechercher des stations radio
- 9 **PRESET** - ▼ / ▲ (vers le bas / vers le haut)  
 - Pour sélectionner une station pré-réglée.

## PILES

Si approprié, utilisez l'alimentation secteur pour conserver la durée d'utilisation de la pile. Veuillez à enlever la fiche secteur de l'appareil et de la prise murale, avant d'insérer les piles.

### Piles (en option)

1. Ouvrez le compartiment de piles, puis insérez de la manière indiquée six piles de type R20, UM1 ou D (de préférence des piles alcalines), en respectant la polarité correcte, comme indiqué par les symboles (+) et (-) à l'intérieur du compartiment.

#### • Piles de télécommande (incluses)

Ouvrez le compartiment de piles, puis insérez de la manière indiquée deux piles de type R03, UM4 ou AAA (de préférence des piles alcalines).

2. Remettez le couvercle du compartiment, en vous assurant que les piles sont bien immobilisées et en position correcte. L'appareil est maintenant prêt à fonctionner.

Enlevez les piles, si elles sont épuisées, ou si on n'envisage pas de les utiliser pendant longtemps.

Une utilisation incorrecte risque d'entraîner des fuites d'électrolyte et une corrosion du compartiment voire un éclatement des piles. Par suite:

- Ne mélangez pas de piles de différents types, par exemple des piles alcalines avec des piles de carbonat de zinc.
- Lors de l'insertion de nouvelles piles, remplacez toutes les piles en même temps.

**Les piles contiennent des substances chimiques et doivent par conséquent être rejetées dans les endroits appropriés.**

## ALIMENTATION

1. Vérifiez que la tension secteur indiquée sur la plaque signalétique (en dessous de l'appareil la base de l'appareil) correspond à la tension secteur locale. Si ce n'est pas le cas, contactez le revendeur ou l'organisation d'entretien.

2. Reliez le cordon secteur (qui se trouve dans le compartiment de piles) à la prise MAINS ~ et à la prise murale.  
→ L'appareil est maintenant prêt à être utilisé.

3. Pour éteindre complètement l'alimentation secteur, retirez la fiche secteur de la prise murale.

**Remarque:** Si l'appareil est relié au secteur et que la touche POWER est sur arrêt, une très légère puissance de 2 Watt, sera consommée à l'alimentation secteur.

## ECONOMIE D'ENERGIE DE L'AFFICHAGE RETROECLAIRE

• L'éclairage de l'affichage fonctionne uniquement si l'appareil est relié à l'alimentation secteur.

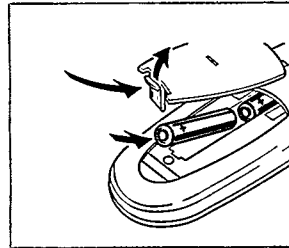
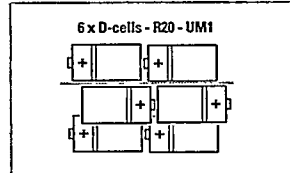

Français

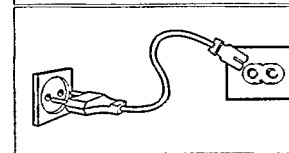
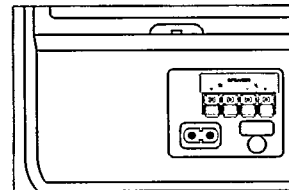



# HAUT-PARLEURS

## HAUT-PARLEURS AMOVIBLES

Français

### Mise en place des haut-parleurs

- Glissez les haut-parleurs dans les ouvertures qui se trouvent sur les côtés du coffret de l'appareil. Les haut-parleurs s'adaptent en place.

### Dépose des haut-parleurs

- Maintenez enfoncé le levier (qui se trouve au coin arrière du haut-parleur), puis glissez le haut-parleur vers le haut.

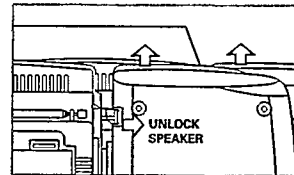

### Raccordement des haut-parleurs

1. Reliez le haut-parleur droit à la borne R, le fil rouge à (+) et le fil noir à (-).
2. Attachez la partie à découvert du fil dans la borne de couleur correspondante.
3. Répétez la procédure de câblage pour relier le haut-parleur gauche à la borne L, en veillant à bien relier le fil rouge à + et le fil noir à B.

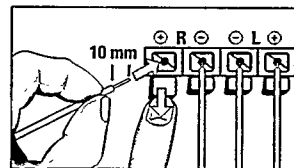

**Remarque:** – Il est possible d'utiliser des haut-parleurs d'impédance de 4 Ohm voire impédance supérieure à celle des haut-parleurs fournis. N'utilisez pas, toutefois, de haut-parleurs d'impédance inférieure, car ceci risquerait d'endommager l'appareil.

- Les haut-parleurs sont déconnectés lorsque le casque est relié à la prise de casque .

### Allumage/extinction de POWER (d'alimentation):

#### Economie d'énergie

Que vous utilisiez une alimentation secteur ou des piles, éteignez toujours l'appareil en *mettant la touche POWER en position arrêt, après utilisation de l'appareil pour éviter de consommer trop de courant non nécessaire.*

### Informations écologiques

Nous n'avons pas utilisé de matériaux d'emballage non nécessaires. Nous avons fait de notre mieux pour que vous puissiez facilement séparer les matériaux d'emballage en trois éléments principaux: carton (boîte), polystyrène extensible (cale) et polyéthylène (sachets, mousse de protection).

**L'appareil est constitué de matériaux qu'il est possible de recycler, s'il est démonté par une société spécialisée. Veuillez avoir l'obligeance de respecter les réglementations locales concernant la manière de se débarrasser des matériaux d'emballage, piles épuisées et matériel usé.**

## FONCTIONNEMENT GENERAL

1. Appuyez sur la touche POWER pour allumer l'appareil.
2. Pour sélectionner la source de son, appuyez sur la touche CD - TAPE - TUNER jusqu'à ce que le mode désiré soit indiqué sur l'affichage.
3. Réglez le volume au moyen des touches VOLUME ▼, ▲.  
→ L'affichage indique le niveau, 0-32 et VOL.
4. Réglez l'effet de son en appuyant une fois ou plusieurs fois sur la touche DSC.  
→ DBB, JAZZ ou POP s'allume, lorsqu'ils sont activés.
5. Appuyez sur la touche INCREDIBLE SURROUND pour créer un son ambiant amélioré.  
→ La touche INCREDIBLE SURROUND s'allume lorsqu'elle est activée.
6. Pour éteindre l'appareil, appuyez sur la touche POWER et la mettre en position arrêt.

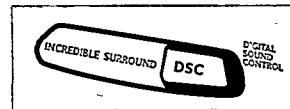
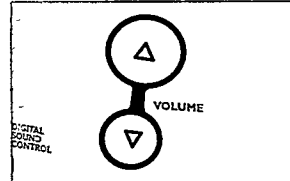
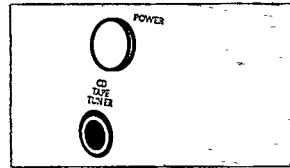

### Remarque:

Lorsque l'appareil est éteint:

- La dernière source sélectionnée et les préréglages du tuner seront conservés dans la mémoire de l'appareil.
- Le volume s'ajustera automatiquement au niveau 12.

## RECHERCHE DE STATIONS RADIO

1. Appuyez plusieurs fois sur la touche CD TAPE TUNER, jusqu'à ce que TUNER s'affiche.  
→ *ttt* s'affichera brièvement pour indiquer que vous êtes passé en mode TUNER.
2. Appuyez sur BAND pour sélectionner la bande d'ondes. Pour rechercher des stations radio, appuyez sur la commande TUNING ◀◀ ou ▶▶ de l'appareil, jusqu'à ce que la fréquence de l'affichage commence à changer, avant de relâcher le doigt de la commande.  
→ La syntonisation de la radio sur une station de puissance suffisante s'effectue automatiquement et 'Srch' (recherche) apparaît sur l'affichage.
3. Recommencez cette opération, le cas échéant, jusqu'à ce que vous trouviez la station désirée.  
- Pour syntoniser la radio sur une station de faible puissance, appuyez brièvement sur TUNING ◀◀ ou ▶▶ jusqu'à ce que vous soyez parvenu à obtenir une réception optimale, ou que la fréquence correcte soit affichée.  
- L'apparition de STEREO sur l'affichage indique que vous recevez une station d'un émetteur stéréo FM.

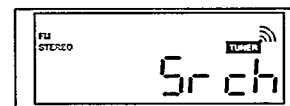
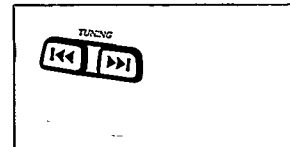

# TUNER NUMERIQUE

Français

## Pour améliorer la réception radio:

- En mode **FM**, retirez l'antenne télescopique. Inclinez, puis tournez l'antenne. Réduisez sa longueur, si le signal est trop fort (très proche d'un émetteur).
- En modes **AM**, l'appareil dispose d'une antenne incorporée, de sorte que vous n'avez pas besoin d'antenne télescopique. Dirigez l'antenne dans la direction requise, en tournant l'appareil.

## PROGRAMMATION DE STATIONS RADIO

Vous avez la possibilité de mettre en mémoire un maximum de 29 stations radio. Le numéro préréglé (1 à 29) est affiché, en cas de syntonisation sur une station préréglée.

1. Syntonisez la radio sur une station, en suivant les trois instructions décrites à **RECHERCHE DE STATIONS RADIO**.  
→ Si la fréquence se trouve déjà en mémoire, le numéro préréglé sera affiché.
  2. Appuyez sur PROGRAM pour activer le mode de programmation.  
→ 'PROGRAM' (programmer) commencera à clignoter sur l'affichage.
  3. Appuyez sur la commande PRESET (vers le haut ou vers le bas) pour attribuer un numéro de station préréglée compris entre 1 et 29.
  4. Appuyez à nouveau sur PROGRAM pour confirmer le réglage.
  5. Recommencez les quatre instructions susmentionnées pour mettre en mémoire d'autres fréquences et préréglages.
- Vous pouvez annuler un numéro préréglé en mémorisant une autre fréquence à sa place.

### Syntonisation sur des stations préréglées

Il y a deux méthodes qui permettent de syntoniser la radio sur des stations préréglées:

- Appuyez sur la commande ▼, ▲ PRESET (vers le bas, vers le haut) de l'appareil.
- Appuyez sur PRESET ▼, ▲ (vers le bas, vers le haut) de la télécommande, jusqu'à ce que le numéro préréglé désiré soit affiché.

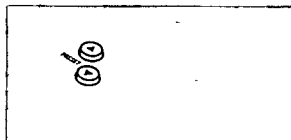
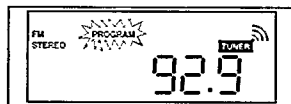
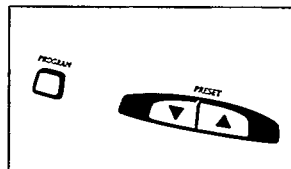

## CD DISPLAY INDICATION

**OPEN:** Lors de l'ouverture du tiroir de CD.

**rEAd:** Lorsque le lecteur de CD lit le contenu d'un CD.

– Nombre total de plages et durée de lecture: en mode d'arrêt.

**no diSc:** Aucun disque n'est inséré, erreur d'exploitation de CD ou erreur de CD (voir Dépannage).

- *Numéro de plage courante et durée de lecture écoulée:* pendant la lecture du CD. Si vous avez appuyé sur PAUSE, l'affichage se gèle et la durée de lecture écoulée clignote.
- **SHUFFLE/REPEAT (ALL):** Lors de l'activation du mode respectif.
- **SHUF:** Apparaît brièvement avant la lecture d'une plage au hasard, lorsque vous sélectionnez shuffle / saut à la plage suivante ou précédente en mode shuffle.

**PROGRAM:** Clignote lors de la programmation des plages.

**ProG:** Et le numéro (1-20) qui indique la position d'une plage sélectionnée dans un programme.

**FULL:** Impossibilité de programmer d'autres plages.

**CLr:** Lorsque vous annulez un programme CD.

- *Durée de lecture et nombre total de plages programmées:* en position Arrêt ou à la fin d'un programme CD.



Français

## LECTEUR DE CD

1. Appuyez plusieurs fois sur la touche CD TAPE TUNER, jusqu'à ce que CD s'affiche.
2. Appuyez sur OPEN•CLOSE pour ouvrir le tiroir de CD.
3. Introduisez le CD, côté imprimé sur le haut, puis appuyez sur OPEN•CLOSE pour fermer le tiroir de CD.
4. Pour commencer la lecture, appuyez sur PLAY•PAUSE ►||.
5. Pour interrompre la lecture, appuyez sur PLAY•PAUSE ►||. Appuyez à nouveau sur PLAY•PAUSE ►|| pour continuer la lecture.
6. Appuyez sur STOP ■ pour arrêter la lecture du CD.
7. Appuyez sur le bouton POWER pour éteindre l'appareil.

**Remarque:** la lecture du CD s'arrête également dans les cas suivants:

- Le tiroir de CD est ouvert;
- Le CD a atteint la fin;
- Vous appuyez sur la touche CD TAPE TUNER pour passer en mode TAPE ou TUNER;
- Vous appuyez sur la touche POWER.

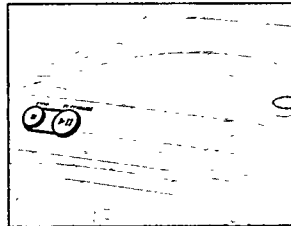

## SEARCH ◀◀ ou ▶▶

Français

### Sélection d'une autre plage

- Sur l'appareil, appuyez une ou plusieurs fois sur SEARCH ◀◀ ou ▶▶ jusqu'à ce que le numéro de plage requis s'affiche. A titre d'alternative, sur la télécommande, appuyez une ou plusieurs fois sur ◀◀ ou ▶▶ pour sauter des plages.
- Si vous avez sélectionné un numéro de plage juste avant de charger un CD ou après avoir appuyé sur PAUSE, il vous faudra appuyer sur PLAY • PAUSE ▶▶ pour commencer la lecture.

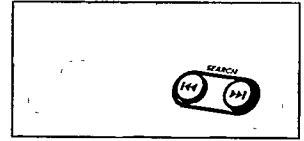

### Recherche de passage dans une plage

1. Le doigt sur la commande, appuyez sur SEARCH ◀◀ ou sur ▶▶
  - Le CD passe à haute vitesse et à volume réduit.
2. Lorsque vous reconnaissez le passage désiré, relâchez SEARCH ◀◀ ou ▶▶.
  - La lecture CD habituelle recommence maintenant.

## Autres modes de lecture: SHUFFLE/REPEAT

Vous pouvez sélectionner et changer les différents modes de lecture avant ou pendant la lecture.

→ Il est également possible de conjuguer les modes de lecture avec la fonction de programmation.

1. Appuyez sur REPEAT/SHUFFLE, jusqu'à ce que la fonction désirée apparaisse sur l'affichage.

**SHUFFLE** - Des plages du CD complet ou du programme sélectionné sont lues dans un ordre aléatoire.

**SHUFFLE REPEAT ALL** - Pour refaire passer le CD ou pour programmer de manière continue dans un ordre aléatoire.

**REPEAT ALL** - Refait passer toutes les plages du CD.

**REPEAT (SHUFFLE REPEAT)** - Fait passer la plage courante (sélectionnée au hasard) de manière continue.

→ A l'exception de REPEAT, vous avez également la possibilité de sauter des plages en maintenant enfoncée la commande SEARCH ◀◀ ou ▶▶ de manière continue jusqu'à ce que vous atteigniez la plage désirée.

2. Pour quitter le mode REPEAT/SHUFFLE, appuyez plusieurs fois sur la touche SHUFFLE ou sur la touche REPEAT respective, jusqu'à ce que les différents modes SHUFFLE/REPEAT ne soient plus affichés.

→ Vous pouvez également appuyer sur STOP ■ pour quitter le mode lecture.

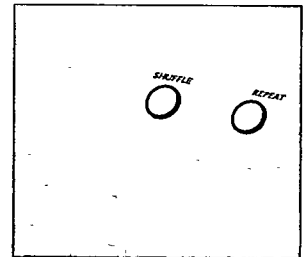

## PROGRAMMATION DES NUMEROS DE PLAGE

En position arrêt, programmez vos plages CD dans la séquence requise. Vous pouvez mettre en mémoire n'importe quelle plage plus d'une fois. Il est possible de mettre en mémoire jusqu'à 20 plages.

- Lorsque la mémoire du programme est pleine, l'affichage indique FULL (pleine) et il n'est alors plus possible d'ajouter de plages au programme courant.

1. Appuyez sur PROGRAM pour passer en mode de programmation.  
→ L'affichage indiquera PROGRAM et le numéro de plage '1'.
2. Sélectionnez la plage désirée au moyen de la touche SEARCH ◀◀ ou de la touche ▶▶ jusqu'à ce que l'affichage indique le numéro de plage désiré.
3. Mettez en mémoire la plage désirée, en appuyant une fois sur PROGRAM.  
→ L'affichage indiquera brièvement le numéro de plage suivant la séquence de programmation et la durée de lecture du programme, suivi de la confirmation du numéro de plage que vous avez choisi et de **ProG**.
4. Recommencez les instructions 2 et 3 pour sélectionner et mettre en mémoire toutes les plages désirées de cette manière.
5. Pour commencer la lecture de votre programme CD, appuyez sur PLAY • PAUSE ▶▶.

### Réaffichage de votre programme

- Pour revoir le programme que vous avez réglé, appuyez sur PROGRAM pendant quelques secondes, jusqu'à ce que l'affichage change et indique la séquence des numéros de plages en mémoire.

### Effacement de programme

Vous pouvez effacer un programme en:

- appuyant deux fois sur STOP ■;
- Ouvrez le tiroir de CD;
- Appuyez sur la touche POWER.



Français

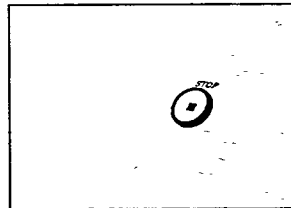

# PLATINE DE CASSETTE

## LECTURE DE CASSETTE

Français

1. Appuyez sur STOP•OPEN ■ pour ouvrir le compartiment de cassette.
2. Insérez une cassette enregistrée et fermez le compartiment de cassette.
4. Appuyez sur PLAY ► et la lecture commencera.
5. Pour interrompre brièvement la lecture de la cassette, appuyez sur PAUSE ||. Appuyez à nouveau sur PAUSE || pour recommencer la lecture.
6. Il est possible d'avancer ou de rembobiner rapidement la bande en appuyant sur ◀◀ ou ▶▶.
7. Pour arrêter la lecture, appuyez sur STOP•OPEN ■.  
→ Les touches se déclenchent automatiquement à la fin de la bande, sauf si PAUSE || a été activé.
8. Appuyez sur la touche POWER pour éteindre l'appareil.

**Remarque:** En mode Lecture CD ou TUNER, si une cassette est déjà chargée dans le compartiment, il vous suffit d'appuyer sur PLAY ► pour passer directement en mode BANDE.

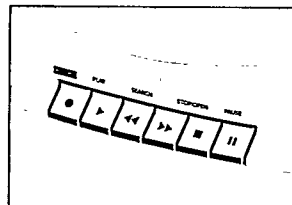

## ENREGISTREMENT DE CASSETTE

### Informations générales sur l'enregistrement de cassette

- On est autorisé à effectuer un enregistrement dans la mesure où on ne transgresse pas de droits réservés de copyright ou autres droits de tierce partie.
- Cette platine n'est pas appropriée pour enregistrement sur cassettes CHROME (CEI II) ou METALLIQUE (CEI IV). Utilisez des cassettes de type NORMAL (CEI I) dont les languettes n'ont pas été brisées pour effectuer l'enregistrement.
- Le niveau d'enregistrement est réglé automatiquement. Toute modification des commandes VOLUME, INCREDIBLE SURROUND ou DSC n'affectera pas l'enregistrement en cours.
- Aucun enregistrement ne se produira pendant les 7 premières secondes du passage de l'amorce de bande sur les têtes d'enregistrement.
- Afin d'éviter tout effacement par inadvertance d'un enregistrement, brisez la languette gauche, tout en gardant la face de la cassette à protéger dirigée vers vous. Il n'est alors plus possible d'enregistrer de ce côté. Pour invalider cette protection, recouvrez les languettes de bande adhésive.
- Il ne sera pas possible de passer à une autre source lorsque les touches PLAY ► ou RECORD ● sont enfoncées.

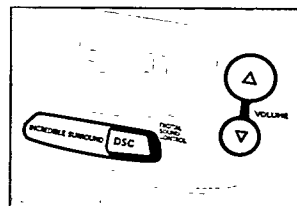

## DEMARRAGE SYNCHRO D'ENREGISTREMENT CD

1. Appuyez plusieurs fois sur la touche CD TAPE TUNER, jusqu'à ce que CD s'affiche.
2. Insérez un CD et, le cas échéant, programmez les numéros de plage.
3. Appuyez sur STOP•OPEN ■ pour ouvrir le compartiment de la cassette.
4. Insérez une cassette vierge dans la platine de la cassette, puis fermez le compartiment de la cassette.
5. Appuyez sur RECORD ● pour commencer à enregistrer.
  - La lecture du programme CD commence automatiquement depuis le début du programme. Il n'est pas nécessaire de démarrer le lecteur de CD séparément.
  - Pour sélectionner et enregistrer un passage particulier d'une plage
    - a. Appuyez sur les commandes SEARCH ◀◀ ou sur ▶▶ pour trouver le passage requis.
    - b. Appuyez sur PAUSE du lecteur de CD pour arrêter le CD au passage sélectionné.
    - c. L'enregistrement commencera exactement à ce point de la plage, lorsque vous appuyez sur RECORD ●.
6. Pour interrompre brièvement l'enregistrement, appuyez sur la touche PAUSE || de la platine. Appuyez à nouveau sur PAUSE || pour recommencer l'enregistrement.
7. Appuyez sur STOP•OPEN ■ pour arrêter l'enregistrement.

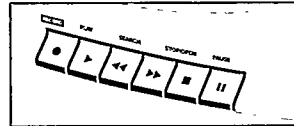

Français

## ENREGISTREMENT DEPUIS LA RADIO

1. Appuyez plusieurs fois sur la touche CD TAPE TUNER, jusqu'à ce que TUNER s'affiche.
2. Syntonisez sur la station de radio désirée au moyen de la commande TUNING (Voir **RECHERCHE DE STATIONS RADIO**).
3. Appuyez sur STOP•OPEN ■ pour ouvrir le compartiment à cassette.
4. Insérez une cassette vierge dans la platine de la cassette, puis fermez le compartiment de la cassette.
5. Appuyez sur RECORD ● pour commencer à enregistrer.
  - Si vous entendez un sifflement pendant l'enregistrement d'une station de radio AM, mettez le commutateur BEAT sur une autre position pour supprimer le sifflement.
6. Pour interrompre brièvement l'enregistrement, appuyez sur PAUSE ||. Appuyez à nouveau sur PAUSE || pour recommencer l'enregistrement.
7. Pour arrêter d'enregistrer, appuyez sur STOP•OPEN ■.

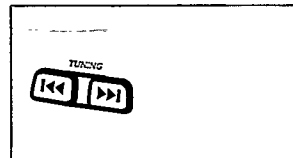



# ENTRETIEN

## PRECAUTIONS & ENTRETIEN GENERAL

Français

- Mettez l'appareil sur une surface dure et plate, de manière qu'il ne soit pas incliné.
- N'exposez pas l'appareil, les CD, piles ou cassettes à l'humidité, à la pluie, au sable ou à la lumière directe du soleil; ne le laissez pas dans des endroits où des températures élevées risquent de se produire, comme, par exemple, à proximité d'un appareil de chauffage ou dans une voiture garée au soleil.
- Ne recouvrez pas l'appareil. L'amplificateur produit de la chaleur qui doit se dissiper librement; veillez à ce qu'il y ait suffisamment de ventilation autour de l'appareil. Il faut prévoir un espace minimum de 15 cm.
- Les pièces mécaniques du lecteur de CD et de la platine de cassettes contiennent des paliers lubrifiés à vie qu'il ne faut donc ni huiler ni lubrifier
- Une peau de chamois légèrement imbibée d'eau suffira pour nettoyer le coffret. N'utilisez pas d'agents de nettoyage qui contiennent de l'alcool, de l'essence, de l'ammoniac ou des abrasifs, qui risquent d'endommager le coffret.

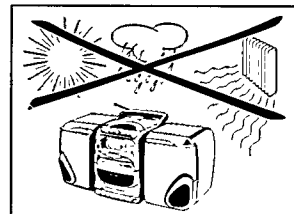

## ENTRETIEN DES CD

- Ne touchez jamais la lentille du laser CD.
- La lentille du laser risque de s'embuer si on déplace l'appareil d'un endroit froid à un endroit chaud. Dans ce cas, le lecteur de CD ne démarrera pas. Prévoir un délai d'acclimatation du lecteur à cet effet.
- Pour enlever le CD de sa boîte, appuyez sur la broche centrale, tout en soulevant le CD. Saisissez toujours le CD par le bord et remettez-le dans sa boîte après l'avoir utilisé, afin d'éviter de le rayer et pour le protéger contre la poussière.
- Pour nettoyer le CD, essuyez-le en passant un chiffon doux sans peluche en ligne droite du centre au bord. N'utilisez pas d'agents de nettoyage, car ils risquent d'endommager le disque.
- *N'écrivez jamais* sur un CD, ni ne collez jamais d'étiquettes dessus.

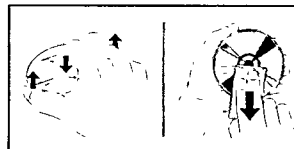

## ENTRETIEN DE LA PLATINE DE CASSETTE

Pour garantir une bonne qualité d'enregistrement et de lecture, nettoyez les parties indiquées (A), (B) et (C) toutes les 50 heures de fonctionnement ou, en moyenne, une fois par mois. Utilisez un coton-tige légèrement imbibé d'alcool ou d'un liquide de nettoyage pour têtes de platine spécial.

- Ouvrez le compartiment à cassette, en appuyant sur STOP•OPEN ■.
- Appuyez sur PLAY ► et nettoyez les galets de pression en caoutchouc (C).
- Appuyez sur PAUSE II et nettoyez les cabestans (B) et les têtes (A).
- Après le nettoyage, appuyez sur STOP•OPEN ■.

**Remarque:** Il est également possible de nettoyer de têtes (A) en faisant passer une fois une cassette de nettoyage.

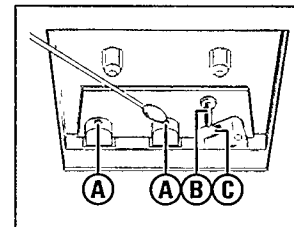

En cas de dysfonctionnement, vérifiez tout d'abord les points suivants, avant d'envoyer l'appareil en vue de réparation. Si vous n'êtes pas en mesure de résoudre le problème en suivant ces recommandations, contactez votre revendeur ou le service après-ventes.

**AVERTISSEMENT:** N'essayez, sous aucun prétexte, de réparer vous-même l'appareil, car ceci annulerait la validité de la garantie.

## **PROBLEME**

- CAUSE EVENTUELLE
- REMEDE

### **Absence de son / d'alimentation**

- *Le VOLUME n'est pas réglé.*
- Réglez le VOLUME.
- *Le casque est relié.*
- Débranchez le casque.
- *Les piles sont épuisées.*
- Introduisez de nouvelles piles.
- *Les piles sont insérées incorrectement.*
- Insérez les piles correctement.
- *Le cordon secteur n'est pas bien relié.*
- Reliez correctement le cordon secteur.
- *Les piles sont chargées, mais le cordon secteur est toujours branché et relié.*
- Débranchez le cordon secteur de la prise MAINS et de l'appareil.
- *Les haut-parleurs ne sont pas reliés.*
- Reliez les haut-parleurs.

### **Son gauche et droit inversé/pas de son d'un des haut-parleurs.**

- Haut-parleurs reliés incorrectement
- Reliez-les correctement: L sur gauche, R sur droite.

### **Graves de mauvaise qualité**

- *Les haut-parleurs ne sont pas en phase*
- Reliez correctement les polarités de haut-parleur, '+' polarité (fil rouge marqué) à '+'; '-' polarité (fil noir/non marqué) à '-'.

### **La lecture de CD ne fonctionne pas.**

- *Le CD est rayé ou sale.*
- Remplacez ou nettoyez le CD, voir Entretien.
- *Lentille de laser embuée.*
- Attendez que la lentille s'acclimate.

### **Le CD saute des plages.**

- *Le CD est endommagé ou sale.*
- Remplacez ou nettoyez le CD.
- *PROGRAM/SHUFFLE est actif.*
- Annulez la fonction PROGRAM/SHUFFLE.

### **Mauvaise qualité sonore de la cassette**

- *Poussière et saleté sur les têtes, cabestan ou galet de pression*
- Nettoyez les têtes, etc, voir Entretien.
- *Utilisation de types de cassette incompatibles (METALLIQUE ou CHROME).*
- Utilisez uniquement des cassettes de type NORMAL (CEI I) pour l'enregistrement.

### **L'enregistrement ne fonctionne pas**

- *Languette(s) de cassette brisée(s).*
- Mettez de la bande adhésive sur l'espace où il manque la languette.

### **La télécommande ne fonctionne pas correctement**

- *Les piles sont épuisées.*
- Insérez de nouvelles piles.
- *Les piles sont insérées incorrectement.*
- Insérez les piles correctement.
- *Distance ou angle entre les appareils trop important.*
- Réduisez la distance ou l'angle.

*La plaque signalétique se trouve sous l'appareil.*



---

**PHILIPS MAGNAVOX AZ 2407**  
**Portable CD Micro System**

**PHILIPS CONSUMER ELECTRONICS COMPANY**  
A Division of Philips Electronics North America Corporation  
Knoxville, Tennessee 37914-1810, U.S.A.

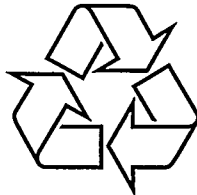

## Free Manuals Download Website

<http://myh66.com>

<http://usermanuals.us>

<http://www.somanuals.com>

<http://www.4manuals.cc>

<http://www.manual-lib.com>

<http://www.404manual.com>

<http://www.luxmanual.com>

<http://aubethermostatmanual.com>

Golf course search by state

<http://golfingnear.com>

Email search by domain

<http://emailbydomain.com>

Auto manuals search

<http://auto.somanuals.com>

TV manuals search

<http://tv.somanuals.com>