

# PHILIPS **MAGNAVOX**

AZ 1200 / AZ 1205 CD Radio Cassette Recorder



0 0 0 0 0 0 0 0 0 0 5 8 2 1



Owner's Manual  
Mode d'emploi  
Instructivo de manejo

**Toll Free Help Line**  
Ligne d'assistance en service libre  
Línea de ayuda telefónica sin cargo

**800-531-0039**



## English

Safety instructions.....	2 & 4	CD player.....	10-12
Introduction.....	5	Cassette recorder.....	13-14
Controls.....	6-7	General information.....	15
Power supply.....	8	Troubleshooting.....	16
Basic functions.....	9	Limited warranty.....	17
Radio.....	9		

English

## Français

Conseils de sécurité.....	18-19	Lecteur de CD.....	24-26
Comandes.....	20-21	Platine cassette.....	27-28
Alimentation.....	22	Informations général.....	29
Fonctions de base.....	23	Recherche de pannes.....	30
Radio.....	23	Garantie limitée.....	31

Français

## Español

Instrucciones sobre seguridad.....	32-33	Reproductor CD.....	38-40
Controles.....	34-35	Grabadora.....	41-42
Fuente de alimentación.....	36	Información general.....	43
Funciones básicas.....	37	Localización de averías.....	44
Radio.....	37	Garantía limitada.....	45

Español

## Canada

**English:** This digital apparatus does not exceed the Class B limits for radio noise emissions from digital apparatus as set out in the Radio Interference Regulations of the Canadian Department of Communications.

**Français:** Cet appareil numérique n'émet pas de bruits radioélectriques dépassant les limites applicables aux appareils numériques de Classe B prescrites dans le Règlement sur le Brouillage Radioélectrique édicté par le Ministère des Communications du Canada.

## México

NOM

Es necesario que lea cuidadosamente su instructivo de manejo.



# Envíe hoy su Tarjeta de Registro de la Garantía para recibir todas las ventajas correspondientes.

- Una vez que se registre la compra de su aparato Philips Magnavox, Ud. tiene derecho a todas las ventajas correspondientes al dueño de un producto Philips Magnavox.
- Sírvase llenar y devolver en seguida la Tarjeta de Registro de la Garantía empacada con su aparato. Saque provecho de estas ventajas importantes.

## Verificación de la garantía

Registre su producto dentro de 10 días para confirmar su derecho a máxima protección bajo los términos y condiciones de la garantía de Philips Magnavox.

## Confirmación del dueño

Su Tarjeta de Registro de la Garantía comprueba que Ud. es el dueño del aparato en caso de robo o pérdida del producto.

## Registro del modelo

La devolución inmediata de su Tarjeta de Registro de la Garantía le garantiza que recibirá toda la información y todas las promociones especiales que le corresponden por ser el dueño de su modelo.

Conozca estos

simbolos de **seguridad**



El símbolo del "rayo" indica que algún material no aislado dentro de su unidad podría resultar en una sacudida eléctrica. Para la seguridad de todos, favor de no remover la cubierta del producto.



El "signo de exclamación" le llama la atención a características sobre las que Ud. debe leer la información adjunta detenidamente para evitar problemas de funcionamiento y mantenimiento.

### Para uso del cliente:

Escriba abajo el número de serie que se encuentra en el panel posterior. Guarde esta información para el futuro.

No. de modelo \_\_\_\_\_

No. de serie \_\_\_\_\_

**ADVERTENCIA:** PARA EVITAR EL RIESGO DE SACUDIDA ELECTRICA O INCENDIO, NO EXPONGA ESTE EQUIPO A LLUVIA NI A HUMEDAD.

**PRECAUCION:** Para evitar sacudida eléctrica, introduzca la patilla ancha del enchufe al fondo de la ranura ancha.

# INSTRUCCIONES SOBRE SEGURIDAD - Léalas antes de hacer funcionar el equipo

Este producto fue diseñado para cumplir con normas rigurosas de calidad y seguridad. No obstante, existen algunas medidas de precaución para la instalación y funcionamiento con las que Ud. debe familiarizarse en particular.

**1. Lea las instrucciones** - Todas las instrucciones de seguridad y funcionamiento deben leerse antes de hacer funcionar el aparato.

**2. Guarde las instrucciones** - Deben guardarse las instrucciones de seguridad y funcionamiento para consultas futuras.

**3. Preste atención a las advertencias** - Ud. debe observar todas las advertencias en el aparato y en las instrucciones de funcionamiento.

**4. Siga las instrucciones** - Ud. debe seguir todas las instrucciones de funcionamiento y uso.

**5. Agua y humedad** - El aparato no debe usarse cerca de agua, por ejemplo, cerca de un baño, lavabo, fregadero, tina para lavar ropa, en un sótano húmedo o cerca de una piscina, etc.

**6. Carritos o bastidores** - El aparato sólo debe usarse con un carrito o bastidor recomendado por el fabricante.

**6A.**  La combinación carrito-aparato debe trasladarse con cuidado. Cualquier parada repentina, fuerza excesiva y superficie desnivelada pueden producir el volteo de la combinación carrito-aparato.

**7. Montaje en una pared o techo interior** - El aparato sólo debe montarse en una pared o techo interior según las recomendaciones del fabricante.

**8. Ventilación** - El aparato debe situarse de tal modo que su ubicación o posición no obstaculice una buena ventilación. Por ejemplo, el aparato no debe situarse en una cama, sofá, alfombra o superficie similar que puede bloquear las aberturas de ventilación; tampoco debe colocarse en muebles embutidos, tal como sería el caso de una estantería para libros o un armario, porque así se podría impedir el flujo de aire por las aberturas de ventilación.

**9. Calor** - El aparato debe situarse lejos de fuentes de calor, tales como radiadores, rejillas para calefacción, hornos u otros aparatos (inclusive amplificadores) que puedan producir calor.

**10. Fuentes de potencia** - El aparato debe conectarse a una fuente de energía únicamente del tipo descrito en las instrucciones de funcionamiento o según lo indicado en el aparato.

## 11. Puesta a tierra o polarización

Tome las precauciones utilizando los medios de puesta a tierra o de polarización de un aparato que no estén estropeados.



**AVISO:** Para prevenir un choque eléctrico, haga coincidir la clavija plana ancha con la ranura plana y inserte a fondo. No utilice esta clavija polarizada con un cable de prolongación o otra toma de red a menos que las clavijas estén completamente cubiertas.

**12. Protección del cable de potencia** - Los cables de alimentación de energía deben encaminarse de tal modo que nadie pise encima de ellos; también es importante que no estén apretados por artículos colocados contra o encima de ellos. Hay que prestar atención especial a los cables y enchufes, receptáculos convenientes y al lugar donde éstos salen del aparato.

**13. Limpieza** - El aparato sólo debe limpiarse de acuerdo con las recomendaciones del fabricante.

**14. Líneas de energía** - Una antena exterior debe situarse lejos de las líneas de energía.

**15. Períodos sin uso** - Se debe desenchufar el aparato cuando no se lo usa por un período considerable de tiempo.

**16. Entrada de objetos extraños o de líquidos** - Hay que tener cuidado para que ningún objeto caiga dentro y también para que no se derrame ningún líquido dentro de las aberturas de la caja del aparato.

**17. Daño que requiere servicio** - El aparato sólo debe ser reparado por un técnico calificado cuando:

- A. Se ha dañado el cable de suministro de energía o el enchufe; o
- B. Algún objeto hay caído dentro del aparato o se ha derramado algún líquido dentro de mismo; o
- C. El aparato ha sido expuesto a lluvia; o
- D. El aparato no parece funcionar normalmente o exhibe un cambio marcado en su funcionamiento; o
- E. El aparato se ha caído o ha habido daño a su caja.

**18. Servicio** - El usuario no debe tratar de reparar el aparato más allá de lo descrito en las instrucciones de funcionamiento. Toda otra reparación o mantenimiento debe dejarse a cargo del personal técnico calificado para tal finalidad.

91/8

EL 4562-3

Español

# CONTROLES

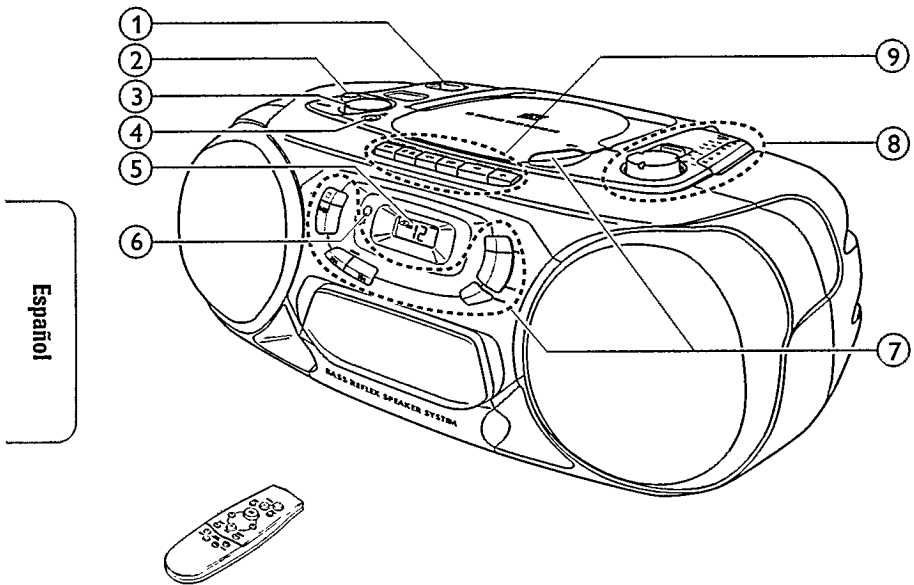





sólo en el AZ 1205

## FUNCIONES BÁSICAS

- ① **POWER:**  
CD, TUNER, TAPE...selecciona la fuente de sonido
  - ② **DBB** .....realza las frecuencias graves
  - ③ **VOLUME** .....ajusta el nivel de volumen
  - ④  .....toma de auriculares 3,5 mm
- Nota: al conectar los auriculares se desconectan los altavoces.*
- ⑤ Pantalla de visualización
  - ⑥ **REMOTE SENSOR**...sensor correspondiente al control remoto por infrarrojos (sólo en el AZ 1205)







## ⑦ REPRODUCTOR CD

-  **OPEN** .....abre el compartimento del CD
- STOP**  .....detiene la marcha del reproductor CD y borra el programa actual
- PLAY-PAUSE**  .....pone en marcha e interrumpe la reproducción CD
- SEARCH**   .....realiza un salto y busca adelante y atrás
- PROGRAM** .....programa números de pistas y revisa el programa
- SHUFFLE** .....realiza la reproducción de las pistas del CD en orden aleatorio
- REPEAT** .....repite una pista, el CD entero o el programa









## ⑧ RADIO

- TUNING** .....sintoniza las diferentes estaciones de radio
- BAND** .....selecciona una banda de señal

## ⑨ GRABADORA

- PAUSE**  .....interrumpe la grabación o la reproducción
- STOP-OPEN**   .....detiene la cinta y abre el compartimento del casete
- SEARCH**  .....rebobina la cinta hacia atrás
- SEARCH**  .....rebobina la cinta hacia adelante
- PLAY**  .....inicia la reproducción
- RECORD**  .....inicia la grabación

## CONTROL REMOTO (sólo en el AZ 1205)

- VOLUME**   .....disminuye o aumenta el nivel de volumen
- SHUFFLE** .....realiza la reproducción de las pistas del CD en orden aleatorio
- REPEAT** .....repite una pista, el CD entero o el programa
-  .....inicia e interrumpe la reproducción del CD
-   .....selecciona el inicio de la pista actual, la anterior o alguna de las posteriores del CD
-  .....para la reproducción del CD y borra el programa
- SEARCH**   .....busca hacia atrás y hacia adelante en la pista del CD

*Nota: Las teclas de TUNER CONTROL del control remoto no tienen función alguna en este equipo.*

# FUENTE DE ALIMENTACIÓN

## Pilas

### Para el equipo (opcional)

Abrir el compartimento de las pilas del equipo, e introducir 6 pilas tipo **R20, UM-1** ó **D** (preferiblemente alcalinas).

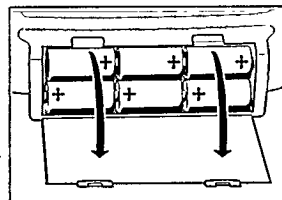

### Para el control remoto (sólo en el AZ 1205)

Abrir el compartimento de las pilas del control remoto, e introducir 2 pilas tipo **RO3, UM-4** ó **AAA** (preferiblemente alcalinas).

Retirar las pilas si se encuentran ya agotadas o si el equipo no va a ser utilizado durante un período de tiempo prolongado.

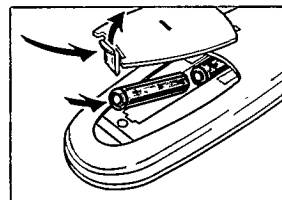

**Las pilas contienen sustancias químicas, por lo que su eliminación debe realizarse de forma adecuada.**

## Red eléctrica

1 Comprobar que la tensión de red indicada en la placa de especificaciones corresponde a la tensión de red local. Si no es así, consultar con su distribuidor u organización de servicio habitual. **La placa de especificaciones está situada en la parte inferior del equipo.**

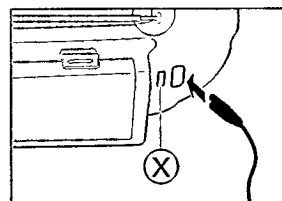

2 Si el equipo se encuentra equipado con un selector de tensión VOLTAGE selector (X), colocar este selector al valor de la tensión de red local.

3 Conectar el cable de alimentación a la entrada de AC MAINS y a la toma de red de la pared. Con ello la alimentación de red queda conectada. **El cable de alimentación se encuentra situado en el interior del compartimento de las pilas.**

El suministro mediante pilas quedará desconectado cuando el equipo se conecte a la red eléctrica. Para volver a utilizar la alimentación con pilas, desconectar el cable de alimentación de la entrada de AC MAINS de la unidad.

Para desconectar por completo el equipo de la red, retirar el conector de la toma de red de la pared.

**El aparato cumple las normas FCC, Parte 15 y 21 CFR 1040.10. Funcionamiento dependiente de dos condiciones siguientes:**

1. **Este aparato no puede provocar interferencia dañina, y**
2. **Este aparato debe aceptar cualquier interferencia recibida, incluyendo las interferencias que pueden provocar un funcionamiento insuficiente.**

## Puesta en marcha y parada

Colocar el interruptor POWER en la posición correspondiente a la fuente de sonido deseada: CD, TUNER o TAPE.

El equipo se apaga cuando el mando deslizante POWER está en la posición OFF/TAPE y las teclas de la platina magnetofónica están en posición neutra.

*Nota: Si está Ud. haciendo funcionar el equipo con pilas, asegúrese siempre de dejar desconectado el equipo tras su utilización. Con ello evitará un consumo innecesario de energía.*

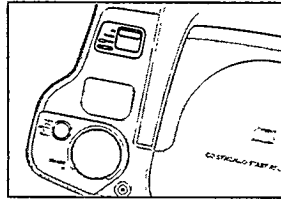

## Ajuste del volumen y sonido

Ajustar el volumen utilizando el control VOLUME.

→ Visualización en pantalla: Nivel de volumen de 0 a 32 (sólo en el AZ 1205).

Puede aumentarse o disminuirse el nivel de frecuencias graves pulsando DBB.

El nivel de los graves se puede también reforzar colocando el equipo frente a una pared o en un estante. No cubrir ninguna abertura y dejar suficiente espacio alrededor de la unidad para su ventilación.

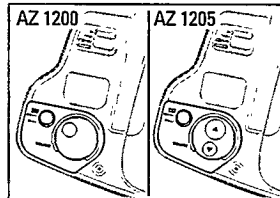

Español

## Radio - sintonización de las emisoras

- 1 Colocar el interruptor POWER en la posición TUNER.
- 2 Seleccionar la banda de señal utilizando el selector BAND.
- 3 Sintonizar la emisora deseada utilizando el mando TUNING.

### Mejora de la recepción de RADIO

Para las emisoras de **FM**, extienda la antena telescópica. Para mejorar la señal, incline y gire la antena. Reduzca la longitud si la señal es demasiado intensa (muy cerca del transmisor).

Para las emisoras de **AM**, oriente la antena interior girando el equipo completo. La antena telescópica no es necesaria.

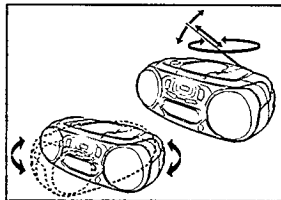
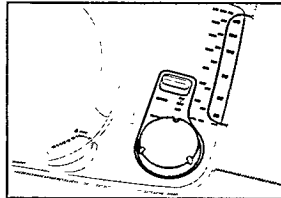



# REPRODUCTOR CD

## Reproducción del CD

- 1 Colocar el interruptor POWER en la posición CD.
- 2 Pulsar  $\triangle$  OPEN para abrir el compartimento del CD.
- 3 Introducir un CD de audio (la cara impresa hacia arriba) y cierre el compartimento del CD.
  - El reproductor de CD se pone en marcha y lleva a cabo una exploración de la lista de contenidos del CD. En ese momento el reproductor de CD se detiene. Indicación en pantalla: el número total de pistas.
- 4 Pulsar el botón PLAY-PAUSE  $\triangleright \parallel$  para que comience la reproducción del CD.
  - Indicación en pantalla: el número de pista actual.
- 5 Pulsar el botón de STOP  $\square$  para detener la reproducción del CD.
  - Indicación en pantalla: el número total de pistas.

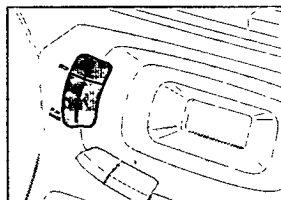
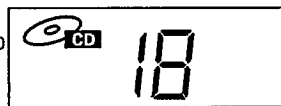
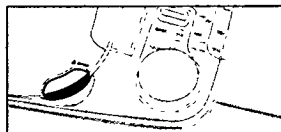

Se puede interrumpir la reproducción del CD pulsando PLAY-PAUSE  $\triangleright \parallel$ . Puede continuarse la reproducción pulsando de nuevo el botón.

- Indicación en pantalla: parpadea el número correspondiente a la pista en curso.



*Nota: La reproducción del CD se detendrá también si:*

- se abra el compartimento del CD,
- se llega al final del CD, o
- se coloca el interruptor POWER en las posiciones TUNER o TAPE.

Si se lleva a cabo alguna operación errónea durante el funcionamiento del reproductor de CD, o si éste no puede llevar a cabo la lectura del CD, la pantalla muestra la indicación  $E$  or  $no$ . (Ver el capítulo referente a "LOCALIZACIÓN DE AVERÍAS").

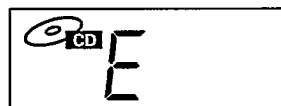

Si se pulsa PLAY-PAUSE  $\triangleright \parallel$  fi sin haberse introducido ningún CD, la pantalla muestra la indicación  $no$ .



## Información medioambiental

Se ha suprimido todo el material de embalaje innecesario. Hemos hecho todo lo posible por que el embalaje pueda separarse en tres materiales independientes: cartón (caja), poliestireno expandible (amortiguación) y polietileno (bolsas, plancha de espuma protectora).

*Los materiales que componen el equipo son reciclables y reutilizables si son desmontados por una empresa especializada. Por favor, siga las normas y regulaciones locales a la hora de tirar los materiales de embalaje, pilas agotadas o su antiguo equipo a la basura.*

## Diferentes modos de reproducción: SHUFFLE / REPEAT

### SHUFFLE – Reproducción en orden aleatorio

- 1 Pulsar SHUFFLE antes o durante la reproducción del CD.
  - Todas las pistas del CD (o del programa si es el caso) se reproducirán en orden aleatorio.
- 2 Pulsar SHUFFLE de nuevo para volver al modo de reproducción normal de CD.

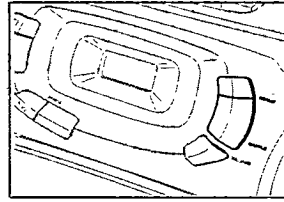

### REPEAT – Repetición del CD completo o de una de las pistas del CD

- 1 Antes o durante la reproducción del CD, pulsar REPEAT varias veces para conseguir que la pantalla muestre los diferentes modos de repetición.
  - **REPEAT:** se reproduce la pista actual repetidamente.
  - **REPEAT ALL:** se reproduce el programa o CD completo repetidamente.
- 2 Pulsar REPEAT hasta que la indicación de pantalla desaparece para volver al modo de reproducción de CD normal.

*Nota: Se pueden activar los diferentes modos de reproducción al mismo tiempo, por ejemplo, se puede reproducir de forma repetida todo el CD o el programa en orden aleatorio (SHUFFLE REPEAT ALL).*



Español

## Búsqueda atrás << y adelante >>

### Selección de otra pista

Pulsar brevemente el botón SEARCH << ó >> una/varias veces para saltar al principio de la pista actual/anterior o a alguna de las siguientes.

*Durante la reproducción:*

La reproducción del CD continúa automáticamente con la pista seleccionada.

*Cuando se detiene la reproducción del CD:*

Pulsar PLAY-PAUSE ▷|| para poner en marcha la reproducción del CD.

→ Indicación en pantalla: aparece el número de pista seleccionada.

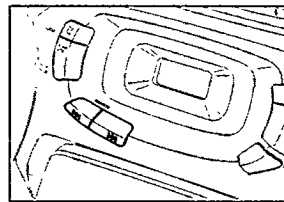

### Búsqueda de una sección durante la reproducción de CD

- 1 Mantener pulsado el botón SEARCH << ó >> hasta encontrar una sección particular en dirección de avance o de retroceso.
  - La reproducción del CD continúa a volumen bajo.
- 2 Soltar el botón cuando se haya alcanzado la sección deseada.

*Nota: En los modos SHUFFLE y REPEAT o cuando se reproduzca un programa, la búsqueda sólo es posible dentro de la pista en particular.*

# REPRODUCTOR CD

## Programación de los números de pistas

Se pueden seleccionar números de pistas y almacenarlos en la memoria según la secuencia deseada. Se puede almacenar cualquier pista más de una vez. Se pueden almacenar en la memoria un máximo de 20 pistas.

1 Seleccionar la pista deseada con SEARCH ◀◀ ó ▶▶.

2 Tan pronto como se visualice el número correspondiente a la pista deseada, pulsar el botón PROGRAM para almacenar así la pista en la memoria.

→ En la pantalla aparece la indicación PROGRAM, iluminándose una P brevemente. En ese momento se muestra el número de la pista almacenada.

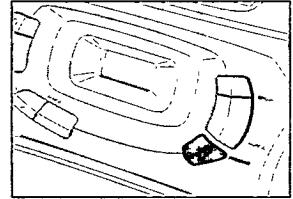

3 Seleccionar y almacenar de la misma manera todas las pistas deseadas.

Se pueden comprobar los datos grabados pulsando el botón PROGRAM durante más de 2 segundos.

→ La pantalla muestra todos los números de pistas almacenadas presentados por orden secuencial.

Si se intenta almacenar más de 20 pistas, la pantalla muestra la indicación F.



Español

## Reproducción del programa

Si se han seleccionado las pistas en la posición de parada, pulsar PLAY-PAUSE ▷◁.



Si se han seleccionado las pistas durante la reproducción del CD, pulsar en primer lugar STOP □, pulsando a continuación PLAY-PAUSE ▷◁.

## Borrando el programa cuando se para la reproducción del CD

Desde la posición de parada, pulsar STOP □.

→ La indicación no se ilumina brevemente, PROGRAM desaparece y el programa queda borrado.



*Nota: El programa quedará borrado también si*

- se interrumpe la fuente de alimentación,
- se abre el compartimento del CD, o
- se coloca el interruptor POWER en las posiciones TUNER o TAPE.

## Reproducción de un casete

- 1 Colocar el interruptor POWER en la posición TAPE.
- 2 Pulsar STOP-OPEN □△ para abrir el compartimento de casete.
- 3 Introducir un casete ya grabado, con el lado abierto hacia arriba, y cerrar el compartimento de casete.
- 4 Pulsar PLAY ◁ para iniciar la reproducción.
- 5 Pulsar ▷▷ ó ◁◁ para rebobinar o avanzar rápido la cinta.
- 6 Para parar la cinta, pulsar STOP-OPEN □△.

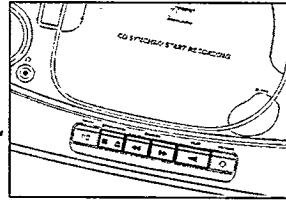

*Nota: Cuando la cinta llega al final, las teclas quedan liberadas automáticamente.*

## Información general acerca de la grabación

La grabación es permisible siempre que no se infrinjan derechos de autor, u otros derechos de terceros.

Para la grabación en este equipo se recomienda utilizar un casete de tipo NORMAL (IEC tipo I). Esta platina no es apta para grabación en casetes de tipo CHROME (IEC tipo II), o METAL (IEC tipo IV).

El nivel de grabación queda ajustado de forma automática. Los controles de VOLUME y DBB no afectan a la grabación.

Al principio y al final de cada cinta, no tiene lugar grabación alguna durante los 7 segundos de duración en los que la cabecera de cinta pasa por los cabezales de grabación.

### Protección de las cintas frente a un borrado accidental

Mantener la cara del casete a proteger frente al usuario y romper la lengüeta del lado izquierdo. De esta manera, la grabación en esta cara ya no será posible.

Si se desea volver a grabar sobre esta cara protegida del casete, cubrir la abertura con un trozo de cinta adhesiva.

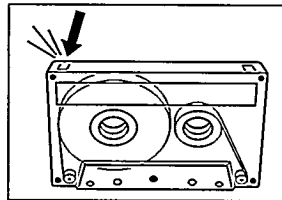

# GRABADORA

## Grabación del reproductor de CD - CD synchro start

- 1 Colocar el interruptor POWER en la posición CD.
- 2 Introducir un CD y, si se desea, realizar la programación de los números de pistas deseadas.
- 3 Pulsar STOP-OPEN □△ para abrir el compartimento de casete.
- 4 Introducir un casete virgen desprotegido para grabación y cerrar el compartimento de casete.
- 5 Pulsar RECORD ○ para iniciar la grabación.  
→ La reproducción del CD o del programa se inicia automáticamente. No es necesario poner en marcha el reproductor de CD por separado.
- 6 Para interrupciones breves, pulsar PAUSE ∞∞. Pulsar la tecla PAUSE ∞∞ de nuevo para reanudar la grabación.
- 7 Para detener la grabación, pulsar STOP-OPEN □△.

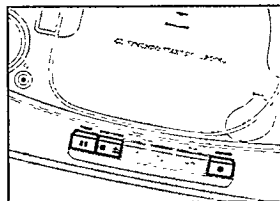

Español

*Nota: la grabación puede reiniciarse desde diferentes posiciones:*

- si el reproductor de CD se encuentra en modo de pausa, la grabación se iniciará desde esa misma posición (utilizar SEARCH ◀◀ ó ▶▶);
- si el reproductor de CD se encuentra en modo de parada, la grabación se iniciará desde el principio del CD o del programa.

## Grabación de la radio

- 1 Colocar el interruptor POWER en la posición TUNER.
- 2 Sintonizar la emisora de radio deseada (ver el capítulo "RADIO").
- 3 Pulsar STOP-OPEN □△ para abrir el compartimento de casete.
- 4 Introducir un casete virgen desprotegido para grabación y cerrar el compartimento de casete.
- 5 Pulsar RECORD ○ para iniciar la grabación.
- 6 Para interrupciones breves, pulsar PAUSE ∞∞. Pulsar la tecla PAUSE ∞∞ de nuevo para reanudar la grabación.
- 7 Para detener la grabación, pulsar □△.

# INFORMACIÓN GENERAL

## Mantenimiento general

No exponer el equipo, pilas, CDs o cintas a la humedad, lluvia, polvo o excesivo calor (ya sea causado por el calentamiento del propio equipo, como por la exposición directa a los rayos solares). Los componentes mecánicos del equipo contienen mecanismos auto-engrasantes y ¡no deben ser por tanto lubricados!

Se puede limpiar el equipo con un paño suave ligeramente húmedo y que no forme hilos. No utilizar agentes limpiadores ya que pueden tener efectos corrosivos.

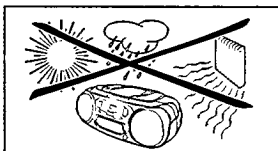

## Mantenimiento de tape deck

Para asegurar una calidad adecuada tanto de grabación como de reproducción, limpiar las piezas (A), (B) y (C) después de aproximadamente cada 50 horas de funcionamiento. Utilizar un trozo de algodón ligeramente humedecido con alcohol o con fluido limpiador de cabezales.

Pulsar PLAY <1> y limpiar los rodillos de presión de goma (A).

Pulsar PAUSE <2> y limpiar los ejes de arrastre (B) y los cabezales (C).

*Nota: La limpieza de los cabezales (C) también puede realizarse reproduciendo una vez una cinta limpiadora.*

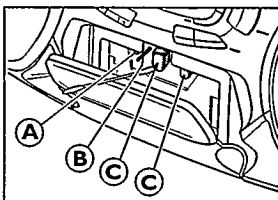

Español

## Reproductor CD y manejo de los CD

La lente (X) del reproductor de CD no debe tocarse en ningún caso. Mantenga siempre cerrado el compartimento del CD para evitar el polvo en la lente.

La lente puede quedar turbia cuando el equipo se traslade de forma rápida de un ambiente frío a un ambiente templado. La reproducción de un CD no es entonces posible. Dejar el reproductor CD en un ambiente templado hasta que la humedad se evapore.

La extracción del CD de su caja es fácil, basta con pulsar el eje central de la caja mientras se levanta el CD. Coger siempre el CD por los bordes y colocarlo siempre en su caja tras su utilización.

Para limpiar el CD, frotarlo siguiendo líneas rectas desde el centro al exterior utilizando un paño suave, libre de hilos. ¡Cualquier agente limpiador puede dañar el disco!

No escriba nunca sobre un CD ni pegue al mismo ningún tipo de etiqueta.

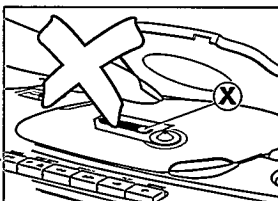

## ATENCIÓN

**El uso de mandos o ajustes o la ejecución de métodos que no sean los aquí descritos puede ocasionar peligro de exposición a radiación.**

# LOCALIZACIÓN DE AVERÍAS

## ADVERTENCIA

*Bajo ninguna circunstancia deberá intentar el usuario reparar por sí mismo el equipo, ya que esto invalidará la garantía.*

Si se produce un fallo, comprobar en primer lugar los puntos listados a continuación antes de llevar el equipo a reparar.

Si no es usted capaz de resolver un problema mediante el seguimiento de estas ayudas, consulte a su distribuidor o centro de servicio.

Español

Problema	Causa posible	Solución
<b>No hay sonido, no se activa</b>	No se ha ajustado VOLUME.	Ajustar el volumen.
	Se encuentra conectado el auricular.	Desconectar auriculares.
	El cable de alimentación no se encuentra conectado fijamente.	Conectar el cable de alimentación adecuadamente.
	Las pilas están agotadas.	Sustituir por pilas nuevas.
	Las pilas se han introducido incorrectamente.	Introducir las pilas correctamente.
	Se ha intentado cambiar el suministro de pilas sin haber retirado el cable de alimentación de red.	Retirar el cable de alimentación de la toma AC MAINS del equipo.
<b>No hay reacción al funcionamiento de las teclas</b>	Descarga electrostática.	Desconectar el equipo de la fuente de alimentación, volver a conectar transcurridos unos segundos.
<b>Recepción deficiente de la radio</b>	Señal débil de radio.	Dirigir la antena hasta conseguir la recepción óptima.
	Interferencia causada por la proximidad de equipos eléctricos como aparatos de TV, ordenadores, motores, etc.	Mantener la radio alejada de cualquier equipamiento eléctrico.
<b>Indicación no o E</b>	El CD se encuentra rayado o sucio.	Sustituir o limpiar el CD.
	No se ha introducido CD.	Introducir un CD.
	El CD se ha introducido al revés.	Introducir el CD con la cara impresa hacia arriba.
	La lente láser está turbia.	Esperar hasta que haya desaparecido el vapor condensado de la lente.
<b>El CD salta pistas</b>	El CD se encuentra dañado o está sucio.	Sustituir o limpiar el CD.
	SHUFFLE o PROGRAM se encuentra(n) activado(s).	Desconectar la reproducción SHUFFLE o PROGRAM.
<b>Deficiente calidad de sonido del casete</b>	Polvo y suciedad en los cabezales, rodillos de arrastre o rodillos de presión.	Limpiar los cabezales, rodillos de arrastre, y rodillos de presión.
	Utilización de un tipo de casete no apropiado (METAL o CHROME) para la grabación.	Utilizar únicamente casetes de tipo NORMAL para la grabación.
<b>No funciona la grabación</b>	Es posible que las lengüetas del casete hayan sido arrancadas.	Aplicar un trozo de cinta adhesiva a la abertura.
<b>El control remoto no funciona correctamente (sólo en el AZ 1205)</b>	Las pilas se han introducido incorrectamente.	Introducir las pilas correctamente.
	Las pilas están desgastadas.	Introducir pilas nuevas.
	La distancia al equipo es demasiado grande.	Reducir la distancia.

# GARANTIA LIMITADA

## SISTEMA DE AUDIO PORTATIL

Cambio gratis por un año

Se necesita presentarse en persona con este producto para cambiarlo.

### ¿QUIEN TIENE PROTECCION?

Usted debe tener su comprobante de venta para cambiar el producto. Una nota de venta u otro documento mostrando que usted compró el producto se considera un comprobante de venta. Adjúntelo a este manual de instrucciones y reténgalo a la mano.

### ¿QUE CUBRE?

La protección bajo la garantía comienza el mismo día en que usted compra el producto. Durante un año a partir de esta fecha, se reemplazará un producto inoperante o defectuoso con otro nuevo, renovado o comparable sin cargo alguno. Un producto de reemplazo tiene cobertura sólo durante el período de la garantía original. Una vez que vence la garantía original del producto, también habrá vencido la garantía del producto de reemplazo.

### ¿QUE EXCLUYE LA GARANTIA?

Su garantía no cubre:

- cobros por mano de obra durante la instalación o montaje del producto, ajuste de los controles del cliente o de preferencia e instalación o reparación de los sistemas con antena fuera de la unidad.
- reparación del producto y/o reemplazo de piezas, a raíz de uso indebido, accidente, reparación no autorizada u otra causa no bajo el control de Philips Consumer Electronics Company.
- problemas de recepción ocasionados por condiciones de señales o sistemas de cable o de antena fuera de la unidad.
- un producto que requiera modificación o adaptación para que opere en un país que no sea el país para el que fue concebido, fabricado, aprobado y/o autorizado, o la reparación de productos dañados por tales modificaciones.
- daños incidentales o consecuentes que resulten del producto. (Algunos estados no permiten la exclusión por daños incidentales o consecuentes, de modo que es posible que la exclusión arriba indicada no le sea aplicable a usted. Esto incluye, sin limitarse, materiales pregrabados con o sin amparo de derechos de autor.)
- Una unidad que se ha comprado, usado o reparado fuera de los EE.UU., Puerto Rico, las Islas Virgenes y el Canadá, o que se ha usado para fines comerciales o institucionales (inclusive productos usados con fines de arrendamiento, pero sin limitarse a éstos).

### ¿DONDE SE EFECTUA EL CAMBIO?

Usted puede cambiar el producto en todos los países con distribución oficial del producto por Philips Consumer Electronics Company. En países donde Philips Consumer Electronics Company no distribuye el producto, la entidad local de servicio Philips tratará de darle un producto de reemplazo (aunque puede haber demora si el producto apropiado no está fácilmente disponible).

### ANTES DE PEDIR UN CAMBIO...

Favor de consultar el manual de instrucciones antes de pedir un cambio. Algunos ajustes de los controles según las indicaciones en el manual podrían ahorrarle un viaje.

### PARA CAMBIAR UN PRODUCTO EN LOS EE.UU., PUERTO RICO O LAS ISLAS VIRGENES...

Comuníquese con su distribuidor para concertar el cambio. También, usted puede enviar el producto con el seguro y transporte o franqueo prepagados, adjuntando el comprobante de venta y enviándolo a la dirección a continuación:

Small Product Service Center  
Philips Service Company  
907 Snapps Ferry Road, Plant 2, Building 6  
Greeneville, TN 37743 USA

(En los EE.UU., Puerto Rico o las Islas Virgenes, toda garantía implícita, inclusive las garantías implícitas de comerciabilidad y aptitud para un propósito en particular, están limitadas en cuanto a duración al plazo de esta garantía expresa. Puesto que algunos estados no permiten limitaciones sobre la duración de una garantía implícita, es posible que la limitación arriba indicada no le sea aplicable a usted.)

### PARA CAMBIAR UN PRODUCTO EN EL CANADA...

Favor de comunicarse con Philips al:

800-1-661-6162 (francófono)  
800-1-363-7278 (anglófono)

(En el Canadá, esta garantía es otorgada en lugar de toda otra garantía. No se otorga ninguna otra garantía expresa ni implícita, comprendiéndose aquí ninguna garantía implícita de comerciabilidad o aptitud para propósito alguno. Philips no será responsable bajo circunstancia alguna por daños y perjuicios directos, indirectos, especiales, incidentales o consecuentes, independientemente de la manera ocasionada, aún con notificación de la posibilidad de los mismos.)

### PARA CAMBIAR UN PRODUCTO DESPUES DE VENCER LA GARANTIA...

En los EE.UU., Puerto Rico o las Islas Virgenes, comuníquese con Philips Service Company, llamando al (800) 851-8885 para obtener el costo de cambio de un producto después de vencer la garantía. Luego empaque el producto con cuidado y envíelo al Small Product Service Center, a la dirección arriba. En el Canadá, llame al teléfono encontrado arriba en la sección "Para cambiar un producto en el Canadá" para obtener el costo para cambiar un producto no amparado por garantía.

### RECUERDE...

Favor de anotar los números de modelo y serie del producto en el espacio abajo. También, sírvase llenar y enviar oportunamente su tarjeta de registro de la garantía. Así nos será más fácil notificarle en caso de ser necesario.

Modelo No. \_\_\_\_\_

Serie No. \_\_\_\_\_

*Esta garantía le otorga derechos legales específicos y usted podría gozar de otros derechos que varían de un estado a otro.*

Philips Service Company, P.O. Box 555, Jefferson City, Tennessee 37760 USA, (423) 475-8869

EL6095T001 / MAC5433 / 1-97







# PHILIPS CONSUMER ELECTRONICS COMPANY

A Division of Philips Electronics North America Corporation  
Knoxville, Tennessee 37914-1810, U.S.A.

English

Français

Español

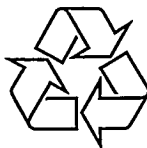

**CLASS 1  
LASER PRODUCT**

## Free Manuals Download Website

<http://myh66.com>

<http://usermanuals.us>

<http://www.somanuals.com>

<http://www.4manuals.cc>

<http://www.manual-lib.com>

<http://www.404manual.com>

<http://www.luxmanual.com>

<http://aubethermostatmanual.com>

Golf course search by state

<http://golfingnear.com>

Email search by domain

<http://emailbydomain.com>

Auto manuals search

<http://auto.somanuals.com>

TV manuals search

<http://tv.somanuals.com>