

Missing parts? Call 800-573-2860
Pièces manquantes? Appeler le 800-573-2860
¿Faltan piezas? Llame al 800-573-2860

- A Left back support leg (1)
- B Right back support leg (1)
- C Cross bar (1)
- D Steel back Panel (1)
- E Bottom frame (1)
- F Front legs (2)
- G Top glass (1)
- H Middle glass (1)
- I Bottom glass (1)
- J Screws M8 x 286 mm (4)
- K Plastic pad 61 x 121 x 2.0 mm (2)
- L Screws M6 x 12 mm (4)
- M Screws M6 x 20 mm (4)
- N Screws M6 x 45 mm (4)
- O Screws M8 x 40 mm (4)
- P Screws M8 x 10 mm (3)
- Q Adjustable floor leveler (5)
- R S-shaped wrench (1)
- S L-shaped wrench (1)
- T Washers (4)
- U Washers (2)

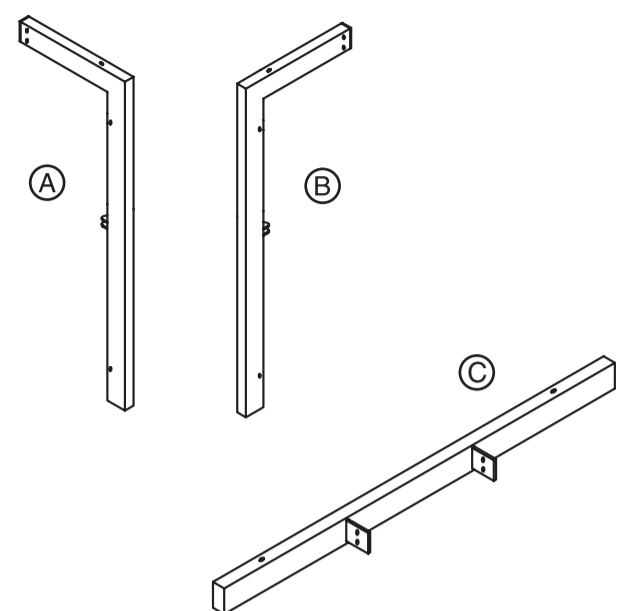

Important: Tighten parts at the end of each step.

- A Pied de support arrière gauche (1)
- B Pied de support arrière droit (1)
- C Barre transversale (1)
- D Panneau arrière en acier (1)
- E Structure inférieure (1)
- F Pieds avant (2)
- G Étagère en verre supérieure (1)
- H Étagère en verre médiane (1)
- I Étagère en verre inférieure (1)
- J Vis M8 x 286 mm (4)
- K Rondelles en plastique 61 x 121 x 2 mm (2)
- L Vis M6 x 12 mm (4)
- M Vis M6 x 20 mm (4)
- N Vis M6 x 45 mm (4)
- O Vis M8 x 40 mm (4)
- P Vis M8 x 10 mm (3)
- Q Pièce de mise à niveau de l'ensemble (5)
- R Clé hexagonale en S (1)
- S Clé hexagonale en L (1)
- T Rondelles (4)
- U Rondelles (2)

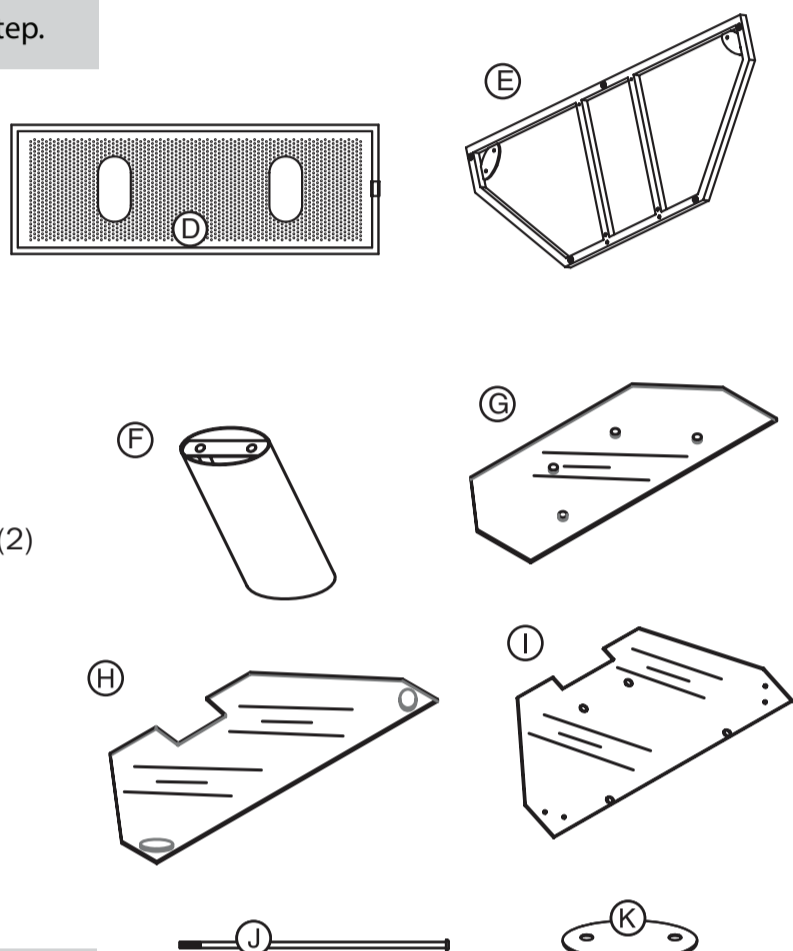

Important: Serrer les pièces à la fin de chaque étape.

- A Pata de soporte posterior izquierda (1)
- B Pata de soporte posterior derecha (1)
- C Barra cruzada (1)
- D Panel posterior de acero (1)
- E Bastidor inferior (1)
- F Patas frontales (2)
- G Vidrio superior (1)
- H Vidrio de en medio (1)
- I Vidrio inferior (1)
- J Tornillos M8 x 286 mm (4)
- K Alfombra plástica 61 x 121 x 2.0 mm (2)
- L Tornillos M6 x 12 mm (4)
- M Tornillos M6 x 20 mm (4)
- N Tornillos M6 x 45 mm (4)
- O Tornillos M8 x 40 mm (4)
- P Tornillos M8 x 10 mm (3)
- Q Nivelador de piso ajustable (5)
- R Llave en forma de S (1)
- S Llave en forma de L (1)
- T Arandelas (4)
- U Arandelas (2)

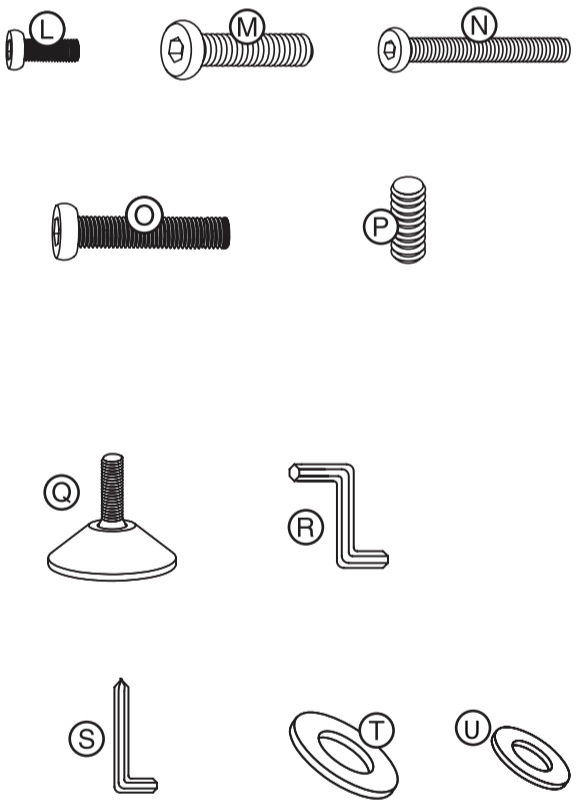

Importante: Apriete las piezas al final de cada paso.

1 Assemble vertical supports
Montage des supports verticaux
Ensamble los soportes verticales

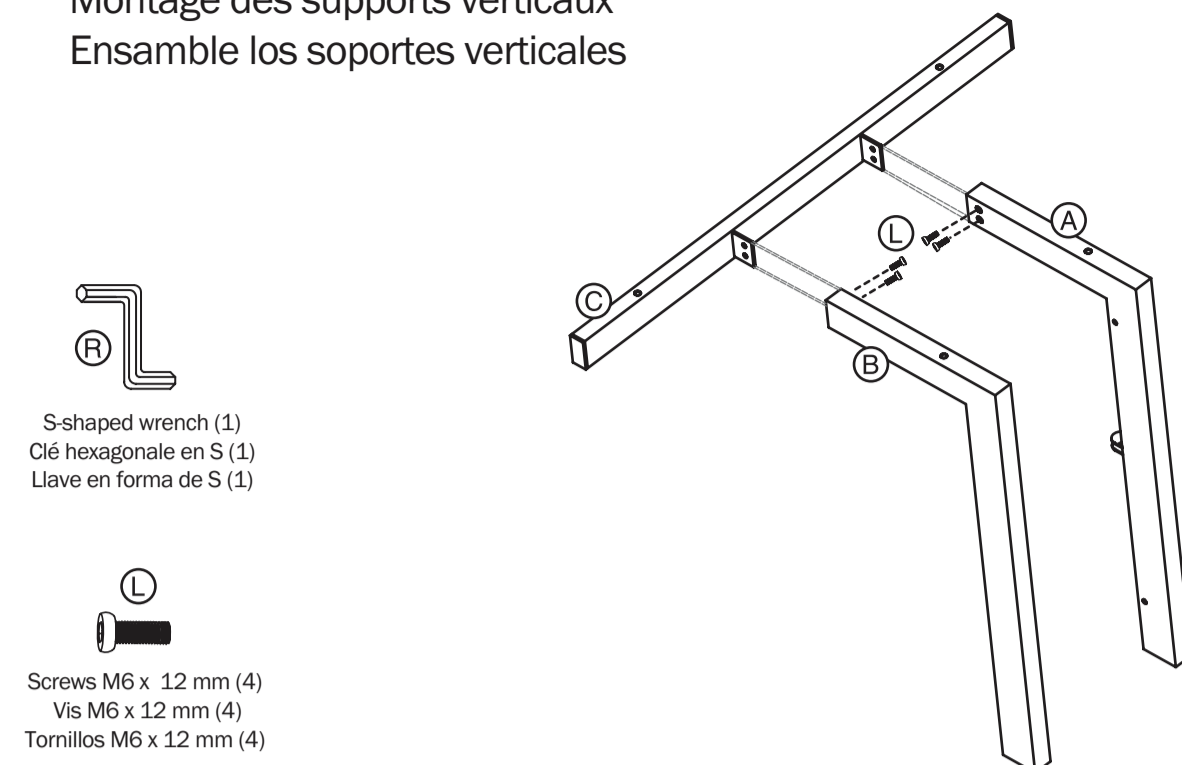

S-shaped wrench (1)
 Clé hexagonale en S (1)
 Llave en forma de S (1)

Screws M6 x 12 mm (4)
 Vis M6 x 12 mm (4)
 Tornillos M6 x 12 mm (4)

2 Attach back panel
Fixation du panneau arrière
Fije el panel posterior

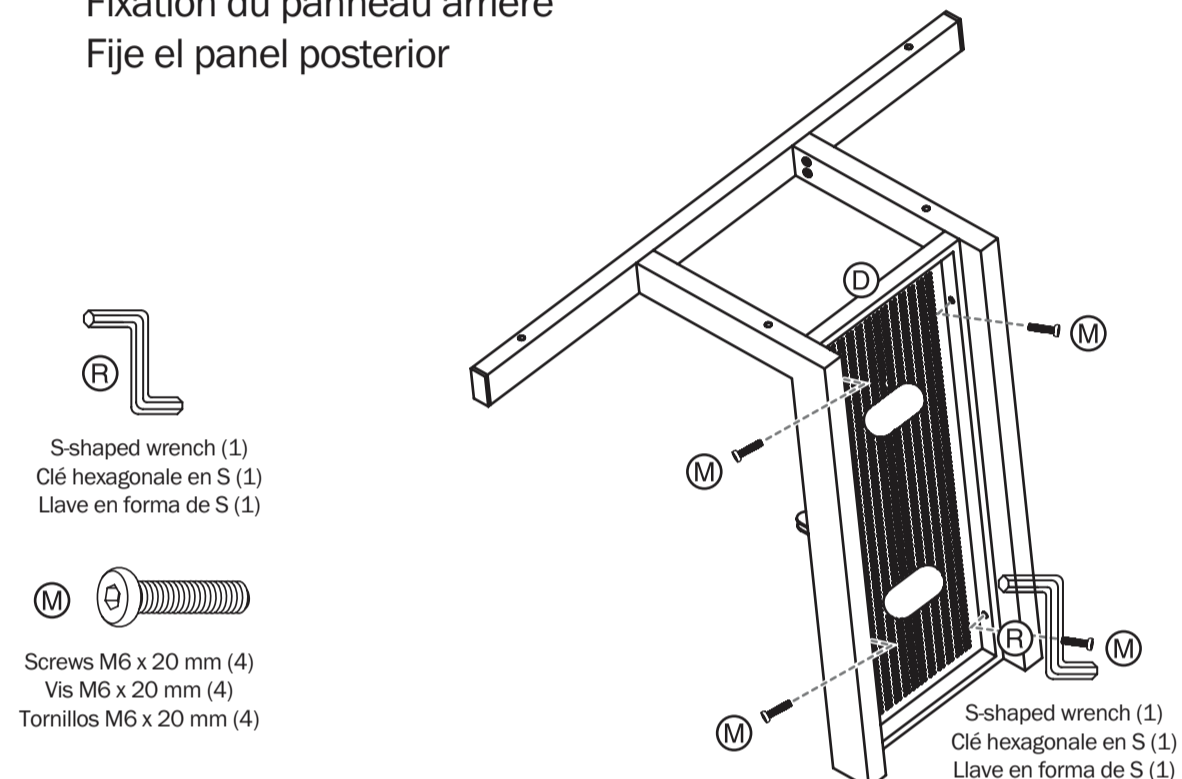

S-shaped wrench (1)
 Clé hexagonale en S (1)
 Llave en forma de S (1)

Screws M6 x 20 mm (4)
 Vis M6 x 20 mm (4)
 Tornillos M6 x 20 mm (4)

S-shaped wrench (1)
 Clé hexagonale en S (1)
 Llave en forma de S (1)

3 Attach shelf supports, base and adjustable floor leveler
Fixation des supports d'étagères, de la base et des pièces de mise à niveau de l'ensemble
Fije los soportes de las repisas, la base y el nivelador de piso ajustable

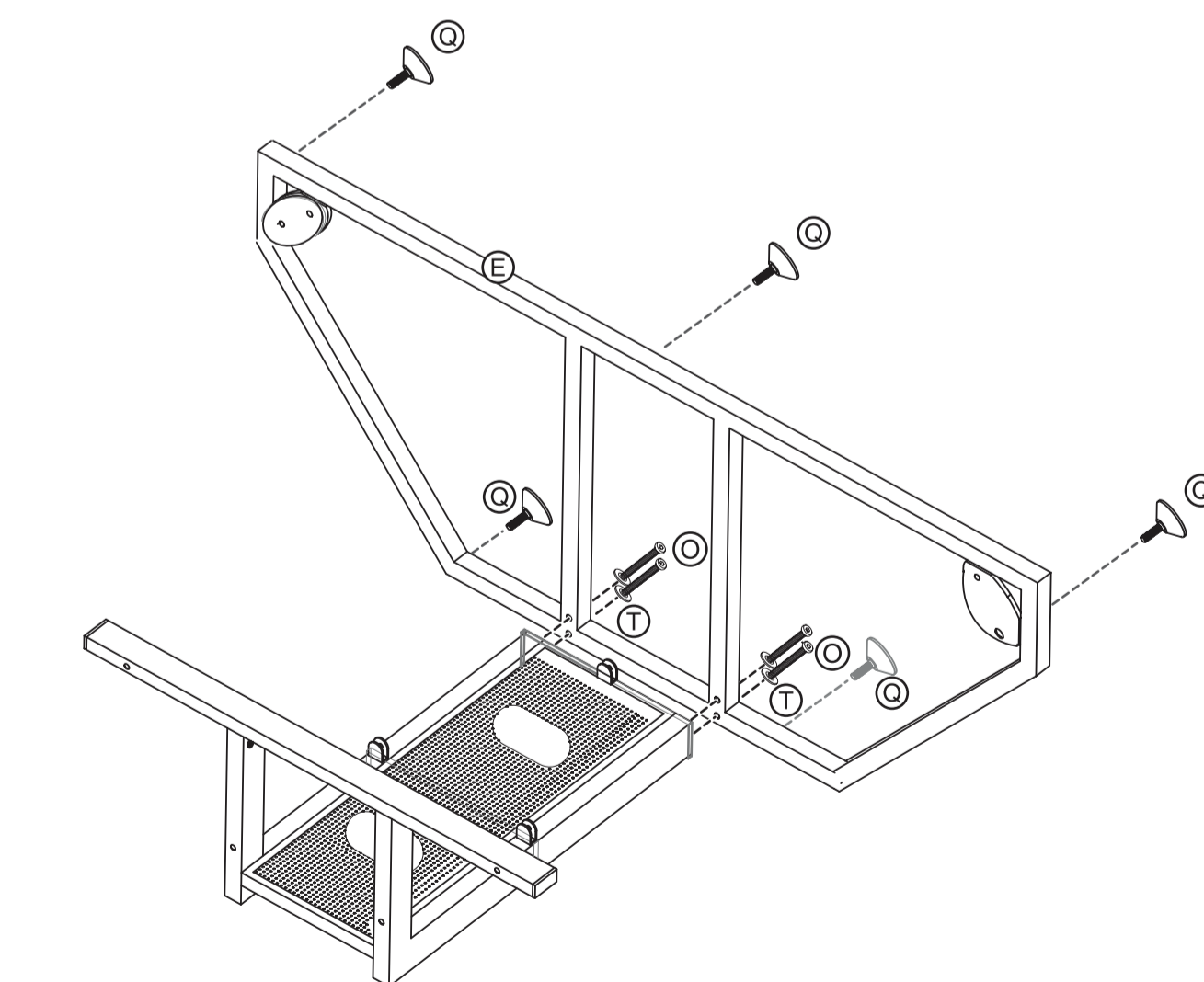

Screws M8 x 40 mm (4)
 Vis M8 x 40 mm (4)
 Tornillos M8 x 40 mm (4)

Adjustable floor leveler (5)
 Pièce de mise à niveau de l'ensemble (5)
 Nivelador de piso ajustable (5)

Washers (4)
 Rondelles (4)
 Arandelas (4)

L-shaped wrench (1)
 Clé hexagonale en L (1)
 Llave en forma de L (1)

4 Assemble middle glass, bottom glass, and legs
Fixer l'étagère en verre médiane, l'étagère en verre inférieure et les pieds
Ensamble el vidrio de en medio, el vidrio inferior y las patas

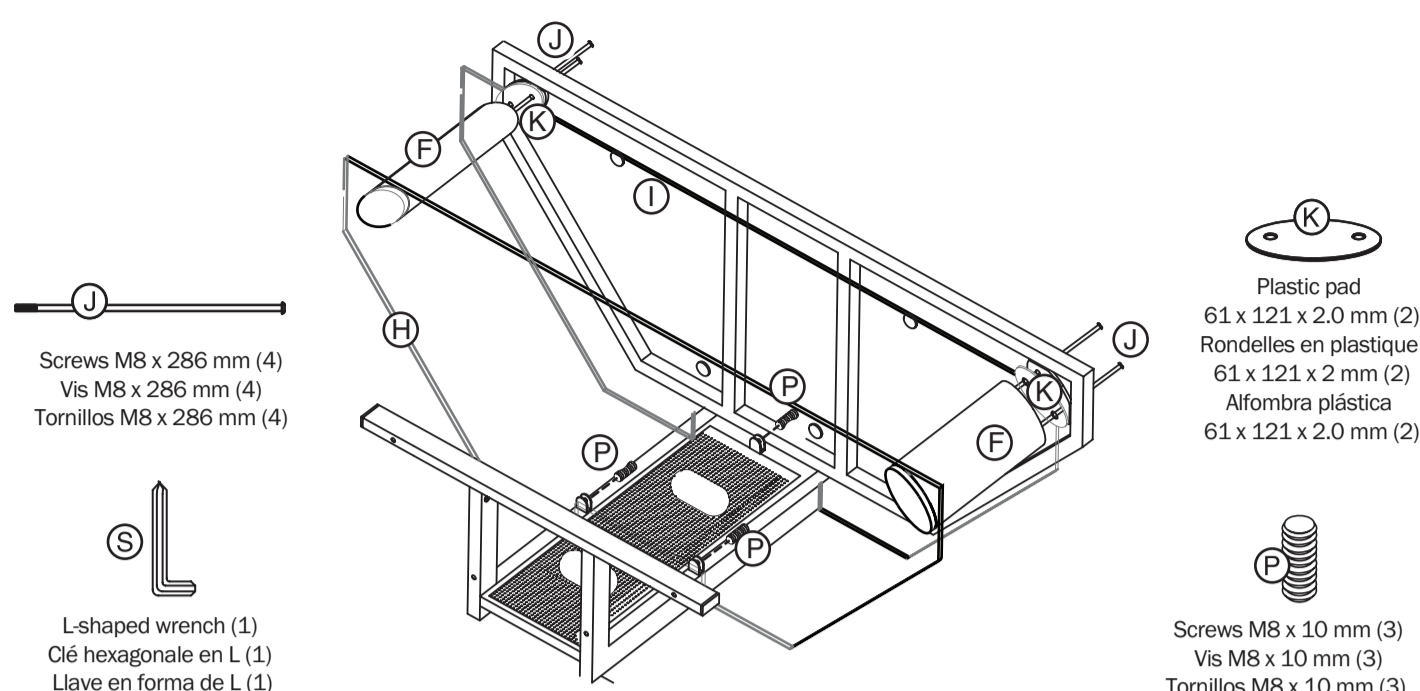

Screws M8 x 286 mm (4)
 Vis M8 x 286 mm (4)
 Tornillos M8 x 286 mm (4)

L-shaped wrench (1)
 Clé hexagonale en L (1)
 Llave en forma de L (1)

Plastic pad
 61 x 121 x 2.0 mm (2)
 Rondelles en plastique
 61 x 121 x 2 mm (2)
 Alfombra plástica
 61 x 121 x 2.0 mm (2)

Screws M8 x 10 mm (3)
 Vis M8 x 10 mm (3)
 Tornillos M8 x 10 mm (3)

5 Attach top shelf
Fixation de l'étagère supérieure
Fije la repisa superior

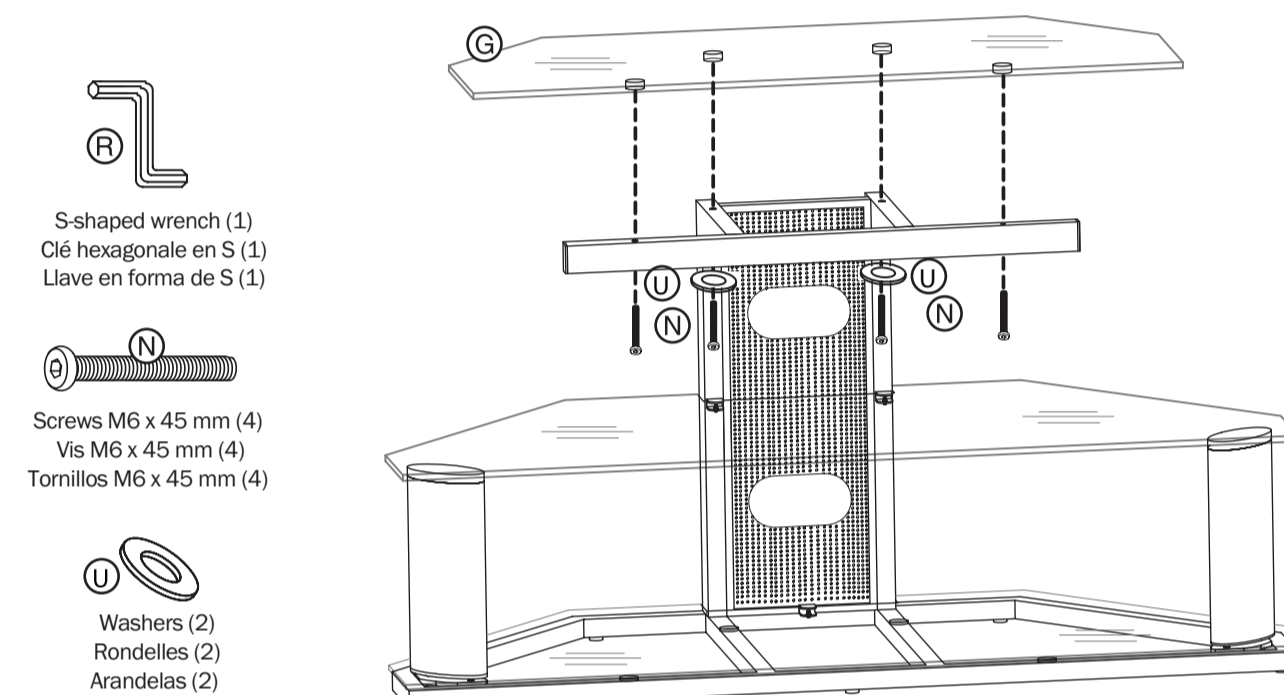

S-shaped wrench (1)
 Clé hexagonale en S (1)
 Llave en forma de S (1)

Screws M6 x 45 mm (4)
 Vis M6 x 45 mm (4)
 Tornillos M6 x 45 mm (4)

Washers (2)
 Rondelles (2)
 Arandelas (2)

init™ ASSEMBLY INSTRUCTIONS
 INSTRUCTIONS DE MONTAGE
 INSTRUCCIONES DE MONTAJE

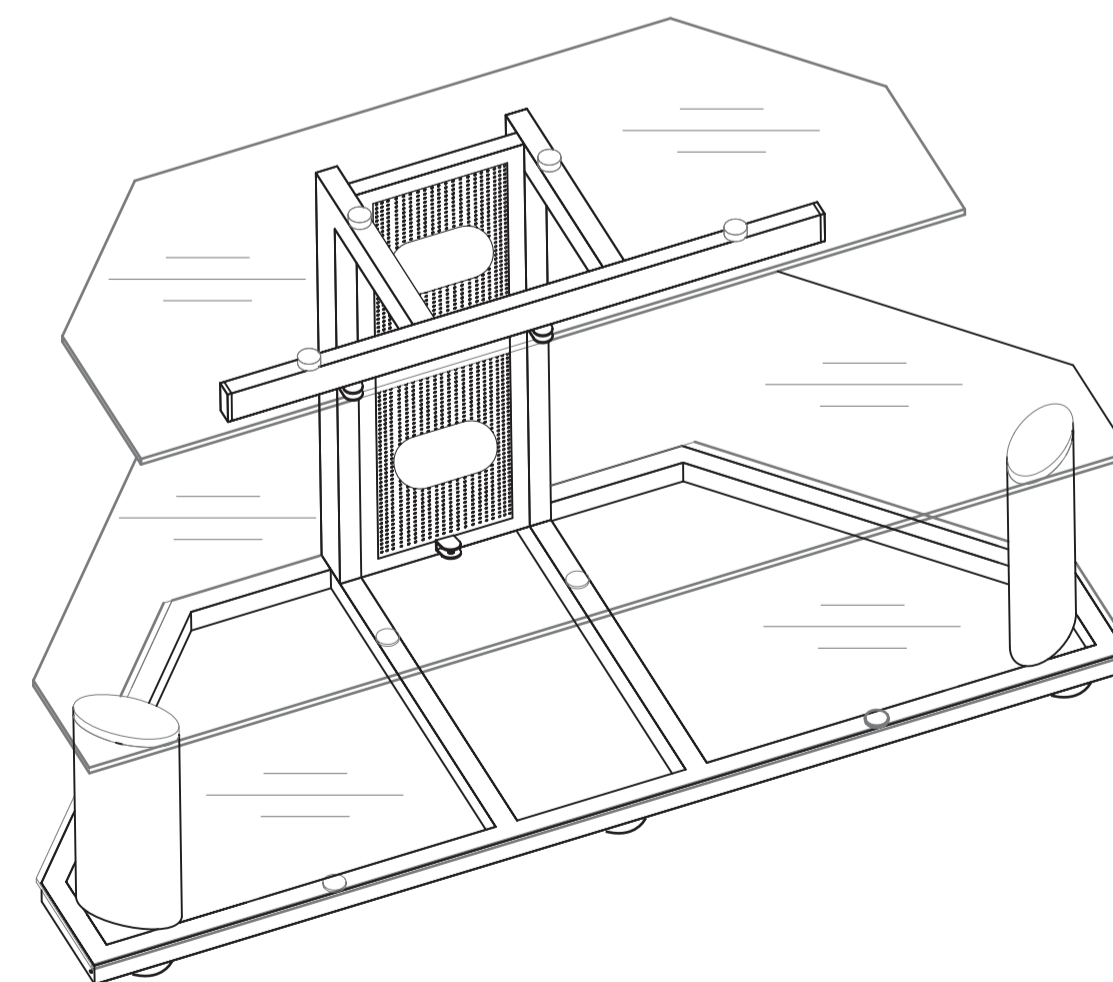

For use with 48" (121.9 cm) flat panel TV or smaller. Pour utilisation avec un téléviseur à écran plat de 48 po (121.9 cm) ou plus petit. Para ser usado con un televisor de panel plano de 48 pulg. (121.9 cm) o más pequeño.
 Maximum load weights: Top shelf: 185 lbs. (83.9 kg)
 Component shelves: 40 lbs. (18.1 kg).
 Poids maximal possible : Étagère supérieure : 185 lb. (83.9 kg)
 Étagères pour composants : 40 lb. (18.1 kg)
 Peso máximo de carga: Repisa superior: 185 lb. (83.9 kg)
 Repisas de componentes: 40 lb. (18.1 kg)

NT-MG005
48" Waterfall TV Stand
Meuble TV de 48 po à
étagère décalée NT-MG005
Base para televisor de 48 pulg.
con repisa descentrada NT-MG005

Free Manuals Download Website

<http://myh66.com>

<http://usermanuals.us>

<http://www.somanuals.com>

<http://www.4manuals.cc>

<http://www.manual-lib.com>

<http://www.404manual.com>

<http://www.luxmanual.com>

<http://aubethermostatmanual.com>

Golf course search by state

<http://golfingnear.com>

Email search by domain

<http://emailbydomain.com>

Auto manuals search

<http://auto.somanuals.com>

TV manuals search

<http://tv.somanuals.com>