

PARTS LIST

LISTE DES PIÈCES
LISTA DE PIEZAS

Need Help? Call 800-573-2860

Besoin d'assistance ? Appeler le 800-573-2860
¿Necesita ayuda? Llame al 800-573-2860

- A NT-TVM103 - 13-30" Swivel / 33 à 76,2 cm (13 à 30 po) pivotant / Spanish (1)
B M4 x 10mm Screw / Vis M4 x 10 mm / Spanish (4)
C 1/4 x 2 3/4 in. Truss Head Lag Bolt / Vis à bois à tête bombée de 1/4 x 2 3/4 po / Spanish (2)
D 3/16 in. Allen Wrench / Clé hexagonale de 4,76 mm (3/16 po) / Spanish (1)
E 5/32 in. Allen Wrench / Clé hexagonale de 3,97 mm (5/32 po) / Spanish (1)
F Bubble Level / Niveau à bulle / Spanish (1)

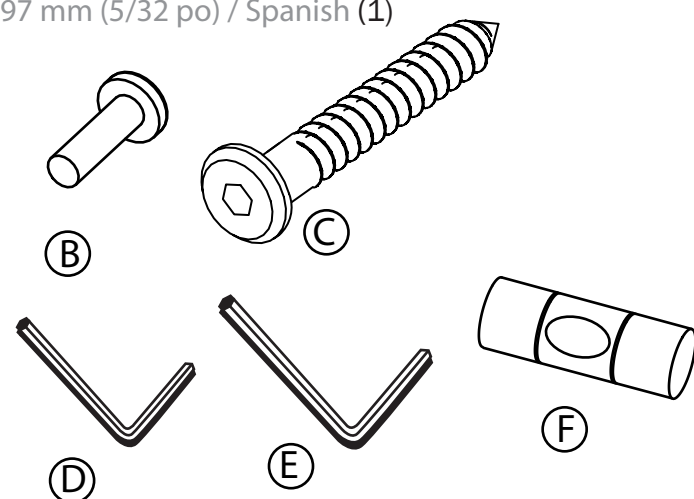
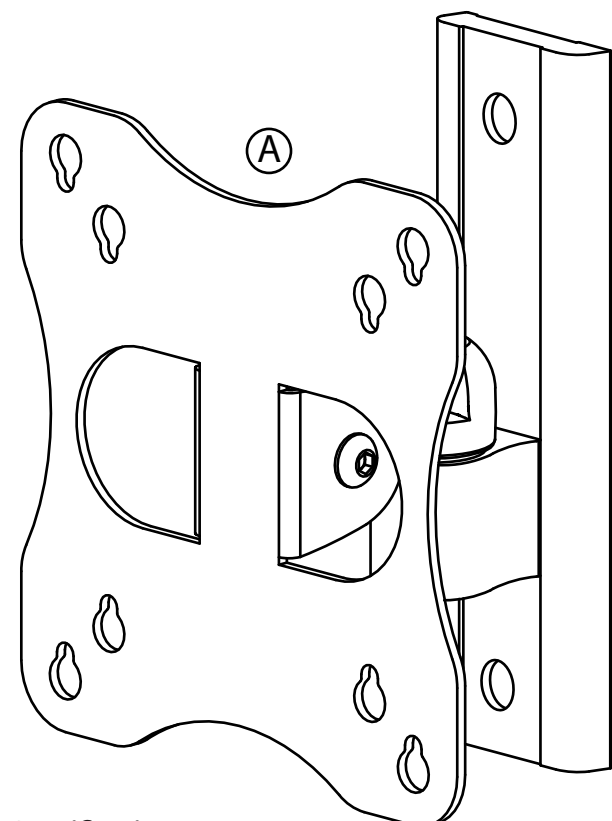

Additional tools required:

Stud finder, drill and 3/16 in. drill bit,
Phillips screwdriver.

Outils supplémentaires nécessaires :
Détecteur de montant, perceuse avec
mèche de 4,76 mm (3/16 po), tournevis
cruciforme.

Herramientas adicionales requeridas:
Sensor de vigas, taladro y broca de 3/16
pulg., destornillador Phillips.

Caution: Using with products heavier than
the maximum weights or larger than the
size indicated may result in instability causing
possible injury.

Attention : L'utilisation avec des appareils plus
lourds que le poids maximal spécifié ou plus
grands que les dimensions indiquées, peuvent
être source d'instabilité et de blessures éventuel-
les.

Cuidado: El uso con productos pesando más que
el peso máximo especificado, o más grande que
las dimensiones indicadas, puede crear una
inestabilidad causa potencial de daños.

Specifications

Mounting Patterns: 75mm x 75mm,
100mm x 100 mm

Weight Rating: 30 lbs.

Height: 6.0 in.

Width: 4.94 in.

Depth: 3.37 in.

Pitch: +90°, -25° (depending on monitor size)

Swivel: ±90° (depending on monitor size)

Spécifications :

Possibilités de montage : 75 mm x 75 mm,
100 mm x 100 mm

Poids maximal : 13,6 kg (30 lb)

Hauteur : 15,2 cm (6 po)

Largeur : 12,55 cm (4,94 po)

Profondeur : 8,56 cm (3,37 po)

Inclinaison : +90° - 25° (suivant la taille du moniteur)

Pivotement : ±90° (suivant la taille du moniteur)

Especificaciones:

Patrones de montaje: 75 mm x 75 mm,
100 mm x 100 mm

Peso máximo: 30 lb.

Altura: 6 pulg.

Ancho: 4,94 pulg.

Profundidad: 3,37 pulg.

Grado: +90°, -25° (dependiendo del tamaño del monitor)

Giratorio: ±90° (dependiendo del tamaño del monitor)

8832-000202 REV 02

1

Using a stud finder, locate a stud in your wall. Mark the wall where
the center of the stud lines up with the top hole of
the bracket. **Caution: This product is to
be used with wood studs only.**

Utiliser un détecteur de montant pour en
localiser un dans le mur. Faire une marque sur
le mur à l'endroit où le centre du montant est
aligné avec le trou supérieur du support.
Attention : Ce produit ne peut être utilisé
qu'avec des montants en bois.

Utilice un sensor de viga para ubicar las vigas en
la pared. Marque la pared donde el centro de la
viga se alinea con el agujero superior del soporte.
Cuidado: Este producto se puede usar únicamente
con vigas de madera.

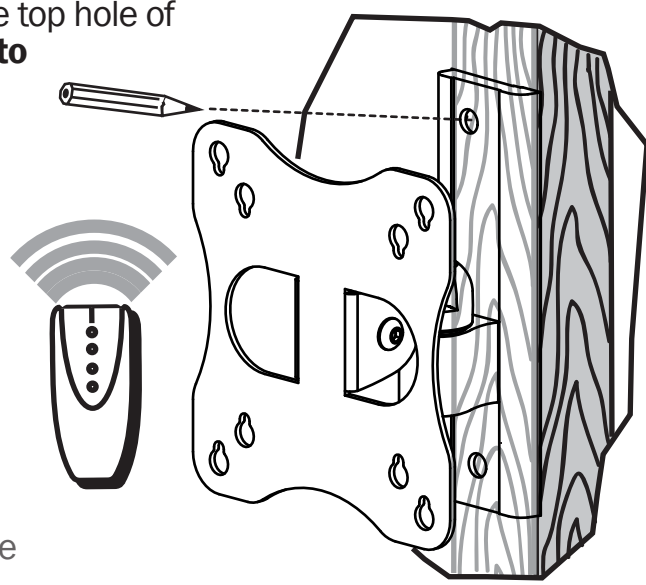

2

Using a 3/16" drill bit, drill the top hole. Loosely attach wall bracket to the wall
with a lag bolt (C).

À l'aide d'une mèche de 4,76 mm
(3/16 po), percer le trou supérieur. Fixer
temporairement le support au
mur avec une vis à bois
(C).

Usando una broca de 3/16
pulg., taladrar el agujero
superior. Fije temporalmente el
soporte de pared a la pared con
un perno de retraso (C).

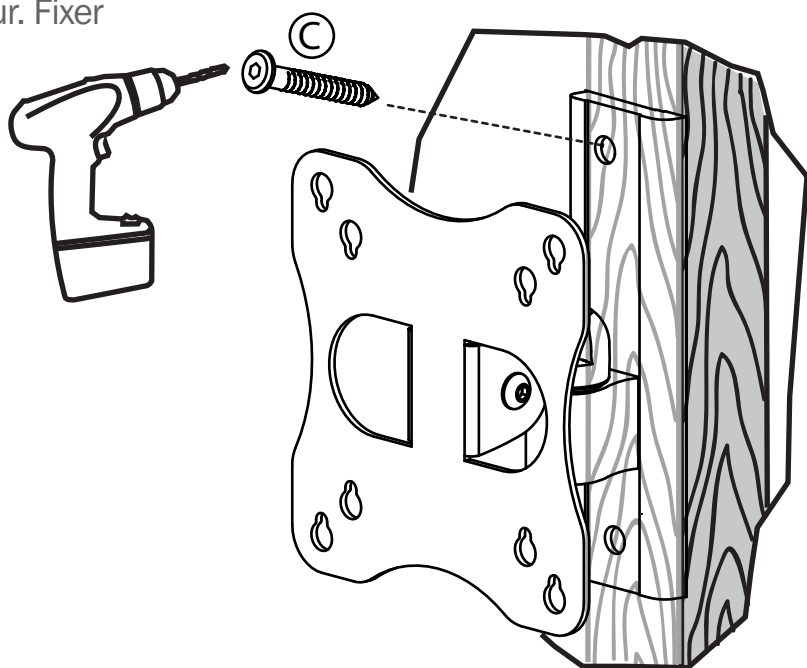

3

Place the bubble level (F) on top of the bracket and adjust the bracket until
the bubble is centered. Mark the location of the bottom hole and drill
the hole.

Placer le niveau à bulle (F) sur le dessus du support et bouger
celui-ci jusqu'à ce que la bulle du niveau soit centrée.
Marquer l'emplacement du trou inférieur et le percer.

Coloque el nivel de burbuja (F) en la parte superior
del soporte y ajuste el soporte hasta que la
burbuja sea centrada. Marque el lugar del
agujero inferior y taladre el agujero.

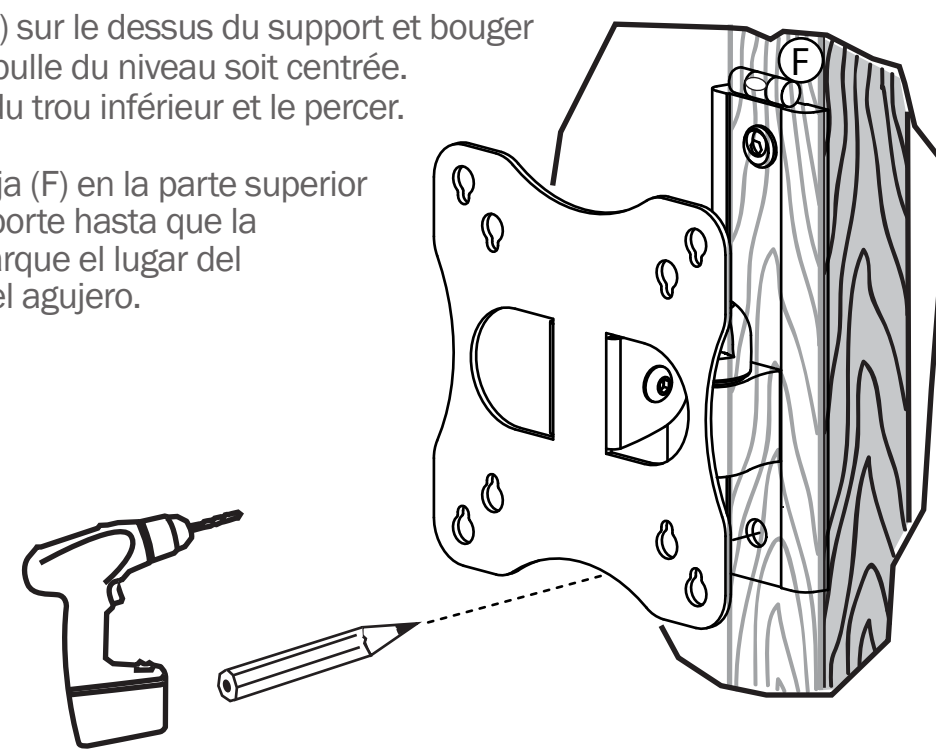

4

Secure bracket to wall with lag bolts (C). Tighten both upper and lower lag bolts
securely.

Fixer solidement le support au mur avec les vis à bois (C). Serrer fermement les
vis à bois supérieures et inférieures.

Fije el soporte a la pared con los pernos de retraso (C).
Apriete los pernos de retraso superior e inferior
firmemente.

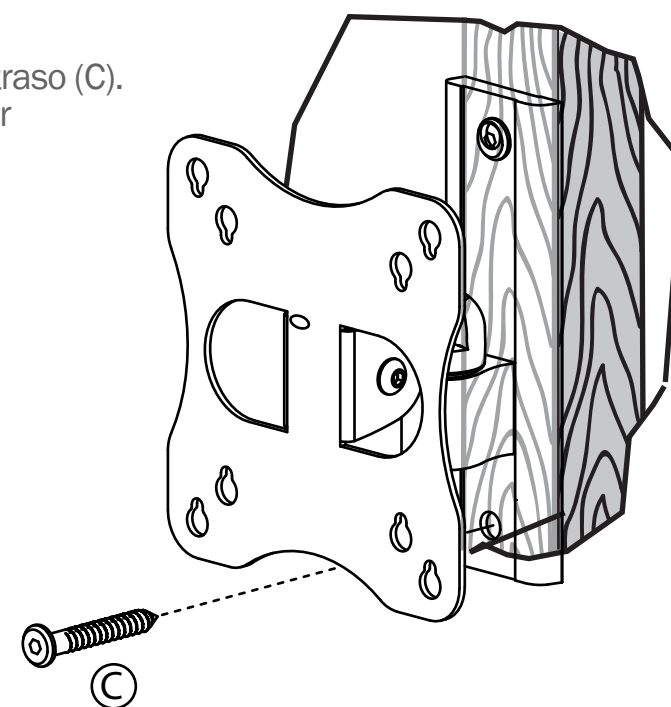

5

Insert the M4 x 10mm screws (B) into the top two holes on the back of the
monitor. Do not tighten completely. Leave enough of the screw exposed to set
the screw into the mount.

Insérer les vis M4 x 10 mm (B) dans les deux trous supérieurs à l'arrière du moniteur. Ne
pas serrer complètement. Laisser dépasser la vis suffisamment pour pouvoir la fixer au
support.

Inserte los tornillos M4 x 10 mm (B) en los dos
agujeros en la parte posterior del monitor. No
apriete completamente. Deje una parte del tornillo
expuesto para poder insertarlo en el soporte.

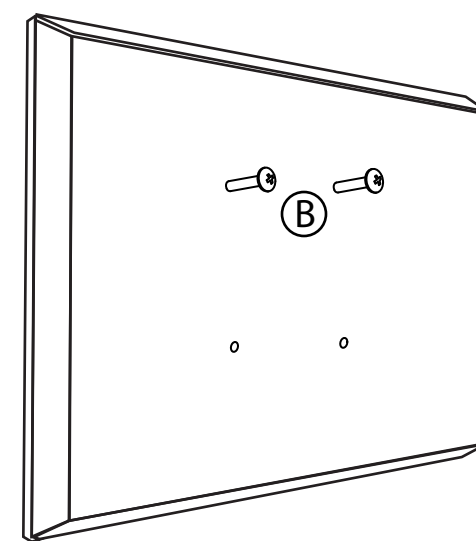

6

Lift the monitor onto the top two holes of the bracket, placing the screws in the
correct holes for your monitor's configuration. Install the remaining M4 x 10mm
screws (B) into the bottom holes. Tighten all four screws securely but DO NOT
overtighten or you may damage the monitor casing.

[French]

[Spanish]

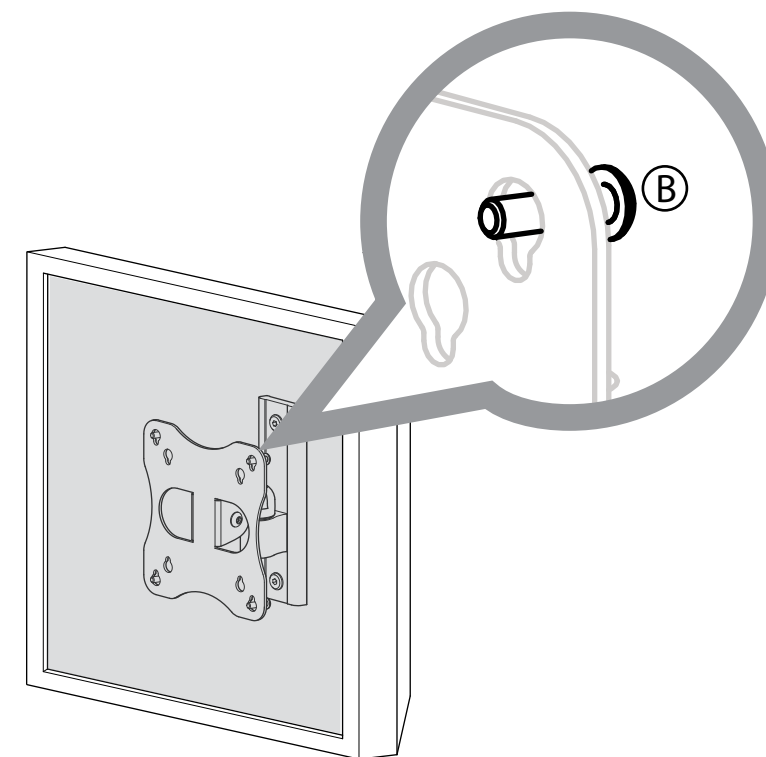

7

Adjust swivel tension using the 3/16 .in Allen wrench (D),
and tilt tension using the 5/32 .in Allen wrench (E).

Régler la tension du pivot à l'aide de la clé hexagonale de 4,76 mm (3/16 po) (D)
et la tension de l'inclinaison en utilisant la clé hexagonale de 3,97 mm (5/32 po) (E).

Ajuste la tensión del giratorio usando la llave Allen de 3/16 pulg. (D), y la tensión de la
inclinación con la llave Allen de 5/32 pulg. (E).

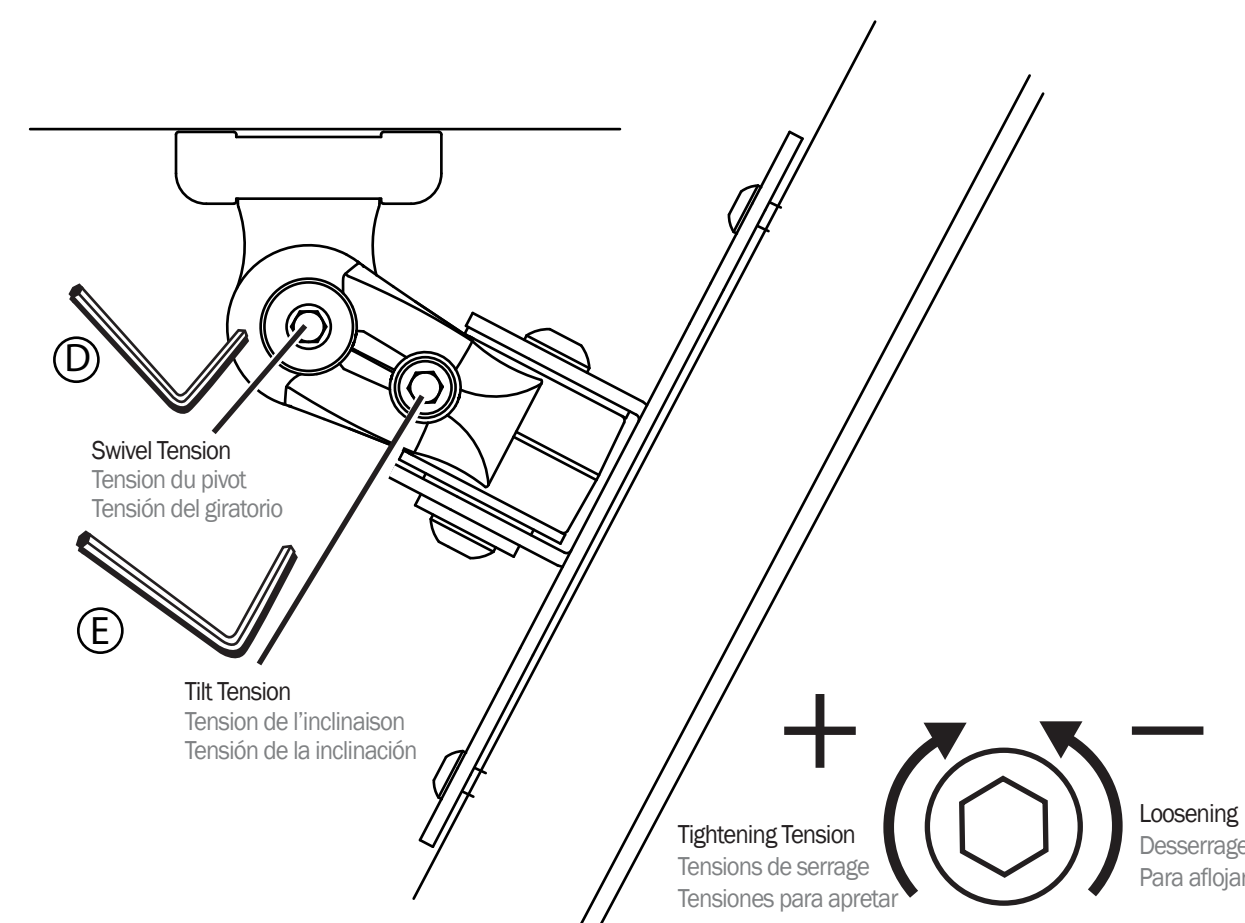

For professional help installing your Init TV Mount, please contact your local Best Buy store
or call 1-888-MAGNOLIA to inquire about our professional installation services.

Pour une installation professionnelle du support pour téléviseur Init, contacter le magasin
local Best Buy ou appeler le 1-888-MAGNOLIA pour toute information sur les services
d'installation professionnelle.

Para obtener ayuda profesional para instalar su kit de montaje de televisor de Init, favor
póngase en contacto con su tienda Best Buy local o llame a 1-888-MAGNOLIA para
preguntar sobre nuestros servicios de instalación profesional.

init™

ASSEMBLY INSTRUCTIONS

INSTRUCTIONS DISSEMBLED

INSTRUCCIONES DE ENSAMBLAJE

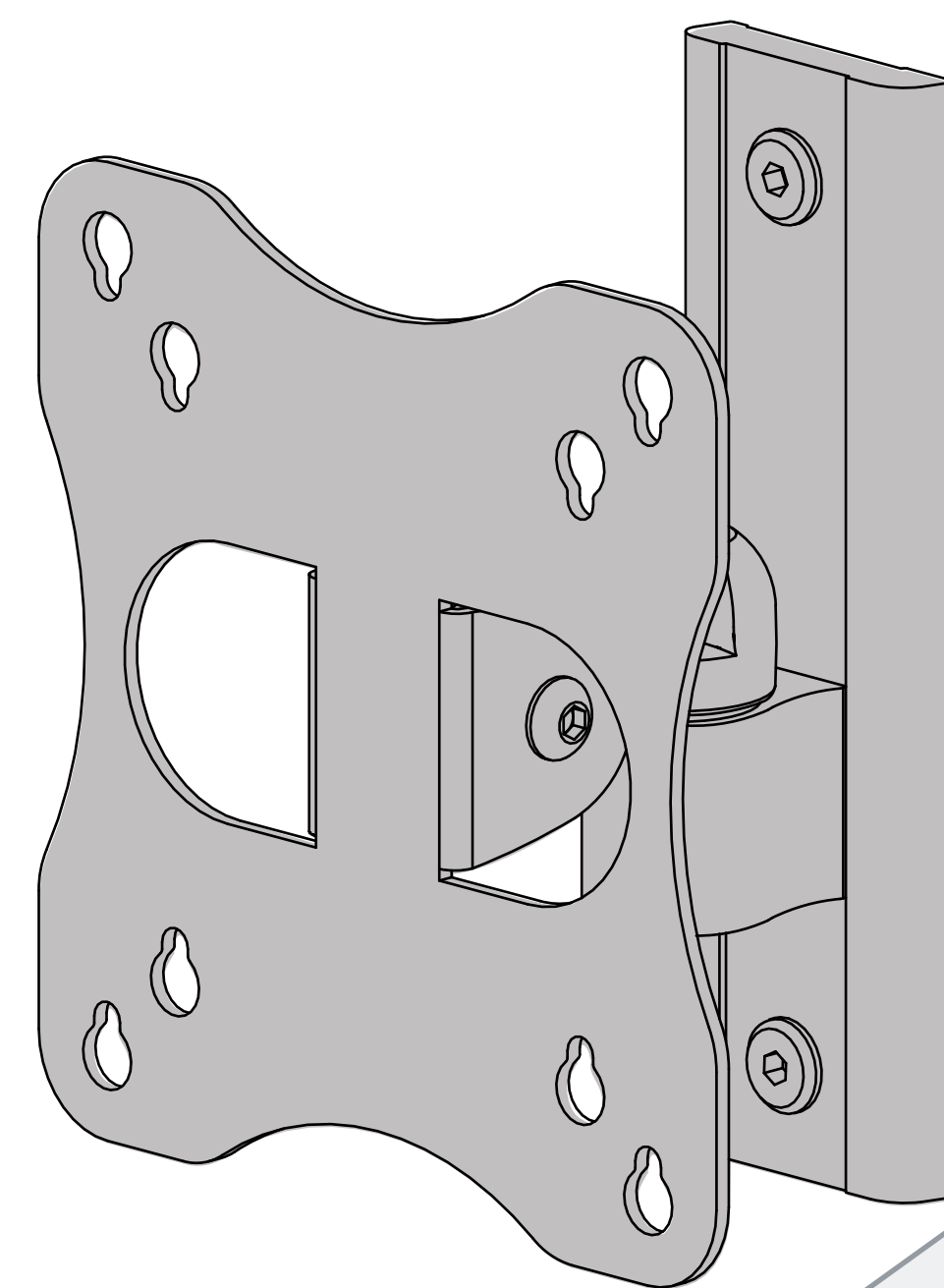

NT-TVM103

13"-30"

TV Wall Mount

33 à 76,2 cm (13 à 30 po)

Support mural pour téléviseur

Montaje de pared para televisor

Free Manuals Download Website

<http://myh66.com>

<http://usermanuals.us>

<http://www.somanuals.com>

<http://www.4manuals.cc>

<http://www.manual-lib.com>

<http://www.404manual.com>

<http://www.luxmanual.com>

<http://aubethermostatmanual.com>

Golf course search by state

<http://golfingnear.com>

Email search by domain

<http://emailbydomain.com>

Auto manuals search

<http://auto.somanuals.com>

TV manuals search

<http://tv.somanuals.com>