

PARTS LIST
LISTE DES PIÈCES
LISTA DE PIEZAS

- A Top (1)
- B Base (1)
- C Left side panel (1)
- D Right side panel (1)
- E Back panel (1)
- F Adjustable shelves (5)
- G Left door (1)
- H Right door (1)
- I Wood screws (4)
- J Cam bolts (4)
- K Cam locks (4)
- L Wood dowels (4)
- M Glue packet (1)
- N Adjustable shelf supports (20)
- P Brads (22)

- A Panneau supérieur (1)
- B Panneau inférieur (1)
- C Panneau latéral gauche (1)
- D Panneau latéral droit (1)
- E Panneau arrière (1)
- F Étagères amovibles (5)
- G Porte gauche (1)
- H Porte droite (1)
- I Vis à bois (4)
- J Vis à ferrure d'assemblage à excentrique (4)
- K Ferrure d'assemblage à excentrique (4)
- L Goujons en bois (4)
- M Sachet de colle (1)
- N Taquets pour les étagères amovibles (20)
- P Clous à tête perdue (22)

- A Panel superior (1)
- B Panel inferior (1)
- C Panel lateral izquierdo (1)
- D Panel lateral derecho (1)
- E Panel posterior (1)
- F Repisas desmontables (5)
- G Puerta izquierda (1)
- H Puerta derecha (1)
- I Tornillos para madera (4)
- J Pernos de leva (4)
- K Cerraduras de leva (4)
- L Espigas de madera (4)
- M Bolsa de pegamento (1)
- N Soportes para las repisas desmontables (20)
- p Clavitos (22)

Missing parts? Call 800-573-2860
Pièces manquantes? Appeler le 800-573-2860
¿Faltan piezas? Llame al 800-573-2860

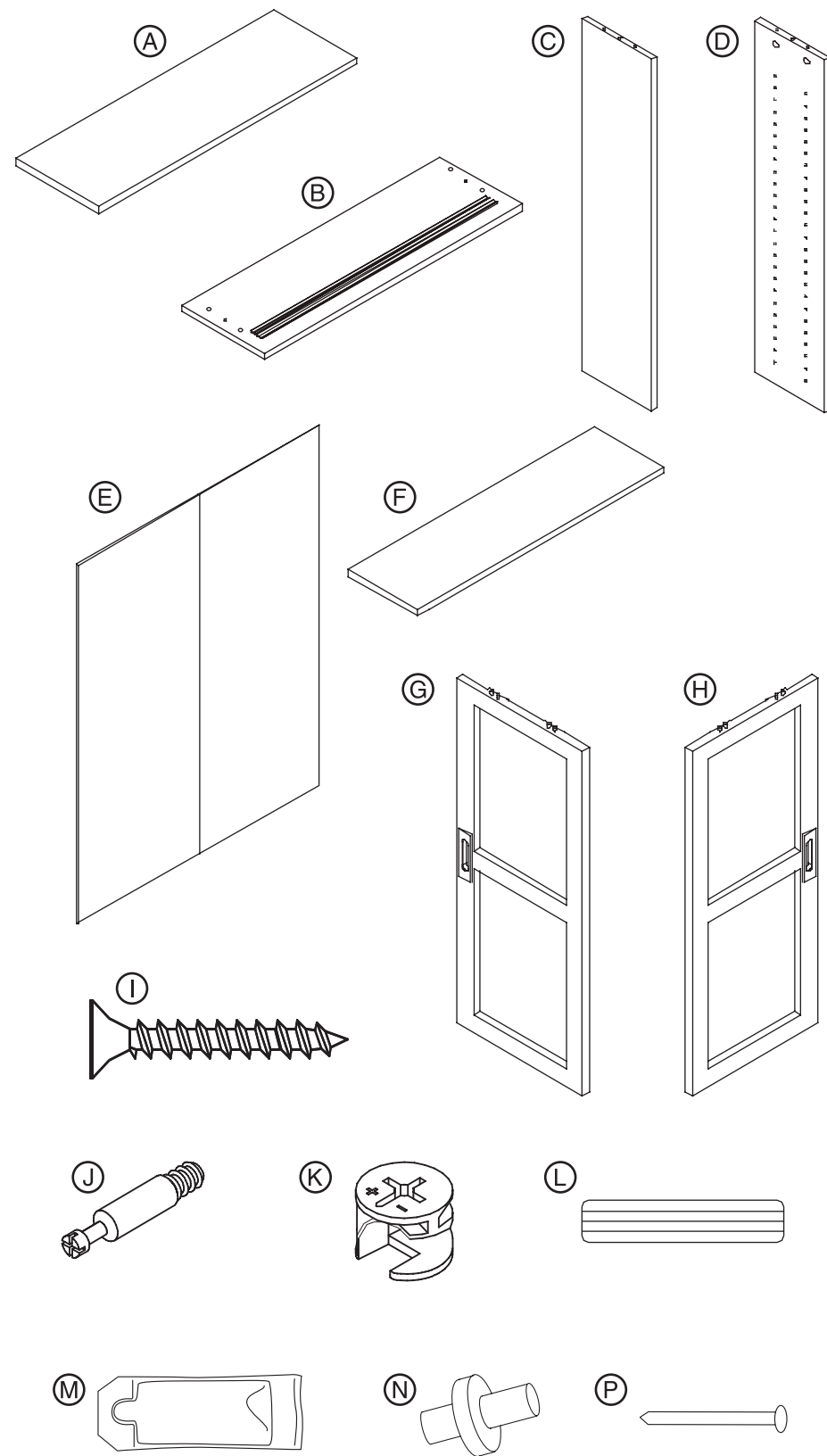

You will also need:
Est également nécessaire :
También se necesitará:

Eye protection
Protection pour les yeux
Protección para los ojos



Phillips screwdriver
Tournevis cruciforme
Destornillador Phillips



Hammer
Marteau
Martillo

WARNING: Wear eye protection during assembly.
AVERTISSEMENT : porter une protection pour les yeux pendant le montage.
ADVERTENCIA: ponga la protección para los ojos durante el montaje.

1 Prepare the base / Préparation de la base / Preparación del panel inferior

Install two cam bolts into the base until the threads are completely hidden. Do not overtighten. / Poser deux vis à ferrure d'assemblage à excentrique sur le panneau inférieur jusqu'à ce que le filetage ne soit plus apparent. Ne pas trop serrer. / Instale dos pernos de leva en el panel inferior hasta que la rosca desaparezca. No apriete demasiado.

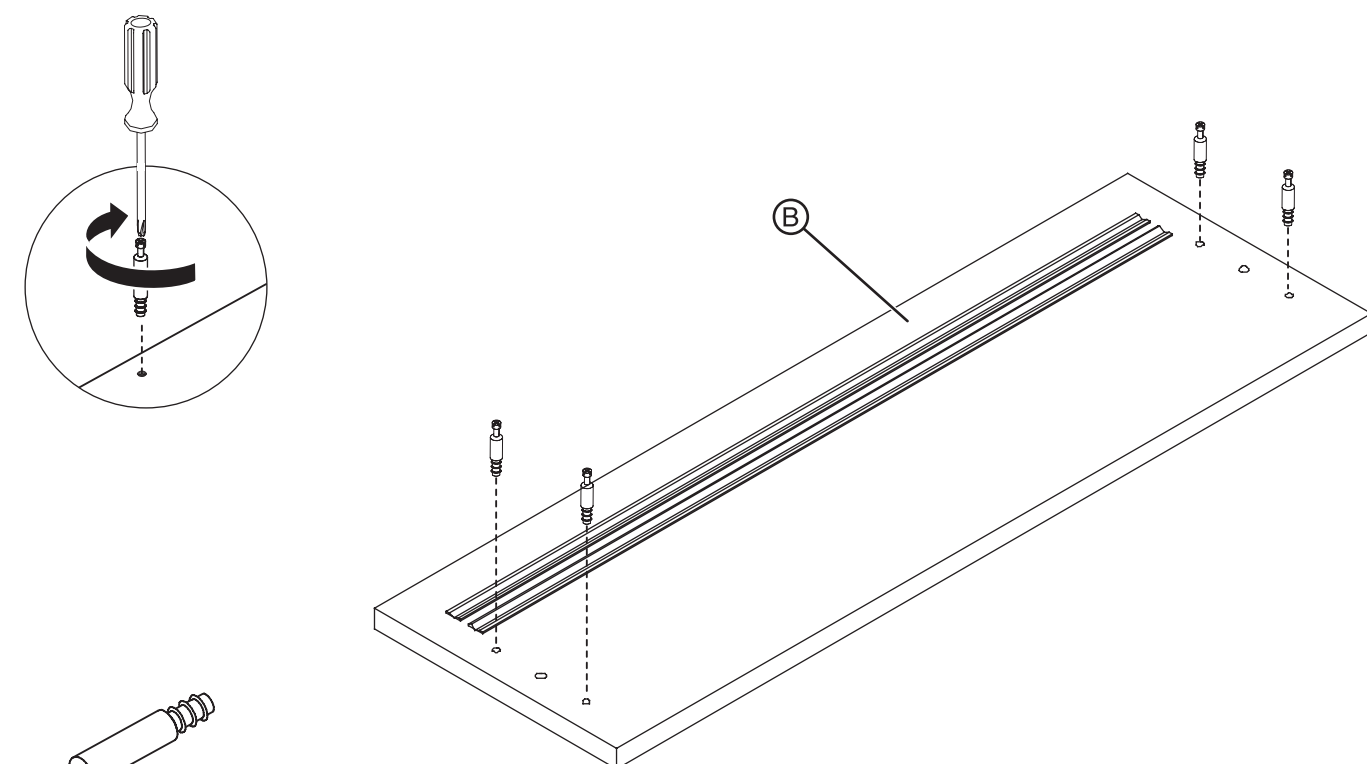

- J Cam bolts (4)
Vis à ferrure d'assemblage à excentrique (4)
Pernos de leva (4)

2 Prepare side panels / Préparation des panneaux latéraux / Preparación de los paneles laterales

Pour a small amount of glue into the three dowel holes on the ends of each side panel, then lightly tap a dowel into each hole. Wipe away any overflowing glue. / Mettre une petite quantité de colle dans les trois orifices pour les goujons aux extrémités de chaque panneau latéral, puis insérer un goujon dans chaque orifice par tapotement. Essuyer l'excès de colle. / Ponga una pequeña cantidad de pegamento en los tres orificios para las espigas en la extremidad de cada panel lateral, e inserte a golpecitos una espiga en cada orificio. Remueva el exceso de pegamento.

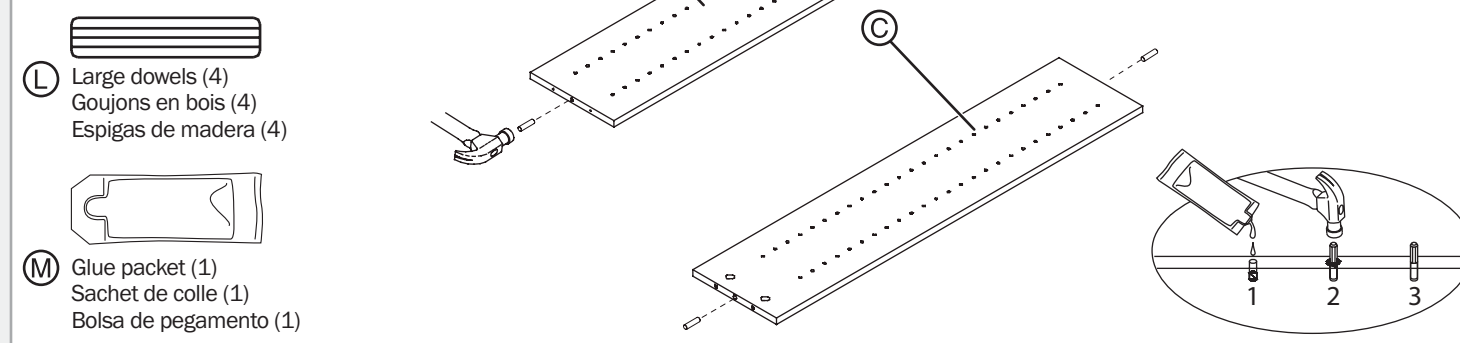

3 Attach side panels to top / Fixation des panneaux latéraux au panneau supérieur / Fijación de los paneles laterales al panel superior

Attach cam locks, then attach the side panels to the top and tighten the cam locks. / Mettre les ferrures d'assemblage à excentrique, puis fixer les panneaux latéraux au panneau supérieur et serrer les ferrures d'assemblage à excentrique. / Instale las cerraduras de leva, luego fije los paneles laterales al panel superior y apriete las cerraduras de leva.

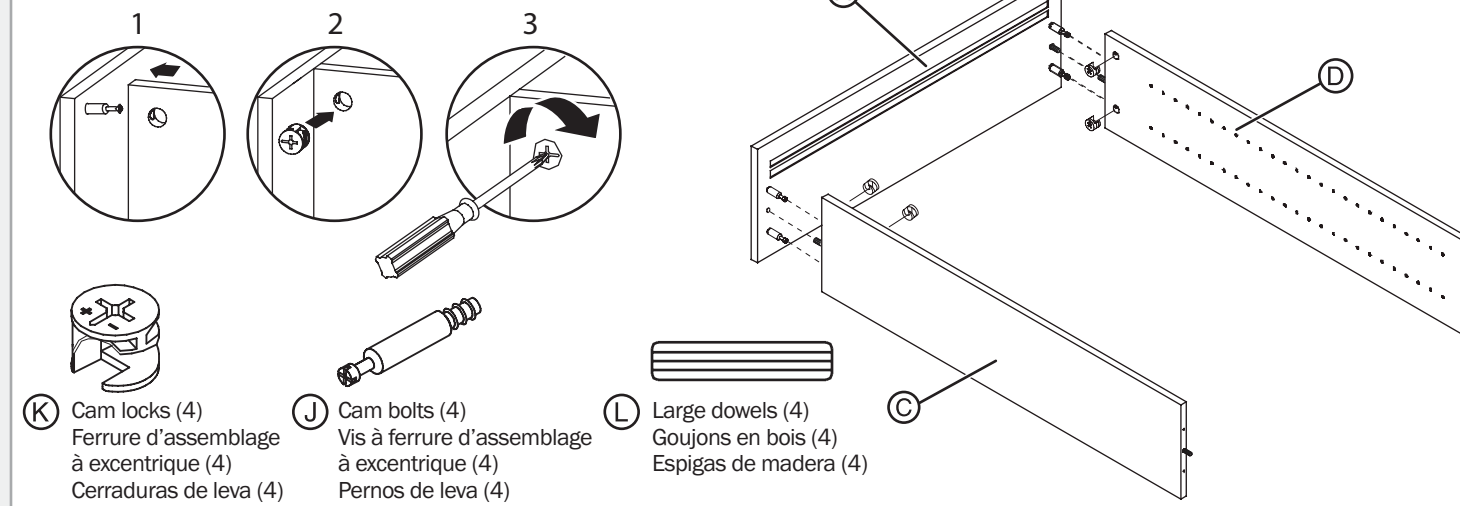

4 Attach base to side panels / Fixation du panneau inférieur aux panneaux latéraux / Fijación del panel inferior a los paneles laterales

Pour a small amount of glue into the two dowel holes on the base. Attach the base to the side panels with four large wood screws. / Mettre une petite quantité de colle dans les deux orifices pour les goujons du panneau inférieur. Fixer le panneau inférieur aux panneaux latéraux avec les quatre grandes vis à bois. / Ponga una pequeña cantidad de pegamento en los dos orificios para las espigas en el panel inferior. Fije el panel inferior a los paneles laterales con los cuatro tornillos grandes para madera.

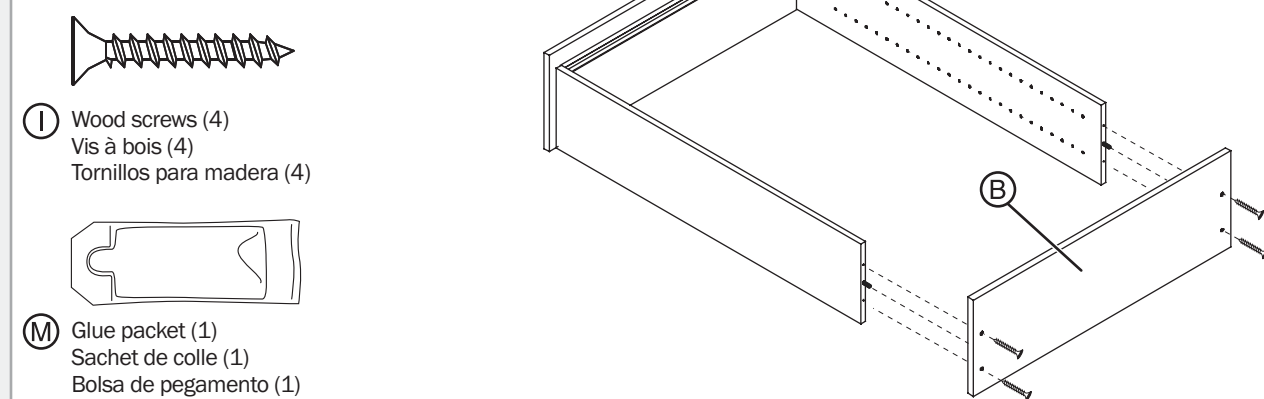

5 Attach back panel / Fixation du panneau arrière / Fijación del panel posterior

Attach the back panel with brads around the outside edge. / Fixer le panneau arrière avec les clous à tête perdue le long de la bordure extérieure. / Fije el panel posterior con los clavitos alrededor de del borde exterior.

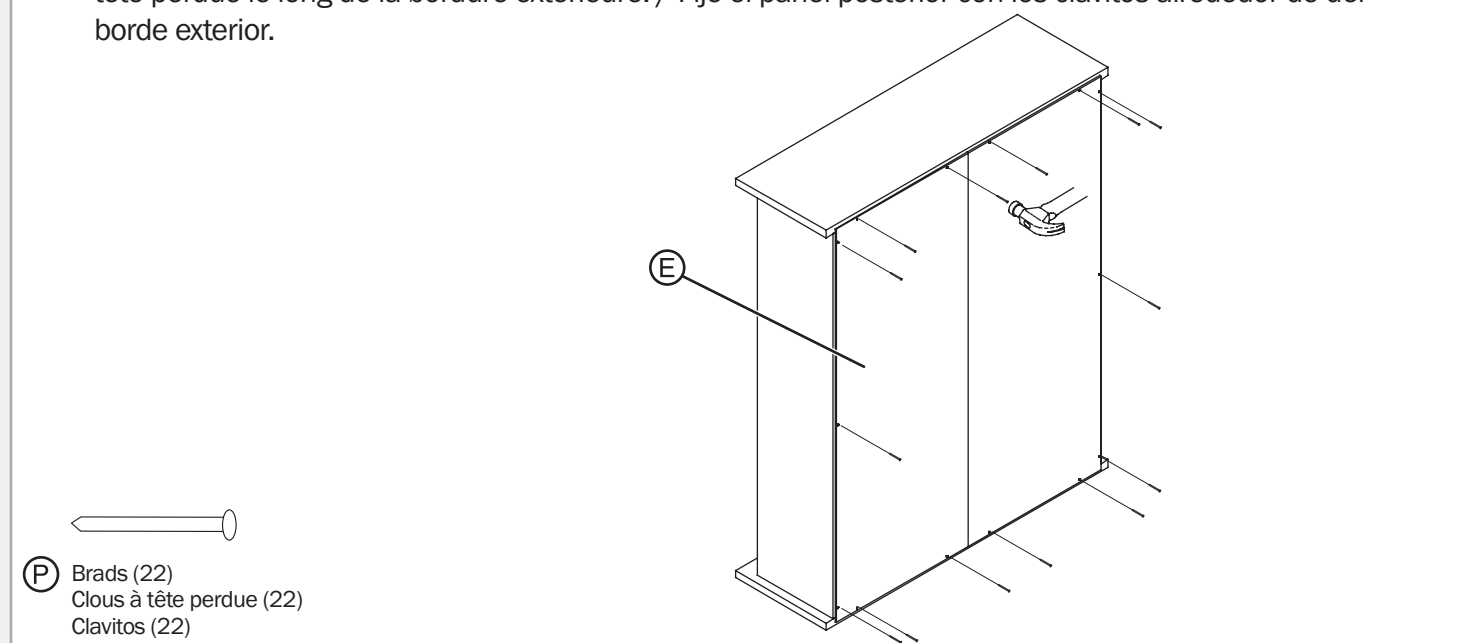

6 Install shelves / Installation des étagères / Instalación de las repisas

Install the shelf supports where you'd like each shelf to be positioned, then rest a shelf on each set of supports. / Poser les taquets à l'emplacement souhaité pour les étagères, puis placer chaque étagère sur leurs taquets respectifs. / Instale los soportes para las repisas en donde quiera posicionar cada repisa, y coloque cada de ella en los soportes correspondientes.

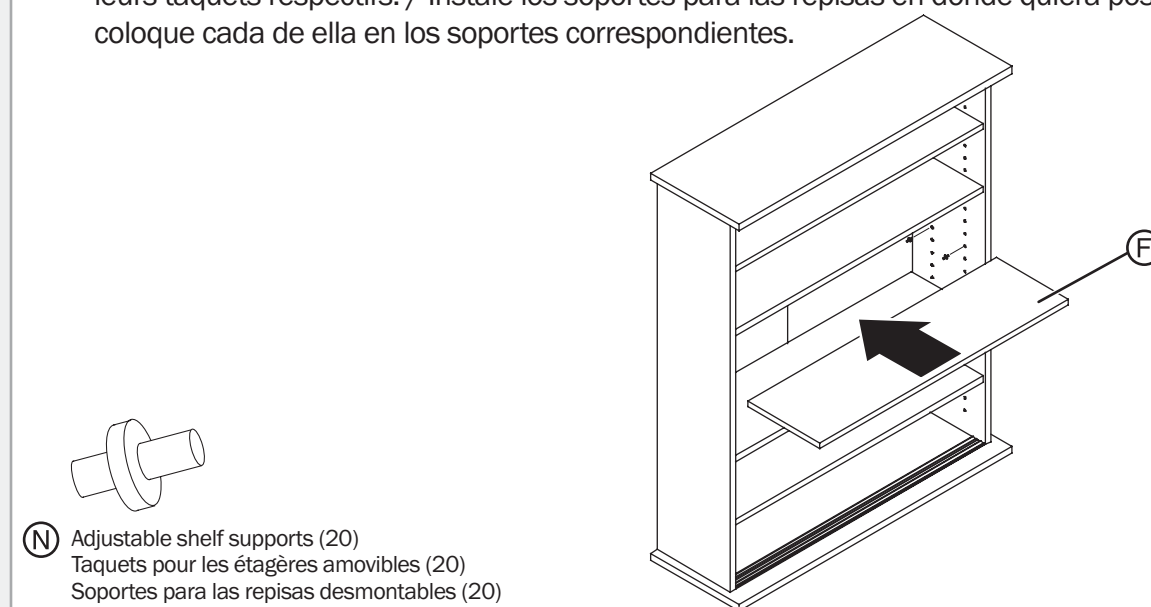

- N Adjustable shelf supports (20)
Taquets pour les étagères amovibles (20)
Soportes para las repisas desmontables (20)

7 Attach doors / Fixation des portes / Fijación de las puertas

The left door should be installed onto the back runners, and the right door should be installed onto the front runners. To install the doors, lower the bottom of each door into its runner on the base, then align the top of each door under its runner on the underside of the top shelf. Extend the upper door roller posts by sliding the thumb button upwards. / La porte gauche doit être installée sur les rails arrière et la porte droite sur les rails avant. Pour installer les portes, placer la partie inférieure de chaque porte dans son rail sur le panneau inférieur, puis aligner la partie supérieure de chaque porte avec son rail sur le dessous du panneau supérieur. Faire sortir le galet de la partie supérieure de la porte en faisant glisser le bouton-poussoir vers le haut. / La puerta izquierda tiene que instalarse en los rieles de atrás, y la puerta derecha en los rieles de delante. Para instalar las puertas, coloque la parte inferior de cada puerta en su riel, y alinee la parte superior de cada puerta debajo de su riel en la parte de abajo del panel superior. Extienda la ruedecita en la parte superior de la puerta deslizando el botón de presión hacia arriba.

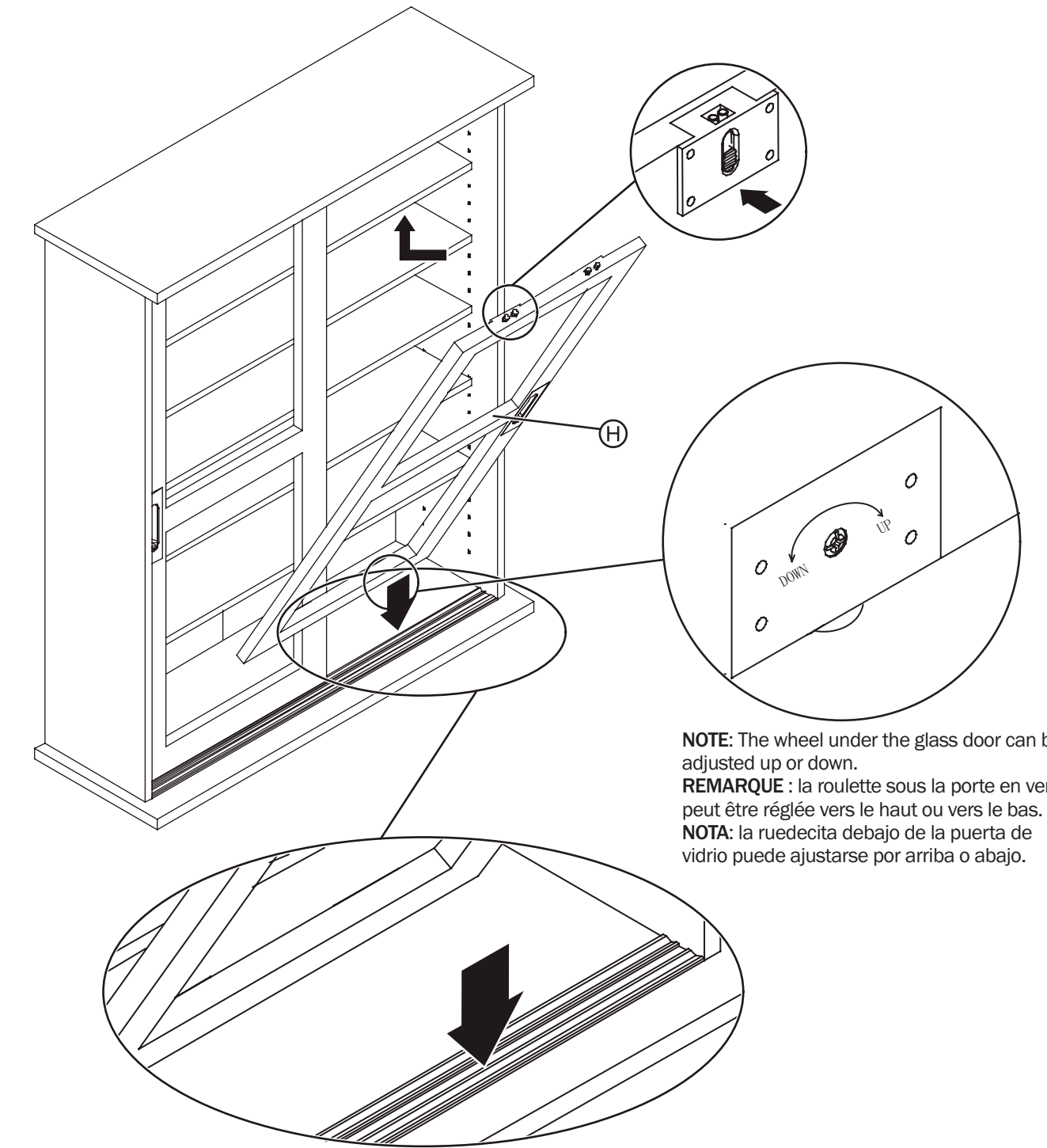

NOTE: The wheel under the glass door can be adjusted up or down.
REMARQUE : la roulette sous la porte en verre peut être réglée vers le haut ou vers le bas.
NOTA: la ruedecita debajo de la puerta de vidrio puede ajustarse por arriba o abajo.



ASSEMBLY INSTRUCTIONS
INSTRUCTIONS DE MONTAGE
INSTRUCCIONES DE MONTAJE

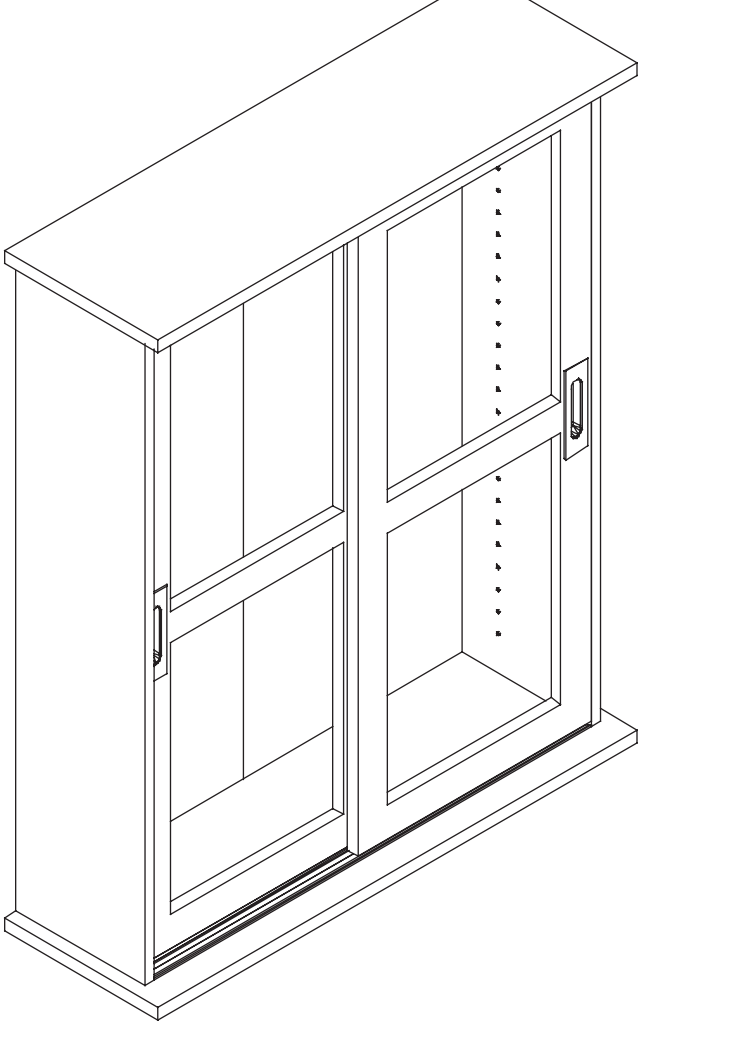

NT-MS323
Media Storage Cabinet
Armoire de rangement de médias
Gabinete de almacenamiento de medios

Free Manuals Download Website

<http://myh66.com>

<http://usermanuals.us>

<http://www.somanuals.com>

<http://www.4manuals.cc>

<http://www.manual-lib.com>

<http://www.404manual.com>

<http://www.luxmanual.com>

<http://aubethermostatmanual.com>

Golf course search by state

<http://golfingnear.com>

Email search by domain

<http://emailbydomain.com>

Auto manuals search

<http://auto.somanuals.com>

TV manuals search

<http://tv.somanuals.com>